

**MEMÒRIA TÈCNICA DE MILLORA ENERGÈTICA DE LA
IL·LUMINACIÓ INTERIOR DE LA PISTA POLIESPORTIVA DEL
PAVEL·LÓ NORD, SABADELL.**



CUBIC
estudi d'enginyeria, s.l.

Ajuntament de Sabadell

Plaça Sant Roc, nº 1, 08201,
Sabadell.

CUBIC Estudi d'Enginyeria SL

Avinguda Meridiana nº 354, 8A
08027 Barcelona

Tel: +34 93 408 15 63

Firmat: Carles Cervera Martínez
Enginyer Industrial nº 16.211



NIF: B-65.066.094 T. 93.408.15.63
C/Portugal 1, Local 2. - 08027 Barcelona

06/05/2021



INDEX

1.	DADES GENERALS.....	3
1.1.	Identificació i objecte de la memòria.....	3
1.2.	Agents.....	4
1.2.1.	Titular instal·lació	4
1.2.1.	Identificació equipament	4
1.2.1.	Autor memòria	4
2.	MEMÒRIA DESCRIPTIVA.....	5
2.1.	Descripció equipament	5
2.2.	Descripció del projecte.....	6
2.3.	Inventari lluminàries actuals	8
2.4.	Fotografies de l'estat actual.....	10
3.	MEMÒRIA CONSTRUCTIVA	12
3.1.	Proposta tècnica de l'enllumenat i mecanismes de control	12
3.1.1.	Els paràmetres lumínics mínims a garantir seran els següents:.....	12
3.2.	Treballs a executar i calendari d'actuacions	14
3.2.1.	Treballs preliminars.....	14
3.2.2.	Enderrocs instal·lacions actuals i noves instal·lacions	14
3.2.3.	Pla de mesura i verificació.....	14
3.2.4.	Termini d'execució	15
3.3.	Justificació estalvi energètic, medi ambiental i econòmic.....	15
3.3.1.	Justificació de la reducció de la potència elèctrica contractada	20
3.4.	Justificació del compliment de normativa en relació a l'enllumenat	20
3.4.1.	CTE HE 3 Eficiència energètica de les instal·lacions de lluminació.....	20
3.4.2.	Norma UNE 12193 i norma N.I.D.E	21
3.4.3.	Sistema de control.....	22
4.	NORMATIVA APLICABLE.....	22
ANNEX I: ESTUDI LUMÍNIC DE LA PISTA ESPORTIVA		
ANNEX II: DOCUMENTACIÓ GRÀFICA		
ANNEX III: AMIDAMENTS I PRESSUPOST		
ANNEX IV: ESTUDI DE GESTIÓ DE RESIDUS		
ANNEX V: ESTUDI BÀSIC DE SEGURETAT I SALUT		
ANNEX VI: PLEC DE CONDICIONS TÈCNIQUES		



1. DADES GENERALS

1.1. Identificació i objecte de la memòria

El present document té per objecte la millora de l'eficiència energètica en l'enllumenat de l'equipament esportiu "Pavelló Nord" del municipi de Sabadell.

La millora es basa en la substitució de les lluminàries actuals de tecnologia convencional (halogenurs, fluorescents, etc.) per altres de tecnologia LED, assolint els nivells lumínics establerts en la normativa d'aplicació.

L'equipament és el Pavelló Nord, situat a la Ronda de Collsarlca número 4, de Sabadell.

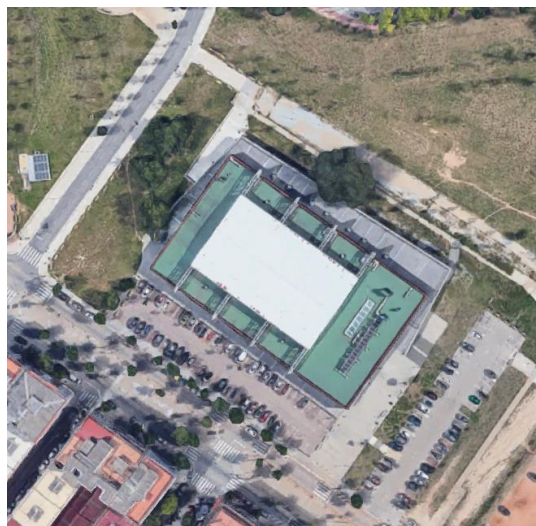

Il·lustració 1. Emplaçament. Font: Google maps 2021



Il·lustració 2. Façana. Font: Google maps 2021



1.2. Agents

1.2.1. Titular instal·lació

Titular: Ajuntament de Sabadell
Direcció: Plaça Sant Roc, nº 1, 08201, Sabadell.

1.2.1. Identificació equipament

Nom immoble: Pavelló Nord
Tipologia immoble: Equipament esportiu. Pista poliesportiva interior.
Direcció: Ronda de Collsalarca, nº 4, 08207, Sabadell.

1.2.1. Autor memòria

La memòria ha estat redactada per l'equip d'enginyers de CUBIC ESTUDI D'ENGINYERIA SL, encapçalat per:

Projectista: Carlos Cervera Martínez
DNI: 36532270J
Titulació: Enginyer Industrial
Col·legi: Col·legi d'Enginyers Industrials de Catalunya (EIC)
Nº col·legiat: 16.211
Correu electrònic: carlos.cervera@cubic.cat

2. MEMÒRIA DESCRIPTIVA

2.1. Descripció equipament

L'edifici està format per un únic volum, en forma rectangular, que disposa de dues plantes, una a peu de carrer i l'altra un nivell per sota de carrer.

A nivell esportiu, l'equipament disposa d'una pista poliesportiva amb grades als quatre cantons.

La pista poliesportiva disposa d'un total de tres pistes transversals (A, B i C) de 16x26m de bàsquet, una pista longitudinal (D) de 28x16m de bàsquet, una pista de 40x20m longitudinal (E) de Handbol i una darrera pista transversal (F) de 9x18 de vòlei.

En el nivell inferior es situen els vestidors, així magatzems de material i dues sales d'activitats.

L'entrada principal es troba a nivell de carrer, en aquest mateix nivell es situa la consergeria, lavabos públics, el bar així com algunes sales polivalentes.

Actualment, l'equipament té una utilització elevada, tant en horari de matí com de tarda-nit fet que implica que gran part de l'activitat es dona quan no es disposa de llum natural.

El document actual es centra bàsicament en l'estudi de la substitució de l'enllumenat incident a la pista poliesportiva, tot i així més endavant es deixa constància de les altres lluminàries de serveis auxiliars com vestidors, sales, etc.

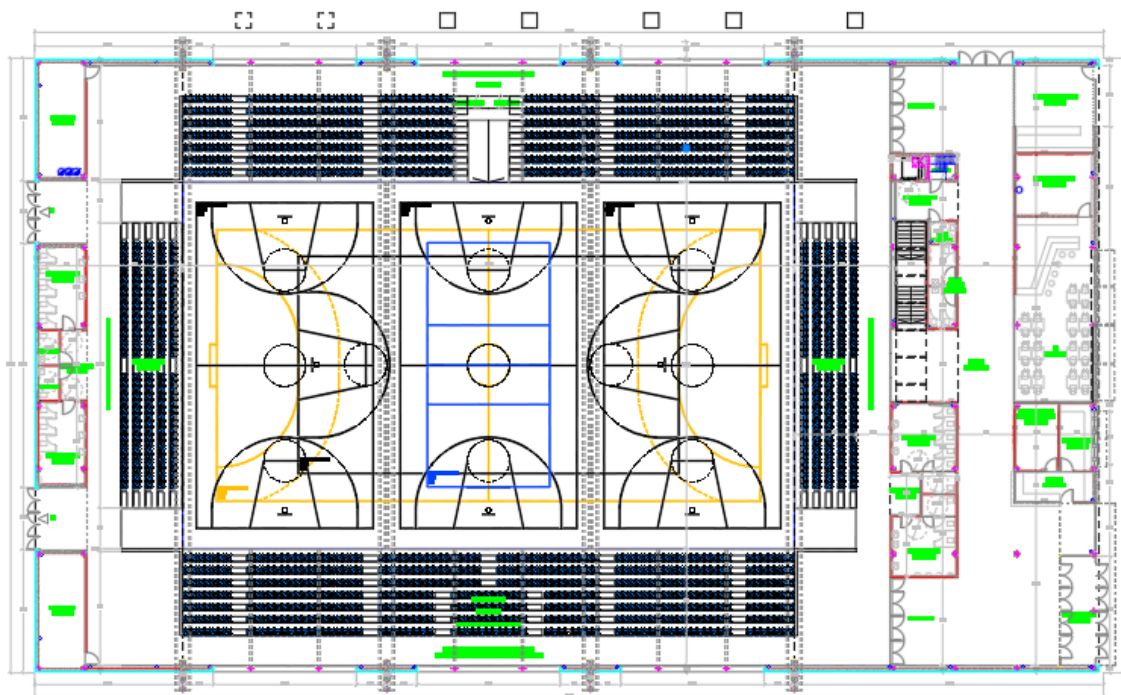

Il·lustració 3. Plànol planta carrer

2.2. Descripció del projecte

El present projecte d'obres inclou la substitució de l'actual enllumenat de l'equipament, tant a nivell de pista com d'altres serveis com vestidors, sales, etc., per altre de tecnologia LED, inclòs el sistema de control.

L'estudi de substitució es centra en l'enllumenat de la pista donat que es l'element més sensible, per la resta d'espais es defineix una solució estàndard de substitució punt a punt.

El nou sistema d'il·luminació de la pista ha de complir amb lo establert a la normativa NIDE, on es defineix que per la tipologia del pavelló, cal assolir a nivell de pista una luminància mitja de 500lux, amb un valor d'uniformitat min./med. de 0,7.

Actualment, la pista està il·luminada mitjançant un total de 36 projectors d'halogenurs metàl·lics de 400W ubicats a una alçada de 8.55m. Aquets projectors estan instal·lats a les bigues transversals que creuen la pista de nord-sud. Aquesta disposició es ideal per quan es juga a les pistes transversals de bàsquet o vòlei, però no és optima quan s'utilitzen les pistes longitudinals de bàsquet o handbol.

S'han fet mesures lumíniques a la pista, evidenciant que actualment, els nivells lumínics es troben per sota dels establers en normativa.

Dividint l'equipament en les tres pistes transversals, es disposa d'un total de 12 projectors per pista. La potència total instal·lada en l'enllumenat de les pistes és de 16,6kW.

Mitjançant la instal·lació de les noves lluminàries LED es millora l'eficiència energètica del sistema donat que es redueix potència instal·lada, i a més assoliran els nivells lumínics mínims exigits.

Identificació pistes:

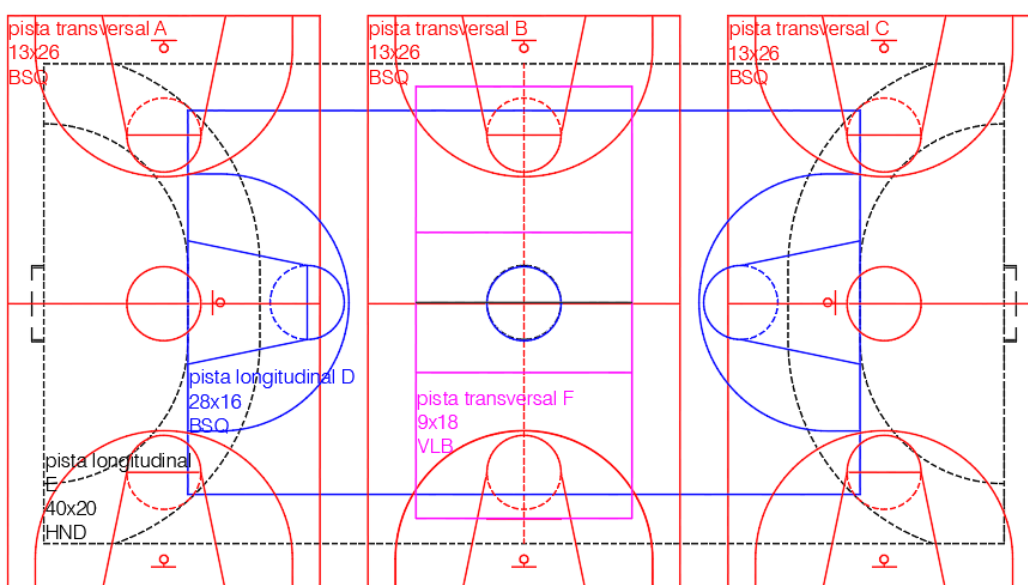

Il·lustració 4. Identificació pistes

Fons Europeus de Desenvolupament Regional. **FEDER**

Una manera de fer Europa

Els nous projectors seran regulables, mitjançant sistema centralitzat de control tipus DALI o equivalent, on s'inclourà una pantalla tàctil programada de forma adequada a les necessitats. Com a mínim haurà de contenir:

- Mitjançant el control es podrà encendre de forma independent cadascuna de les pistes.
- El sistema de control ha de permetre la regulació dels projectors de cada pista per tal de poder seleccionar com a mínim 3 nivells d'il·luminació.
 - Nivell partits
 - Nivell entrenaments
 - Nivell neteja

Aquest sistema ha de ser d'accés intuïtiu per tal de facilitar l'ús als usuaris. El nou quadre de potència i control s'instal·larà en la sala del quadre general de baixa tensió.

Els projectors de la pista actuals es desmuntaran i es seguiran les ordres de la propietat si es reciclen o es guarden. En cas que es decideixi llençar-los, aquets seran portats a la planta de residus o reciclatge adient.

Donat que la instal·lació elèctrica de l'equipament compleix normativa actual, mentre l'estat de conservació sigui bo, es poden aprofitar les línies elèctriques d'alimentació dels projectors actuals. De la mateixa manera amb les proteccions elèctriques del quadre general, es mantenen les actuals sempre que el seu estat de conservació i funcionament sigui òptim.

La nova instal·lació de lluminàries LED a la pista baixarà la potència instal·lada dels 16,56kW actuals a 5,83kW, es a dir una reducció de 10,73kW. *A l'hora de calcular la potència instal·lada de la tecnologia actual, s'ha contemplat un 15% de consum dels elements auxiliars.*

2.3. Inventari Il·luminàries actuals

A continuació s'exposa l'inventari de lluminàries actuals, detallant la potència de les mateixes, potència instal·lada total, hores de funcionament estimades i consum energètic anual.

Planta	Ubicació	Lluminària	Total Il·luminàries	Potència instal·lada (kW)	Hores any	Consum energètic anual (kWh)
PB	Pista	Projector HM 400W	36	17,28	2.008	34.690
PB	Recepció i Hall principal	Downlight FLC 2x26W	57	3,11	2.008	6.248
PB	Sala quadre elèctric	Pantalla Fluorescent 2x51W	3	0,37	1.673	614
PB	Sala spinning	Downlight FLC 2x26W	9	0,49	1.721	846
PB	Lavabos planta baixa	Pantalla Fluorescent 2x32W	2	0,15	1.338	206
PB	Lavabos planta baixa	Pantalla Fluorescent 2x16W	2	0,08	1.338	103
PB	Escala	Fluorescent 51W	4	0,24	3.346	819
PB	Lavabos pista	Pantalla Fluorescent 1x51W	5	0,61	1.338	819
PB	Lavabos pista	Pantalla Fluorescent 1x32W	7	0,54	1.338	719
PB	Lavabos pista	Pantalla Fluorescent 1x16W	1	0,04	1.338	51
PB	Lavabos pista	Downlight FLC 2x26W	9	0,49	1.338	658
PB	Magatzems	Pantalla Fluorescent 1x51W	4	0,49	669	328
PB	Grades	Downlight FLC 2x26W	55	3,00	1.004	3.014
PB	Ascensor	Pantalla Fluorescent 1x16W	1	0,02	8.030	154
PB	Bar	Downlight FLC 2x26W	15	0,82	2.008	1.644
P-1	Oficines	Downlight FLC 2x26W	32	1,75	1.195	2.088
P-1	Passadís exterior	Aplic FLC 26W	9	0,25	956	235
P-1	Passadís vestidors	Downlight FLC 2x26W	30	1,64	2.175	3.562
P-1	Magatzems	Pantalla Fluorescent 1x51W	32	1,96	669	1.310
P-1	Taller manteniment	Pantalla Fluorescent 1x51W	7	0,43	1.673	717
P-1	Lavabos pl. -1	Pantalla Fluorescent 1x51W	1	0,06	1.338	82
P-1	Lavabos pl. -1	Pantalla Fluorescent 1x32W	2	0,08	1.338	103
P-1	Lavabos pl. -1	Pantalla Fluorescent 1x16W	4	0,08	1.338	103
P-1	Passadís posterior vestidors	Downlight FLC 2x26W	17	0,93	1.338	1.242
P-1	Ascensor	Pantalla Fluorescent 1x16W	1	0,02	8.030	154
P-1	Farmaciola	Downlight FLC 2x26W	9	0,49	1.195	587
P-1	Vestidors tècnics/arbitres	Pantalla Fluorescent 1x51W	9	0,55	2.008	1.106

Fons Europeus de Desenvolupament Regional. **FEDER**
Una manera de fer Europa

Planta	Ubicació	Lluminària	Total Il·luminàries	Potència instal·lada (kW)	Hores any	Consum energètic anual (kWh)
P-1	Vestidors tècnics/arbitres	Pantalla Fluorescent 1x32W	3	0,12	2.008	231
P-1	Vestidors col·lectius	Pantalla Fluorescent 1x51W	57	3,49	2.175	7.587
P-1	Lavabos vestidors	Pantalla Fluorescent 1x51W	2	0,12	1.338	164
P-1	Sala activitats 1	Fluorescent 51W	30	1,84	1.673	3.071
P-1	Sala activitats 2	Fluorescent 51W	16	0,98	1.673	1.638
P-1	Sala musculació	Pantalla Fluorescent 1x51W	6	0,37	1.673	614
P-1	Sortida emergència	Pantalla Fluorescent 1x51W	2	0,12	8.030	983
P-1	Sortides pista	Pantalla Fluorescent 1x32W	4	0,15	2.008	308
EXT	Fanal amb projectors	Projector VSAP 70W	16	1,34	1.825	2.453
EXT	Fanal amb projectors	Projector VSAP 70W	10	0,84	1.825	1.533
EXT	Lluminàries perimetrals	Aplic FLC 18W	15	0,28	1.825	517
	Total		524	45,61	79.800	81.301

2.4. Fotografies de l'estat actual

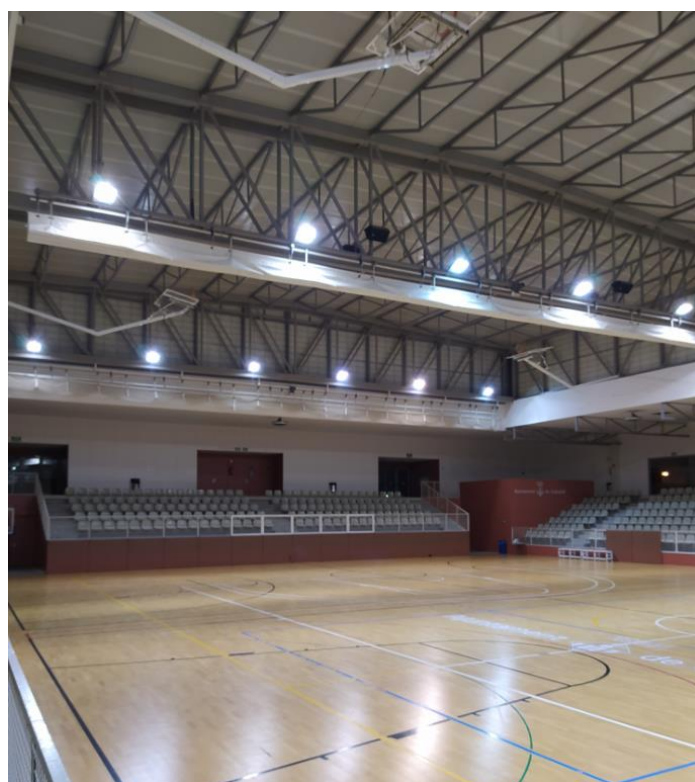

Fons Europeus de Desenvolupament Regional. **FEDER**
Una manera de fer Europa

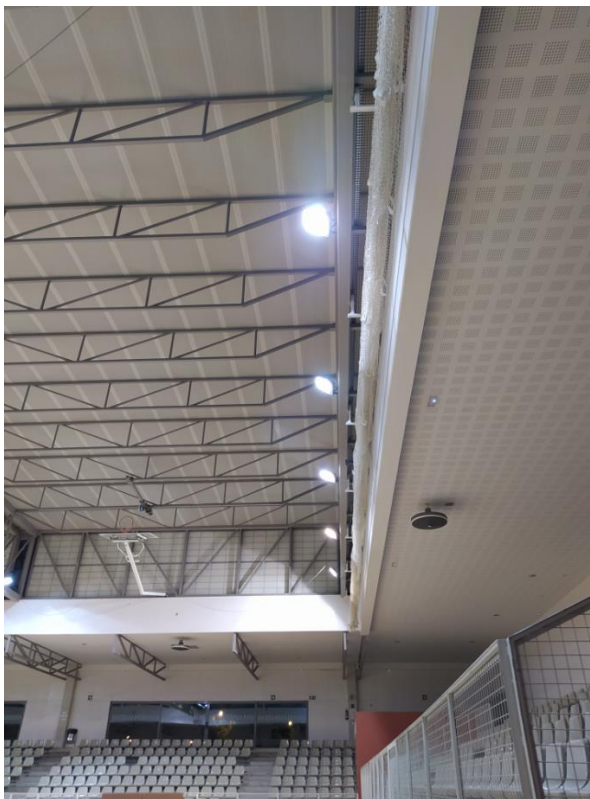

3. MEMÒRIA CONSTRUCTIVA

3.1. Proposta tècnica de l'enllumenat i mecanismes de control

La solució adoptada és basa en la substitució punt a punt de les lluminàries actuals de tecnologia convencional per altres de tecnologia LED.

En el cas dels projectors de la pista, les noves lluminàries s'hauran d'instal·lar exactament en la posició definida en la documentació gràfica annexa, tant en posició horitzontal com vertical i alçada.

En cap cas s'instal·laran més lluminàries de les existents actualment en la pista, on actualment hi ha 36 projectors.

La disposició dels nous projectors LED de pista, serà la mateixa en el eix transversal, però han de ser instal·lats en el extrem inferior de la biga, on mitjançant el braç del projector pugui sobresortir d'aquesta uns 10cm per tal d'evitar al màxim la incidència negativa de les cortines separadores.

Els projectors asimètrics han de ser instal·lats amb una inclinació d'entre 5° i 10° respecte l'horitzontal, segons es detalla en la documentació gràfica del projecte, es mostra en la següent imatge:

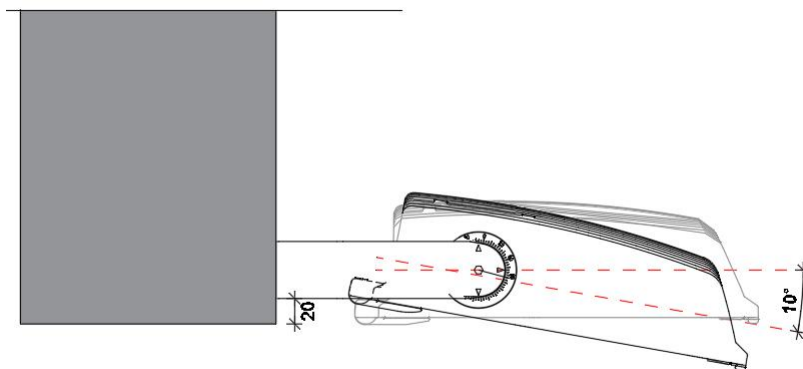

Il·lustració 5. Detall instal·lació projector LED

3.1.1. Els paràmetres lumínics mínims a garantir seran els següents:

En tot cas, el contractista garantirà els requisits lumínics exigits a la normativa d'aplicació.

En aquest sentit, per la pista poliesportiva la normativa a complir serà la UNE-EN 12193:2020 o equivalent i les normes N.I.D.E.

Per la resta d'espais, la normativa a complir serà la UNE-EN 12464-1:2012 o equivalent.

Fons Europeus de Desenvolupament Regional. **FEDER**
Una manera de fer Europa

A continuació s'exposen els requisits lumínics principals a complir:

PISTA

- ❖ Luminància mitja sobre pista: 500 lux
- ❖ Grau d'uniformitat Emin/Emitja: 0,7

VESTIDORS

- ❖ Luminància mitja: 200 lux
- ❖ Grau d'uniformitat Emin/Emitja: 0,4

PASSADISSOS

- ❖ Luminància mitja: 100 lux
- ❖ Grau d'uniformitat Emin/Emitja: 0,4

OFICINA

- ❖ Luminància mitja: 500 lux
- ❖ Grau d'uniformitat Emin/Emitja: 0,6

SALES D'ACTIVITATS

- ❖ Luminància mitja: 300 lux
- ❖ Grau d'uniformitat Emin/Emitja: 0,6

Els projectors LED a instal·lar per el contractista hauran de ser iguals o de característiques similars als proposats en l'actual memòria tècnica, que per aquest cas són els FAEL LUCE, model NEXT3 de 162W. Les característiques tècniques mínimes que han de tenir els projectors LED a instal·lar en pista són:

Potència elèctrica:	162 W
Flux nominal:	28.000 lúmens
Flux útil:	22.000 lúmens
Eficiència Lm/W:	136
Temperatura de color:	4000K – CRI >70
Óptica:	Asimètric
Factor de potència:	>90

En tot cas, s'ha de garantir, com a mínim, la reducció de potència instal·lada definida en el punt 3.3 del present document.



3.2. Treballs a executar i calendari d'actuacions

3.2.1. Treballs preliminars

Abans de començar qualsevol actuació, s'ha de delimitar l'àmbit d'actuació alhora que s'han de prendre les mesures necessàries per no fer malbé el paviment.

3.2.2. Enderrocs instal·lacions actuals i noves instal·lacions

S'han de tenir especials precaucions a l'hora de manipular equips elèctrics, abans de començar a manipular qualsevol equip s'han d'obrir totes les proteccions elèctriques, deixant-les inutilitzades de forma manual per tal d'evitar accidents. Mai es podrà treballar amb tensió.

Els treballs a la pista es faran mitjançant cistella elevadora de 10 metres, on prèviament s'haurà protegit la tarima de la pista mitjançant material adequat.

Es retiraran les lluminàries a substituir de forma esgraonada, delimitant la zona d'actuació. S'han de retirar tant la lluminària com els equips auxiliars de funcionament de les mateixes.

A mesura que es van retirant lluminàries antigues, s'han d'anar instal·lant les noves. El cablejat de quadre fins lluminària es normativament correcte i s'adapta perfectament a les necessitats dels nous projectors LED, per tant sempre que presenti un bon estat de conservació es manté.

En cas de necessitar cablejat nou pel sistema de control a instal·lar, aquest haurà de ser lliure d'halògens, de tensió d'aïllament 1Kv. Aquest nou cablejat haurà de discórrer per safates elèctriques existents o be canalitzar-ho sota tub rígid.

El nou quadre de regulació i control de les lluminàries s'instal·larà en la sala del quadre elèctric general de baixa tensió.

Totes les instal·lacions elèctriques s'han d'executar segons Reglament Electrotècnic de Baixa Tensió RD 842/2002 i les seves instruccions tècniques complementaries, així com qualsevol altra norma particular d'aplicació.

En cas de necessitar nou cablejat de potència, la secció d'aquest serà definit per la direcció facultativa.

3.2.3. Pla de mesura i verificació

Un cop executada la instal·lació dels projectors LED de pista, es realitzaran mesures lumíniques mitjançant un luxímetre portàtil per tal de verificar que es compleixen els requisits detallats en el present document.

Els punts de mesura, tant en número com en disposició, seran definits per la direcció facultativa.

Aquestes mesures i verificacions aniran a càrrec del contractista.

3.2.4. Termini d'execució

El termini d'execució de les actuacions definides en el present document no sobrepassarà els 2 mesos.

3.3. Justificació estalvi energètic, medi ambiental i econòmic

En apartat actual es presenten els estalvis energètics esperats amb la implementació de la proposta descrita anteriorment.

Situació actual

A continuació s'exposa l'inventari inicial de les lluminàries existents:

Planta	Ubicació	Lluminària	Total lluminàries	Potència instal·lada (kW)	Hores any	Consum energètic anual (kWh)
PB	Pista	Projector HM 400W	36	17,28	2.008	34.690
PB	Recepció i Hall principal	Downlight FLC 2x26W	57	3,11	2.008	6.248
PB	Sala quadre elèctric	Pantalla Fluorescent 2x51W	3	0,37	1.673	614
PB	Sala spinning	Downlight FLC 2x26W	9	0,49	1.721	846
PB	Lavabos planta baixa	Pantalla Fluorescent 2x32W	2	0,15	1.338	206
PB	Lavabos planta baixa	Pantalla Fluorescent 2x16W	2	0,08	1.338	103
PB	Escala	Fluorescent 51W	4	0,24	3.346	819
PB	Lavabos pista	Pantalla Fluorescent 1x51W	5	0,61	1.338	819
PB	Lavabos pista	Pantalla Fluorescent 1x32W	7	0,54	1.338	719
PB	Lavabos pista	Pantalla Fluorescent 1x16W	1	0,04	1.338	51
PB	Lavabos pista	Downlight FLC 2x26W	9	0,49	1.338	658
PB	Magatzems	Pantalla Fluorescent 1x51W	4	0,49	669	328
PB	Grades	Downlight FLC 2x26W	55	3,00	1.004	3.014
PB	Ascensor	Pantalla Fluorescent 1x16W	1	0,02	8.030	154
PB	Bar	Downlight FLC 2x26W	15	0,82	2.008	1.644
P-1	Oficines	Downlight FLC 2x26W	32	1,75	1.195	2.088
P-1	Passadís exterior	Aplic FLC 26W	9	0,25	956	235
P-1	Passadís vestidors	Downlight FLC 2x26W	30	1,64	2.175	3.562
P-1	Magatzems	Pantalla Fluorescent 1x51W	32	1,96	669	1.310
P-1	Taller manteniment	Pantalla Fluorescent 1x51W	7	0,43	1.673	717
P-1	Lavabos pl. -1	Pantalla Fluorescent 1x51W	1	0,06	1.338	82

Fons Europeus de Desenvolupament Regional. **FEDER**
Una manera de fer Europa

Planta	Ubicació	Lluminària	Total lluminàries	Potència instal·lada (kW)	Hores any	Consum energètic anual (kWh)
P-1	Lavabos pl. -1	Pantalla Fluorescent 1x32W	2	0,08	1.338	103
P-1	Lavabos pl. -1	Pantalla Fluorescent 1x16W	4	0,08	1.338	103
P-1	Passadís posterior vestidors	Downlight FLC 2x26W	17	0,93	1.338	1.242
P-1	Ascensor	Pantalla Fluorescent 1x16W	1	0,02	8.030	154
P-1	Farmaciola	Downlight FLC 2x26W	9	0,49	1.195	587
P-1	Vestidors tècnics/arbitres	Pantalla Fluorescent 1x51W	9	0,55	2.008	1.106
P-1	Vestidors tècnics/arbitres	Pantalla Fluorescent 1x32W	3	0,12	2.008	231
P-1	Vestidors col·lectius	Pantalla Fluorescent 1x51W	57	3,49	2.175	7.587
P-1	Lavabos vestidors	Pantalla Fluorescent 1x51W	2	0,12	1.338	164
P-1	Sala activitats 1	Fluorescent 51W	30	1,84	1.673	3.071
P-1	Sala activitats 2	Fluorescent 51W	16	0,98	1.673	1.638
P-1	Sala musculació	Pantalla Fluorescent 1x51W	6	0,37	1.673	614
P-1	Sortida emergència	Pantalla Fluorescent 1x51W	2	0,12	8.030	983
P-1	Sortides pista	Pantalla Fluorescent 1x32W	4	0,15	2.008	308
EXT	Fanal amb projectors	Projector VSAP 70W	16	1,34	1.825	2.453
EXT	Fanal amb projectors	Projector VSAP 70W	10	0,84	1.825	1.533
EXT	Lluminàries perimetral	Aplic FLC 18W	15	0,28	1.825	517
Total			524	45,61	79.800	81.301

Taula resum de lluminàries actuals per tipologia:

Número total de làmpades per tipologia					
Tecnologia	Potència unitària (W)	nº de làmpades totals	Pot. total (kW)	Distribució d'unitats (%)	Distribució de potència (%)
Fluorescents 16W	16	12	0,23	1,5%	0,5%
Fluorescents 32W	32	27	1,04	3,5%	2,3%
Fluorescents 51W	51	190	11,63	24,3%	25,5%
FLC 18W	18	15	0,28	1,9%	0,6%
FLC 26W	26	475	12,97	60,8%	28,4%
Halogenur metàl·lic 400W	400	36	17,28	4,6%	37,9%
Vapor Sodi 70W	70	26	2,18	3,3%	4,8%
Total		781	45,61	100%	100%

Fons Europeus de Desenvolupament Regional. **FEDER**
Una manera de fer Europa

Taula amb valors de reposició de les lluminàries actuals:

Tipologia làmpada	Vida útil (h)	Preu làmpada (€/ut)
HM 400W	10.000	137,04
Fluor T8 16W	10.000	7,71
Fluor T8 32W	10.000	7,71
Fluor T8 51W	10.000	9,27
LBC 26W	10.000	15,73
VSAP 70W	20.000	114,08

Situació Proposada

En la taula següent es detalla l'alternativa LED per a cada espai, indicant la potència instal·lada i el consum energètic.

SITUACIÓ FUTURA								
Planta	Ubicació	Lluminària LED	Ut	Pot. LED (kW)	Consum LED (kWh/any)	Estalvi (kWh/any)	Inversió (€)	Cost reposició anual (€)
PB	Pista	1 x LED 162W	36	5,83	11.708	22.982	24.183	990
PB	Recepció i Hall principal	Downlight LED 20W	57	1,14	2.289	3.959	2.458	360
PB	Sala quadre elèctric	2 x T8 LED 22W	3	0,13	221	393	196	9
PB	Sala spinning	Downlight LED 20W	9	0,18	310	536	388	49
PB	Lavabos planta baixa	2 x T8 LED 18W	2	0,07	96	109	119	4
PB	Lavabos planta baixa	2 x T8 LED 10W	2	0,04	54	49	113	4
PB	Escala	1 x T8 LED 22W	4	0,09	294	525	131	12
PB	Lavabos pista	2 x T8 LED 22W	5	0,22	294	525	327	12
PB	Lavabos pista	2 x T8 LED 18W	7	0,25	337	382	416	14
PB	Lavabos pista	2 x T8 LED 10W	1	0,02	27	25	57	2
PB	Lavabos pista	Downlight LED 20W	9	0,18	241	417	388	38
PB	Magatzems	2 x T8 LED 22W	4	0,18	118	210	262	5
PB	Grades	Downlight LED 20W	55	1,10	1.104	1.910	2.372	174
PB	Ascensor	1 x T8 LED 10W	1	0,01	80	74	28	6
PB	Bar	Downlight LED 20W	15	0,30	602	1.042	647	95
P-1	Oficines	Downlight LED 20W	32	0,64	765	1.323	1.380	120
P-1	Passadís exterior	1 x LED BULB 10W	9	0,09	86	149	218	14
P-1	Passadís vestidors	Downlight LED 20W	30	0,60	1.305	2.257	1.294	205
P-1	Magatzems	1 x T8 LED 22W	32	0,70	471	839	1.046	20
P-1	Taller manteniment	1 x T8 LED 22W	7	0,15	258	459	229	11
P-1	Lavabos pl. -1	1 x T8 LED 22W	1	0,02	29	52	33	1
P-1	Lavabos pl. -1	1 x T8 LED 18W	2	0,04	48	55	59	2

Fons Europeus de Desenvolupament Regional. **FEDER**
Una manera de fer Europa

SITUACIÓ FUTURA								
Planta	Ubicació	Lluminària LED	Ut	Pot. LED (kW)	Consum LED (kWh/any)	Estalvi (kWh/any)	Inversió (€)	Cost reposició anual (€)
P-1	Lavabos pl. -1	1 x T8 LED 10W	4	0,04	54	49	113	4
P-1	Passadís posterior vestidors	Downlight LED 20W	17	0,34	455	787	733	72
P-1	Ascensor	1 x T8 LED 10W	1	0,01	80	74	28	6
P-1	Farmaciola	Downlight LED 20W	9	0,18	215	372	388	34
P-1	Vestidors tècnics/arbitres	1 x T8 LED 22W	9	0,20	397	708	294	17
P-1	Vestidors tècnics/arbitres	1 x T8 LED 18W	3	0,05	108	123	89	5
P-1	Vestidors col·lectius	1 x T8 LED 22W	57	1,25	2.727	4.859	1.864	115
P-1	Lavabos vestidors	1 x T8 LED 22W	2	0,04	59	105	65	2
P-1	Sala activitats 1	1 x T8 LED 22W	30	0,66	1.104	1.967	981	46
P-1	Sala activitats 2	1 x T8 LED 22W	16	0,35	589	1.049	523	25
P-1	Sala musculació	1 x T8 LED 22W	6	0,13	221	393	196	9
P-1	Sortida emergència	1 x T8 LED 22W	2	0,04	353	630	65	15
P-1	Sortides pista	1 x T8 LED 18W	4	0,07	145	164	119	6
EXT	Fanal amb projectors	1 x LED 35W	16	0,56	1.022	1.431	4.440	167
EXT	Fanal amb projectors	1 x LED 35W	10	0,35	639	894	2.775	104
EXT	Lluminàries perimetrals	1 x LED BULB 10W	15	0,15	274	244	364	47
Total			524	16,43	29.179	52.122	49.383	2.821

Taula resum amb la proposta LED adoptada:

SITUACIÓ ACTUAL		TAULA LLUMINÀRIES LED			
Lluminària	Potència (W)	Lluminària	Potència (W)	Ut	Preu (€)
1 x HM 400W	460,0	1 x LED 162W	162,00	36	671,51
1 x Fluor T8 16W	19,2	1 x T8 LED 10W	10,00	6	28,37
1 x Fluor T8 32W	38,4	1 x T8 LED 18W	18,00	9	29,71
1 x Fluor T8 51W	61,2	1 x T8 LED 22W	22,00	166	32,70
2 x Fluor T8 16W	38,4	2 x T8 LED 10W	20,00	3	56,73
2 x Fluor T8 32W	76,8	2 x T8 LED 18W	36,00	9	59,42
2 x Fluor T8 51W	122,4	2 x T8 LED 22W	44,00	12	65,40
1 x LBC 26W	27,3	1 x LED BULB 10W	10,00	24	24,27
2 x LBC 26W	54,6	Downlight LED 20W	20,00	233	53,13
1 x VSAP 70W	84,0	1 x LED 35W	35,00	26	277,50

Fons Europeus de Desenvolupament Regional. **FEDER**
Una manera de fer Europa

S'ha tingut en compte un factor de 1,20 per els equips auxiliars de les Il·luminàries fluorescents i de descàrrega, i un factor de 1,05 per els equips auxiliars de les Il·luminàries de fluorescència compacta.

Estalvis

A continuació s'exposa una taula resum amb l'estalvi energètic i econòmic esperat:

	Valor
Inversió noves Il·luminàries (€)	49.383
Inversió cablejat auxiliar (€)	478
Inversió demolicions (€)	2.372
6% Benefici + 13% costos generals (€)	9.924
IVA 21% (€)	13.053
Inversió total (€)	75.210
Estalvi energètic (kWh/any)	52.122
Reducció potència (kW)	29,18
Emissions CO2 estalviades (tCO2/any)	17,72
Cost unitari energia (€/kWh)	0,1320
Estalvi econòmic per energia (€/any)	6.880
Estalvi econòmic per reposició (€/any)	2.821
Estalvi econòmic per potència (€/any)	2.510
Estalvi econòmic total (€/any)	12.212
PRS	6,16
Vida útil	10
VAN	72.732
TIR	21%



Fons Europeus de Desenvolupament Regional. **FEDER**
Una manera de fer Europa

3.3.1. Justificació de la reducció de la potència elèctrica contractada

Es pot comprovar que la reducció de potència amb la solució proposada seria de 29,19kW, tenint en compte un cost anual de 81€/kW, l'estalvi es situa en 2.511€/any.

En tot cas, s'haurà de garantir la reducció de potència definida al present document.

3.4. Justificació del compliment de normativa en relació a l'enllumenat

3.4.1. CTE Document Bàsic HE 3 Eficiència energètica de les instal·lacions de il·luminació

Valor d'eficiència energètica de la instal·lació

L'eficiència energètica d'una instal·lació d'enllumenat d'una zona es determinarà mitjançant el valor de l'eficiència energètica de la instal·lació VEEI (W/m2) per cada 100 lux mitjançant l'expressió:

$$VEEI = \frac{P \times 100}{S \times Em}$$

On:

P: potència instal·lada en il·luminació (comptabilitzant equip auxiliar) [W]

S: superfície il·luminada [m2]

Em: luminància mitja horitzontal mantinguda [lux]

Es comprova la pista longitudinal de Handbol (pista E):

$$VEEI = \frac{162W \times 36 \times 100}{800 \times 578} = 1.26$$

La taula 2.1 del CTE DB HE 3, estableix per instal·lacions esportives un VEEI màxim de 4 i per tant es compleix normativa.

Es comprova la pista transversal de Vòlei (pista F):

$$VEEI = \frac{162W \times 12 \times 100}{162 \times 623} = 1.93$$

La taula 2.1 del CTE DB HE 3, estableix per instal·lacions esportives un VEEI màxim de 4 i per tant es compleix normativa.

Fons Europeus de Desenvolupament Regional. **FEDER**
Una manera de fer Europa

3.4.2. Norma UNE 12193 i norma N.I.D.E

Tant a la norma UNE 12193 sobre il·luminació a espais esportius com a les normes N.I.D.E. classe I, s'estableix que el requisit de luminància mitja sobre terreny és de 500 luxes amb una uniformitat de 0,70.

S'ha fet el disseny de la solució LED per tal d'assolir amb garanties aquets nivells establerts. S'exposen a continuació els resultats:

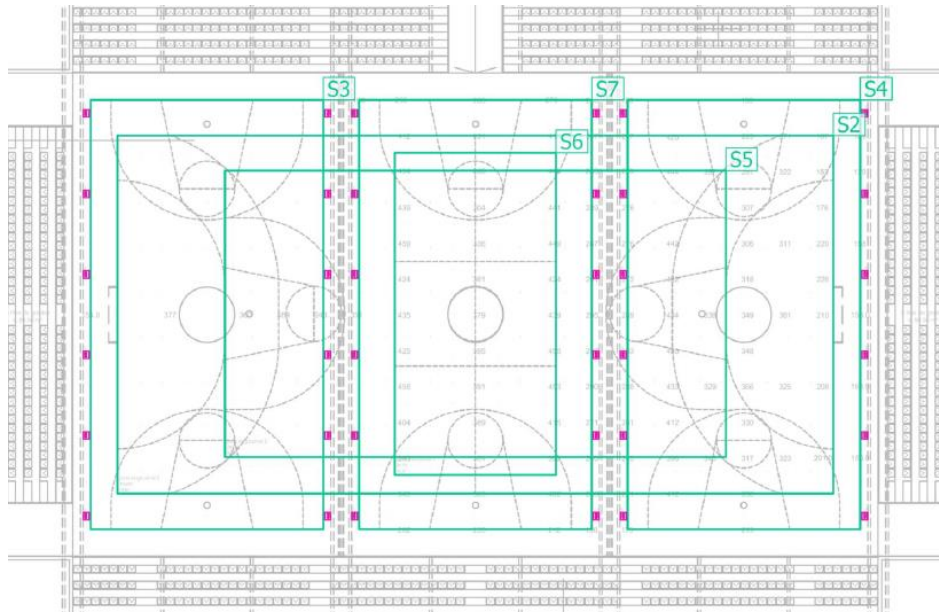

Superficie de cálculo

Propiedades	\bar{E}	E_{min}	$E_{máx}$	g_1	g_2	Índice
Pista E Iluminancia perpendicular Altura: 0.000 m	578 lx	475 lx	667 lx	0.82	0.71	S2
Pista A Iluminancia perpendicular Altura: 0.000 m	543 lx	379 lx	650 lx	0.70	0.58	S3
Pista C Iluminancia perpendicular Altura: 0.000 m	544 lx	380 lx	652 lx	0.70	0.58	S4
Pista D Iluminancia perpendicular Altura: 0.000 m	583 lx	516 lx	670 lx	0.89	0.77	S5
Pista F Iluminancia perpendicular Altura: 0.000 m	623 lx	575 lx	677 lx	0.92	0.85	S6
Pista B Iluminancia perpendicular Altura: 0.000 m	567 lx	424 lx	669 lx	0.75	0.63	S7

Com es pot veure a la taula anterior, en totes les pistes es supera el valor de 500 luxes (E a la taula) i 0,7 d'uniformitat (g_1 a la taula).



3.4.3. Sistema de control

Per la pista poliesportiva hi hauran un total de 6 enceses d'enllumenat, 2 enceses per cada pista de bàsquet.

El sistema de control de la pista disposarà d'un sistema d'encesa i apagat de les lluminàries mitjançant pantalla tàctil que es situarà a consergeria. S'hauran de disposar 3 nivells de regulació d'intensitat lumínica:

- Nivell partits
- Nivell entrenaments
- Nivell neteja

En el cas de les lluminàries on hi hagi incidència directa de llum natural, s'instal·laran sensors crepusculars amb la finalitat de reduir hores de funcionament.

Els sensors s'instal·laran en les línies d'enllumenat perimetral de les graderies, on es preveu la instal·lació de 4 equips.

Els lavabos i vestidors hauran de disposar de sensors de presència per controlar les lluminàries.

4. NORMATIVA APLICABLE

- Reglament Electrotècnic de Baixa Tensió i instruccions tècniques complementaries, Reial Decret 842/2002.
- Codi Tècnic de l'Edificació, CTE DB HE3, Eficiència Energètica de les instal·lacions d'enllumenat.
- Codi Tècnic de l'Edificació, CTE DB HS, Salubritat.
- UNE-EN 12193:2020. Il·luminació en instal·lacions esportives, o equivalent.
- UNE-EN 12464:2012. Il·luminació en llocs de treball, o equivalent.



**MEMÒRIA VALORADA DE MILLORA ENERGÈTICA DE LA
IL·LUMINACIÓ INTERIOR DE LA PISTA POLIESPORTIVA DEL
PAVEL·LÓ NORD, SABADELL.**

ANNEX I
ESTUDI LUMÍNIC



CUBIC
estudi d'enginyeria, s.l.



DIALux_PAV_NORD_1

Observaciones preliminares

Indicaciones para planificación:

Las magnitudes de consumo de energía no tienen en cuenta escenas de luz ni sus estados de atenuación.

Contenido

Portada	1
Observaciones preliminares	2
Contenido	3
Descripción	4
Imágenes	5
Lista de luminarias	6

Fichas de producto

FAEL - NEXT 3 3 LED 1000mA A2 (1x NEXTASY012)	7
---	---

Terreno 1

Edificación 1

Lista de luminarias	8
---------------------------	---

Terreno 1 - Edificación 1

Planta (nivel) 1

Lista de locales (Evaluación energética)	9
Lista de luminarias	11
Objetos de cálculo	12

Terreno 1 - Edificación 1 - Planta (nivel) 1

Local 1

Imágenes	14
Resumen	15
Plano de situación de luminarias	17
Lista de luminarias	21
Objetos de cálculo	22
Pista E / Iluminancia perpendicular	24
Pista A / Iluminancia perpendicular	25
Pista C / Iluminancia perpendicular	26
Pista D / Iluminancia perpendicular	27
Pista F / Iluminancia perpendicular	28
Pista B / Iluminancia perpendicular	29

Glosario	30
----------------	----



Descripción

Imágenes

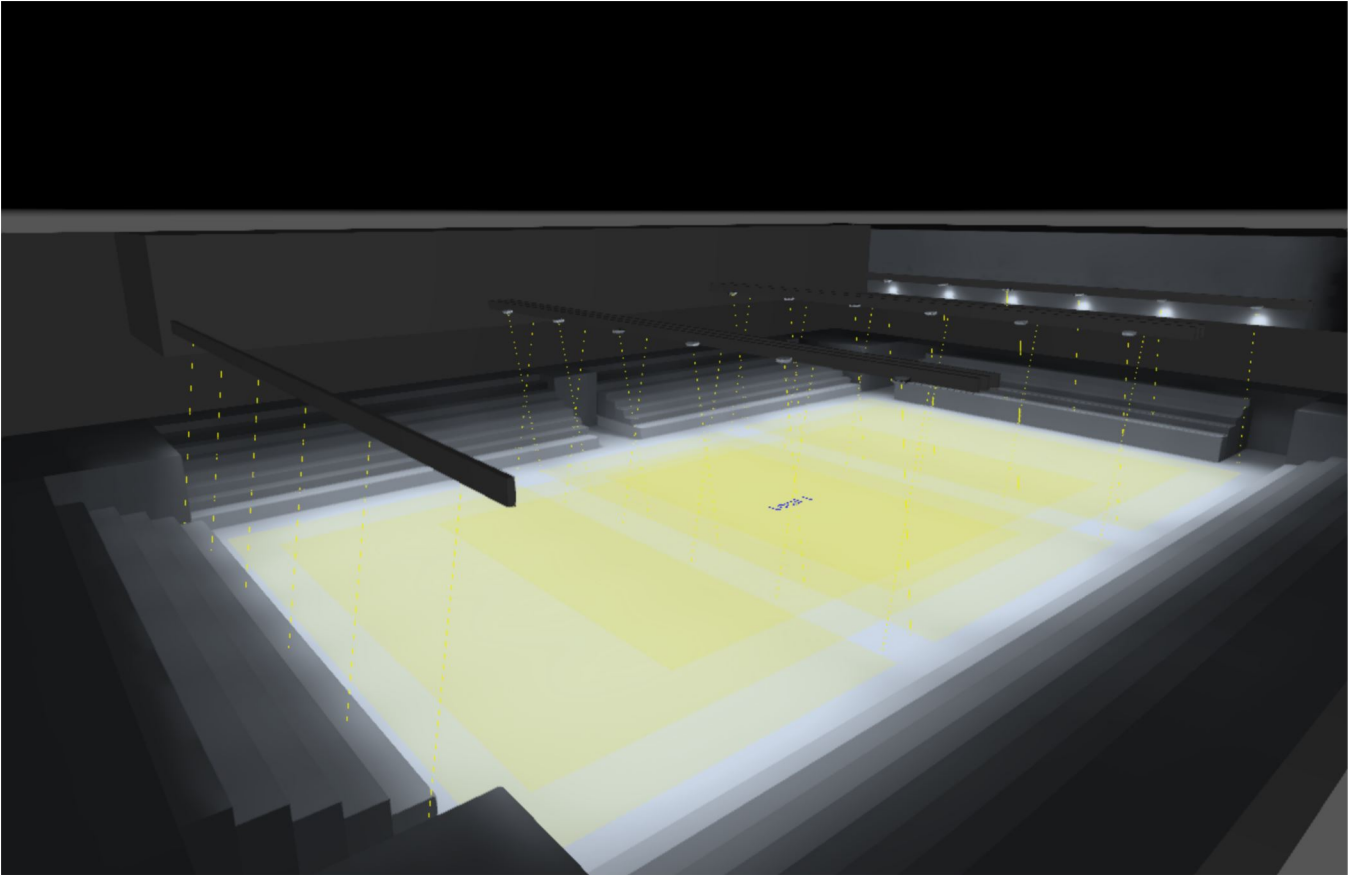

Local 1 (71)

Lista de luminarias

 Φ_{total}

791964 lm

 P_{total}

5832.0 W

Rendimiento lumínico

135.8 lm/W

Uni.	Fabricante	Nº de artículo	Nombre del artículo	P	Φ	Rendimiento lumínico
36	FAEL	34089	NEXT 3 3 LED 1000mA A2	162.0 W	21999 lm	135.8 lm/W

Ficha de producto

FAEL NEXT 3 3 LED 1000mA A2

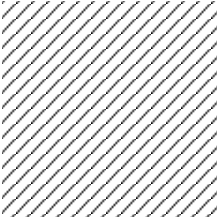

Nº de artículo	34089
P	162.0 W
$\Phi_{\text{Lámpara}}$	22000 lm
$\Phi_{\text{Luminaria}}$	21999 lm
η	100.00 %
Rendimiento lumínico	135.8 lm/W
CCT	4000 K
CRI	70

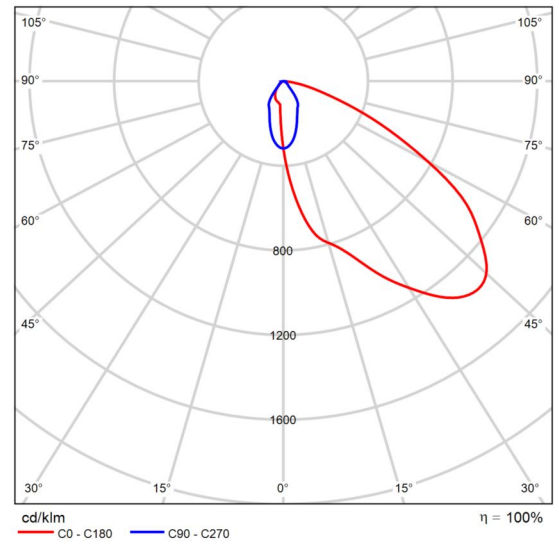

CDL polar

NEXT 3



versión simétrica



versión asimétrica



CL I

IK08

IP66



CARACTERÍSTICAS GENERALES			
Tipología	Proiettore per illuminazione		
Aplicaciones	Illuminazione architettuale, aree interne ed esterne, impianti sportivi		
ÓPTICA SIMÉTRICA			
Reflectores	de aluminio de altísima pureza (99,99%), elevada reflectancia y rendimiento.		
Apertura haz	MB - Medium beam: 2 x 26°; con acabado especular;		
Apertura haz	WB - Wide beam: 2 x 40°; con acabado martillado;		
ÓPTICA ASIMÉTRICA®			
Reflectores	de aluminio de altísima pureza (99,99%), elevada reflectancia y rendimiento.		
Plano de máxima intensidad	A1 = 45°	A2 = 43°	
Plano de máxima intensidad con visera	A1 = 57°	A2 = 55°	
CARACTERÍSTICAS TÉCNICAS			
Clase de aislamiento	CL I		
Grado de protección	IP66		
Grado de protección contra los impactos	IK08		
Temperatura de color	4000K		
Índice de reproducción cromática (CRI)	>70		
Mac Adam	3 step		
Temperatura ambiente	-30°C ÷ +50°C		
Certificaciones	CE - ENEC		
Normas constructivas	EN 60598-1, EN 60598-2-5		
Clasificación del riesgo fotobiológico	Grupo exento de riesgos de acuerdo a la normativa EN 62471.		
CARACTERÍSTICAS DE ALIMENTACIÓN			
Alimentation	220 - 240V / 50 - 60 Hz VAC		
Driver	Alimentador electrónico de elevada eficiencia y duración diseñado para uso externo.		
Sistema para el control a distancia	1:10V		
DALI	bajo pedido		
Factor de corrección de potencia	> 0,9		
Cable de entrada	a través del paso PG13,5 prensaestopas, IP68.		
Protección a las sobretensiones	hasta 10kV en modo común, 6kV en modo diferencial.		
FLUJO MEDIO MANTENIDO - Ta 35°C			
L80	> 100.000 h		
L90	> 50.000 h		
MATERIALES Y ACABADOS			
LED	tecnología LED dispuesta en el cuerpo de aluminio		
Cuerpo	de aluminio fundido a presión en aleación primaria de bajo contenido de cobre y alta resistencia a los agentes atmosféricos (EN AB 47100). con aletas traseras estudiadas para una eficiente e ideal disipación térmica.		
Pintura	de polvo poliéster de color color gris (RAL 9006).		
Pantalla de protección	vidrio extraclaro 5 mm con serigrafía estética de color silver (RAL 9006).		
Soporte	de acero galvanizado y barnizado de color silver (RAL 9006).		
Filtro de compensación de la presión	in Teflon.		
Guarniciones	de goma a prueba de envejecimiento.		
Tornillos de cierre	de acero INOX con impresión TORX T20.		
Tornillería externa	de acero INOX.		
Visera para versión asimétrica	de aluminio, barnizada con polvo de poliéster de color silver (RAL 9006) (opcional).		
Regulación del proyector	por medio de la escala goniométrica de aluminio lateral.		
MONTAJE Y DATOS DEL PROYECTOR			
Peso máximo	6,50 kg		
Sup. expuesta al viento	tilt 0°	tilt 45°	tilt 90°
	lateral: 0,028 m ² frontal: 0,028 m ²	lateral: 0,028 m ² frontal: 0,096 m ²	lateral: 0,028 m ² frontal: 0,121 m ²
Rotación del proyector admitida	ver los diagramas de posición de funcionamiento		
Instalación	por medio de soporte		



NEXT 3 SIMÉTRICO

ta 35°C

COD. I	CL	# LED	DESCRIPCIÓN	ÓPTICA	W (LED + DRIVER)	EFICIENCIA Lm/W	FLUJO NOMINAL (Lumen)	FLUJO UTIL (Lumen)	TEMP.COLORE °K Y CRI (*)	Vol. (m3)
P	34037	3 LED	SIMÉTRICO	WB	162	139	28000	22500	4000 - CRI > 70	0,0172
P	34038	3 LED	SIMÉTRICO	MB	162	139	28000	22500	4000 - CRI > 70	0,0172

ta 50°C

COD. I	CL	# LED	DESCRIPCIÓN	ÓPTICA	W (LED + DRIVER)	EFICIENCIA Lm/W	FLUJO NOMINAL (Lumen)	FLUJO UTIL (Lumen)	TEMP.COLORE °K Y CRI (*)	Vol. (m3)
P	34130	3 LED	SIMÉTRICO	WB	130	143	23200	18600	4000 - CRI > 70	0,0172
P	34131	3 LED	SIMÉTRICO	MB	130	143	23200	18600	4000 - CRI > 70	0,0172

CURVAS FOTOMÉTRICAS

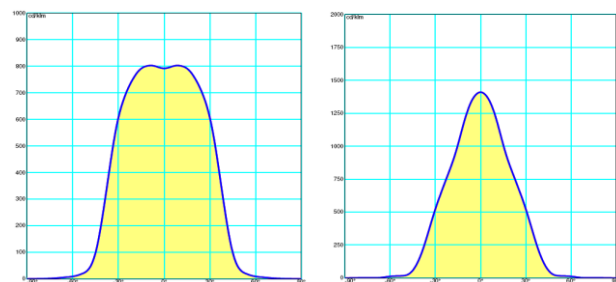

OPT. SIM. - WB 2x40°

OPT. SIM. - MB 2x26°

Datos fotométricos medidos de acuerdo con la norma UNI EN 13032-1 e IES LM 79-08

MONTAJE Y DATOS DEL PROYECTOR

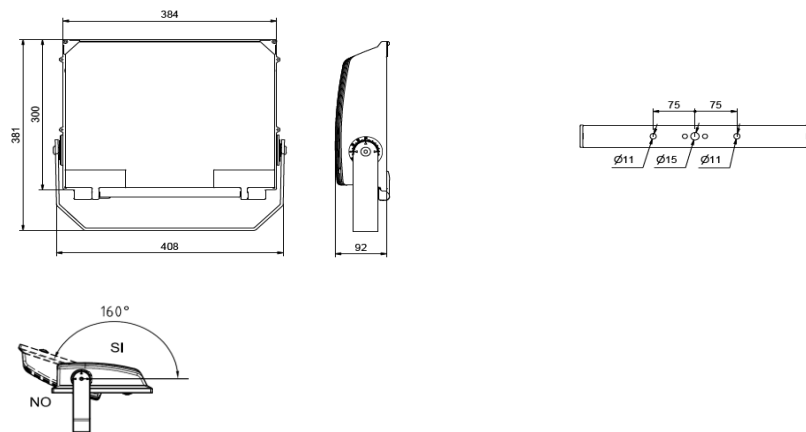

Multiplicador para obtener el flujo luminoso sobre la base de la temperatura de color y el índice de rendimiento cromático (CRI):

Temperatura de color (k) y CRI	Multiplicador
5000K - CRI > 70	1,02
5000K - CRI > 80	0,96
4000K - CRI > 70	1,00
4000K - CRI > 80	0,95

Los valores de flujo que figuran en esta ficha de datos deben ser considerados con una tolerancia de +/- 10%.

Los valores de potencia eléctrica que figuran en esta ficha de datos deben ser considerados con una tolerancia de +/- 5%.



p. +39 039 63411
f. +39 039 653868

e. info@faelluce.com
i. www.faeluce.com

cap. soc. € 4.000.000 i.v.
num. rea mb - 769712
reg. imp. mb 00793220153

p. iva IT 11966710151
cod. fisc. 00793220153



NEXT 3 ASIMÉTRICO

ta 35°C

COD. I	CL	# LED	DESCRIPCIÓN	ÓPTICA	W (LED + DRIVER)	EFICIENCIA Lm/W	FLUJO NOMINAL (Lumen)	FLUJO UTIL (Lumen)	TEMP.COLORE °K Y CRI (*)	Vol. (m3)
P	34089	3 LED	ASIMÉTRICO	A2	162	136	28000	22000	4000 - CRI > 70	0,0172
P	34090	3 LED	ASIMÉTRICO	A1	162	136	28000	22000	4000 - CRI > 70	0,0172

ta 50°C

COD. I	CL	# LED	DESCRIPCIÓN	ÓPTICA	W (LED + DRIVER)	EFICIENCIA Lm/W	FLUJO NOMINAL (Lumen)	FLUJO UTIL (Lumen)	TEMP.COLORE °K Y CRI (*)	Vol. (m3)
P	34113	3 LED	ASIMÉTRICO	A2	130	138	23000	18000	4000 - CRI > 70	0,0172
P	34114	3 LED	ASIMÉTRICO	A1	130	138	23000	18000	4000 - CRI > 70	0,0172

CURVAS FOTOMÉTRICAS

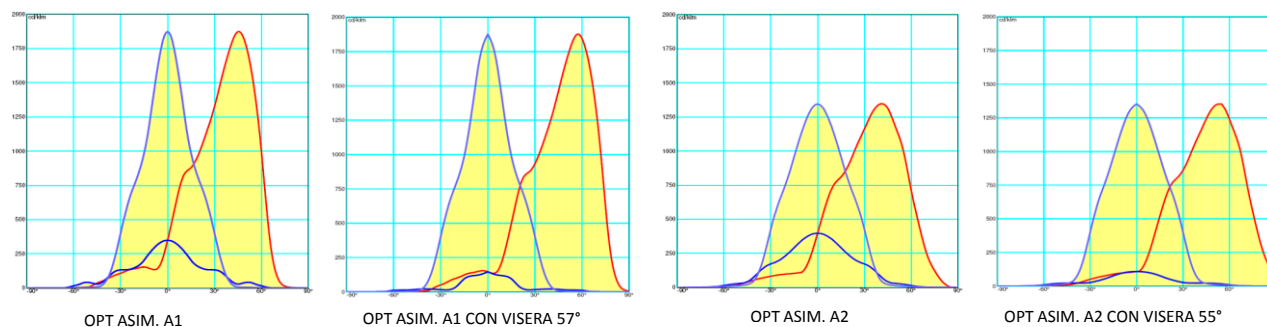

Datos fotométricos medidos de acuerdo con la norma UNI EN 13032-1 e IES LM 79-08

MONTAJE Y DATOS DEL PROYECTOR

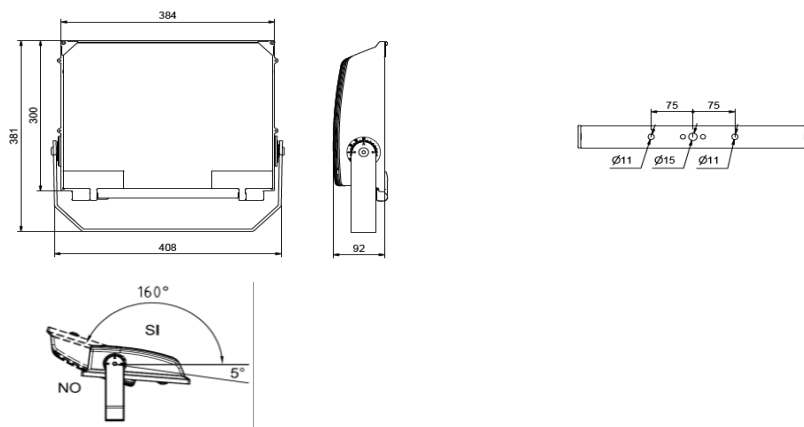

Multiplicador para obtener el flujo luminoso sobre la base de la temperatura de color y el índice de rendimiento cromático (CRI):

Temperatura de color (k) y CRI	Multiplicador
5000K - CRI > 70	1,02
5000K - CRI > 80	0,96
4000K - CRI > 70	1,00
4000K - CRI > 80	0,95

Los valores de flujo que figuran en esta ficha de datos deben ser considerados con una tolerancia de +/- 10%.

Los valores de potencia eléctrica que figuran en esta ficha de datos deben ser considerados con una tolerancia de +/- 5%.

Edificación 1

Lista de luminarias

 Φ_{total}

791964 lm

 P_{total}

5832.0 W

Rendimiento lumínico

135.8 lm/W

Uni.	Fabricante	Nº de artículo	Nombre del artículo	P	Φ	Rendimiento lumínico
36	FAEL	34089	NEXT 3 3 LED 1000mA A2	162.0 W	21999 lm	135.8 lm/W

Edificación 1 · Planta (nivel) 1

Lista de locales (Evaluación energética)

Local 1

Edificación 1 · Planta (nivel) 1

Lista de locales (Evaluación energética)

Local 1

 P_{total}

5832.0 W

 A_{Local} 2611.24 m²

Potencia específica de conexión

2.23 W/m² (Local)

Uni.	Fabricante	Nº de artículo	Nombre del artículo	P	$\Phi_{Luminaria}$
36	FAEL	34089	NEXT 3 3 LED 1000mA A2	162.0 W	21999 lm

Edificación 1 · Planta (nivel) 1

Lista de luminarias Φ_{total}

791964 lm

 P_{total}

5832.0 W

Rendimiento lumínico

135.8 lm/W

Uni.	Fabricante	Nº de artículo	Nombre del artículo	P	Φ	Rendimiento lumínico
36	FAEL	34089	NEXT 3 3 LED 1000mA A2	162.0 W	21999 lm	135.8 lm/W

Edificación 1 · Planta (nivel) 1

Objetos de cálculo

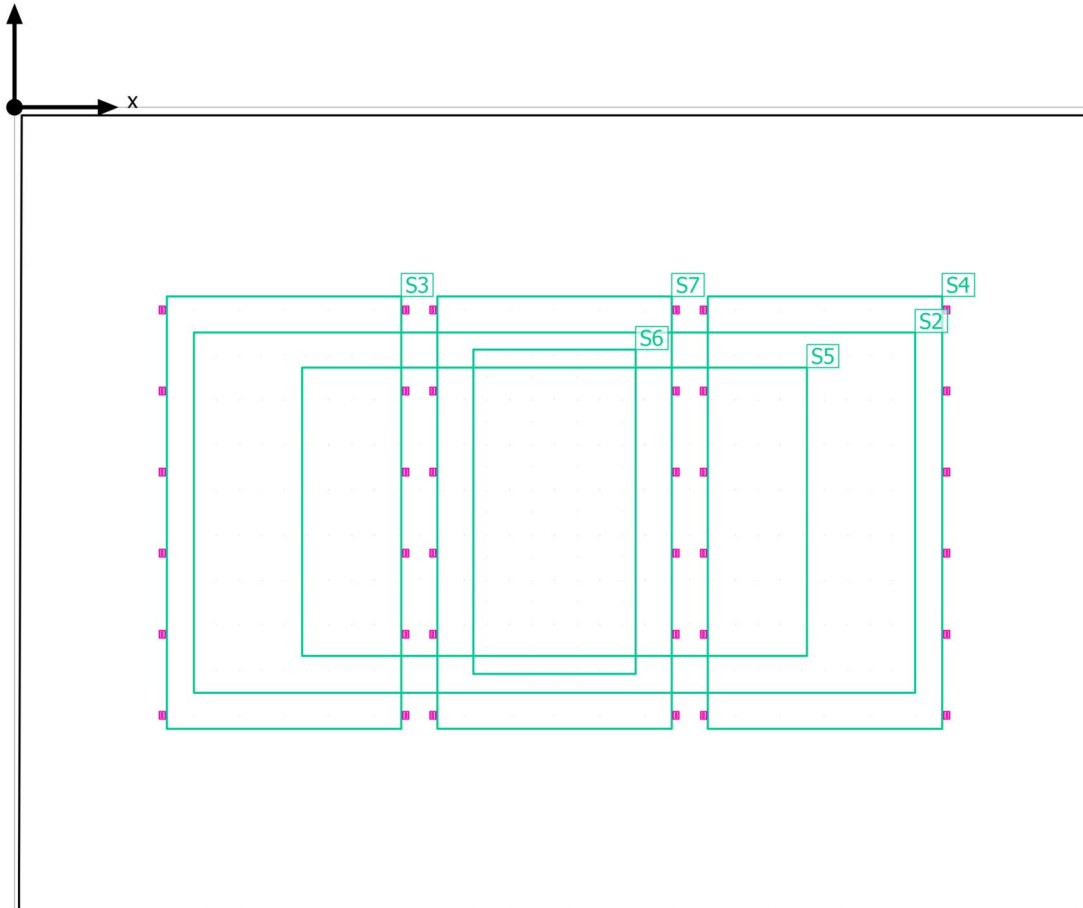

Edificación 1 · Planta (nivel) 1

Objetos de cálculo

Superficie de cálculo

Propiedades	\bar{E}	E_{\min}	E_{\max}	g_1	g_2	Índice
Pista E Iluminancia perpendicular Altura: 0.000 m	578 lx	475 lx	667 lx	0.82	0.71	S2
Pista A Iluminancia perpendicular Altura: 0.000 m	543 lx	379 lx	650 lx	0.70	0.58	S3
Pista C Iluminancia perpendicular Altura: 0.000 m	544 lx	380 lx	652 lx	0.70	0.58	S4
Pista D Iluminancia perpendicular Altura: 0.000 m	583 lx	516 lx	670 lx	0.89	0.77	S5
Pista F Iluminancia perpendicular Altura: 0.000 m	623 lx	575 lx	677 lx	0.92	0.85	S6
Pista B Iluminancia perpendicular Altura: 0.000 m	567 lx	424 lx	669 lx	0.75	0.63	S7

Imágenes

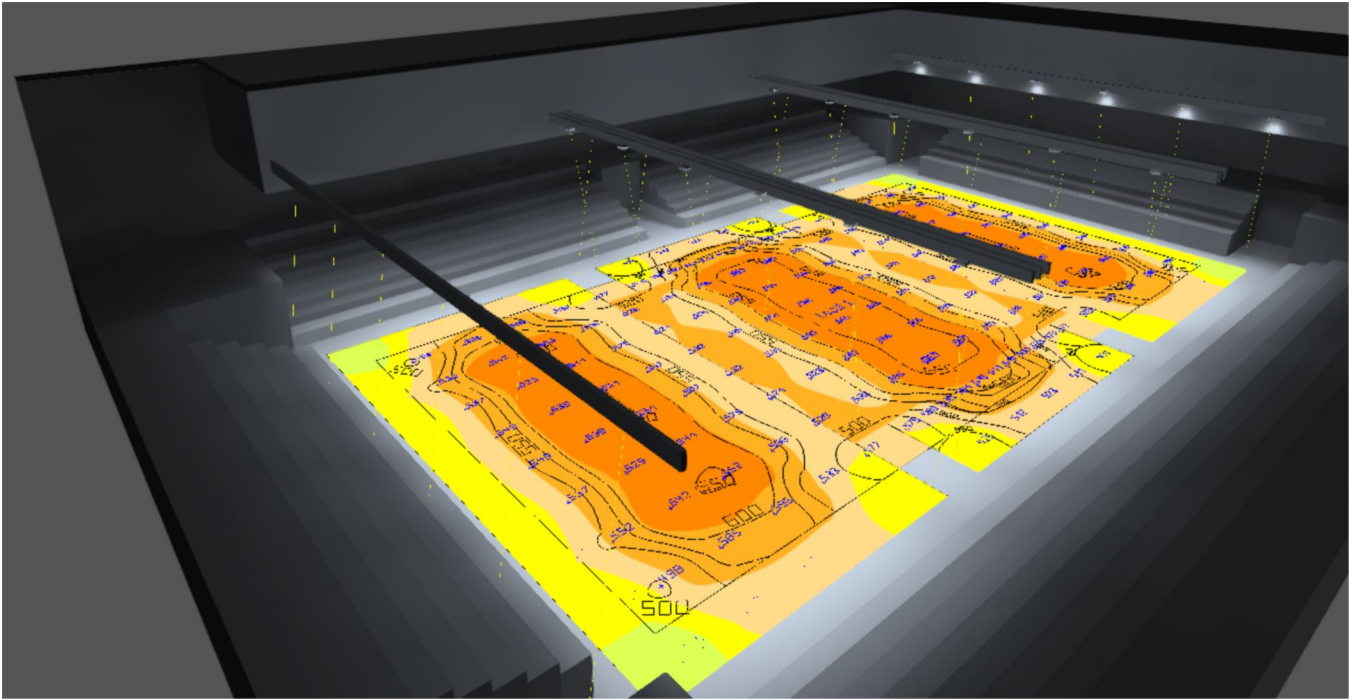

Edificación 1 · Planta (nivel) 1 · Local 1

Resumen

Resultados

	Tamaño	Calculado	Nominal	Verificación	Índice
Valores de consumo	Consumo	16050 kWh/a	máx. 91400 kWh/a	✓	
Potencia específica de conexión	Local	2.23 W/m ²	-	-	

Perfil de uso: Configuración DIALux predeterminada, Estándar (oficina)

Lista de luminarias

Uni.	Fabricante	Nº de artículo	Nombre del artículo	P	Φ	Rendimiento lumínico
36	FAEL	34089	NEXT 3 3 LED 1000mA A2	162.0 W	21999 lm	135.8 lm/W

Edificación 1 · Planta (nivel) 1 · Local 1

Plano de situación de luminarias

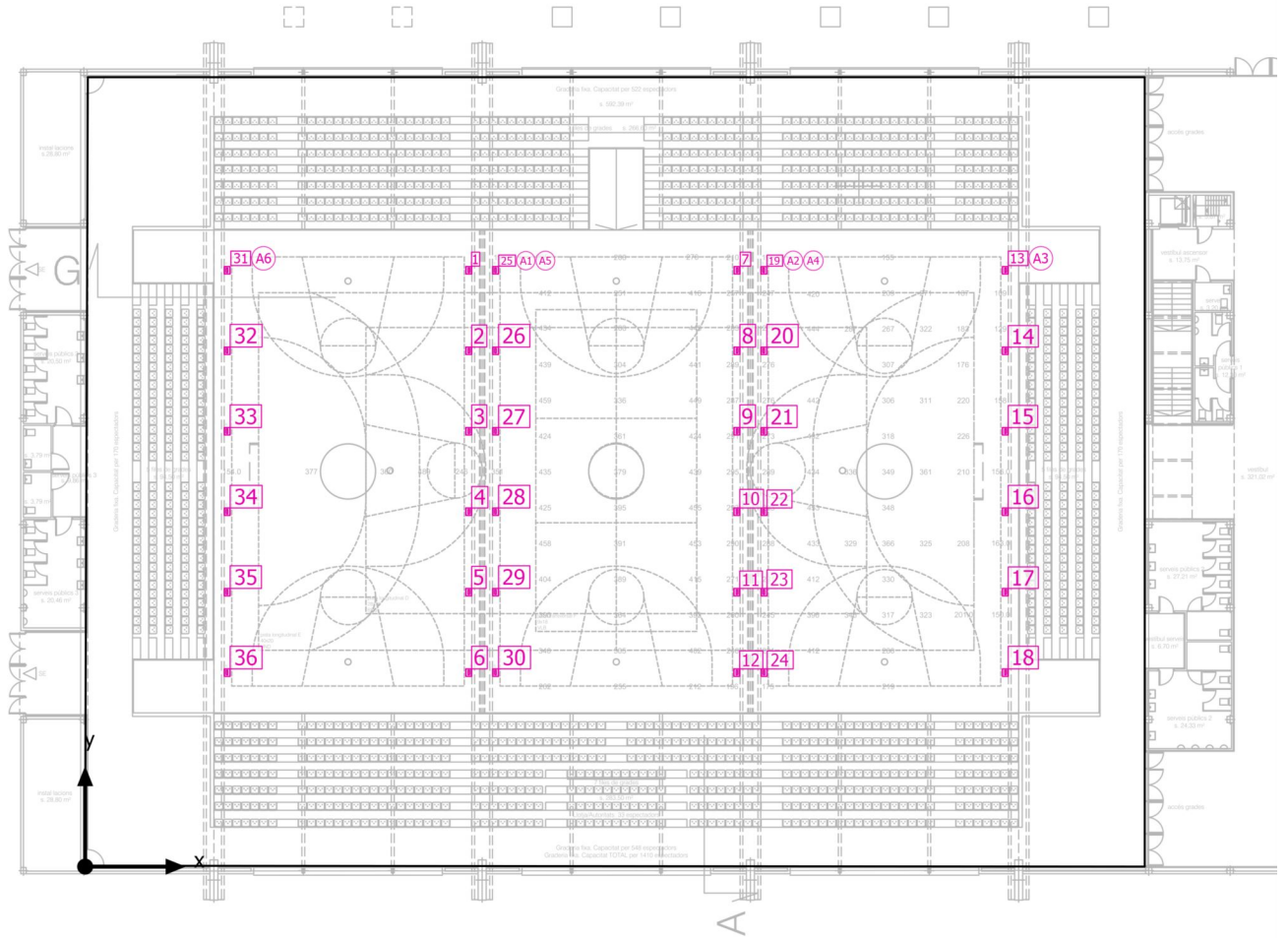

Edificación 1 · Planta (nivel) 1 · Local 1

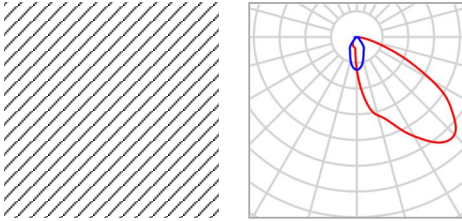
Plano de situación de luminarias

Fabricante	FAEL	P	162.0 W
Nº de artículo	34089	Φ Luminaria	21999 lm
Nombre del artículo	NEXT 3 3 LED 1000mA A2		
Lámpara	1x NEXTASY012		

6 x FAEL NEXT 3 3 LED 1000mA A2

Tipo	Disposición en línea	X	Y	Altura de montaje	Luminaria
1era Luminaria (X/Y/Z)	21.442 m / 33.351 m / 8.597 m	21.442 m	33.351 m	8.597 m	1
Dirección X	6 Uni., Centro - centro, 4.500 m	21.441 m	28.851 m	8.597 m	2
Organización	A1	21.440 m	24.351 m	8.597 m	3
		21.440 m	19.850 m	8.597 m	4
		21.439 m	15.350 m	8.597 m	5
		21.438 m	10.850 m	8.597 m	6

6 x FAEL NEXT 3 3 LED 1000mA A2

Tipo	Disposición en línea	X	Y	Altura de montaje	Luminaria
1era Luminaria (X/Y/Z)	36.441 m / 33.351 m / 8.595 m	36.441 m	33.351 m	8.595 m	7
Dirección X	6 Uni., Centro - centro, Distancias desiguales	36.438 m	28.851 m	8.595 m	8
Organización	A2	36.435 m	24.351 m	8.595 m	9

Edificación 1 · Planta (nivel) 1 · Local 1

Plano de situación de luminarias

X	Y	Altura de montaje	Luminaria
36.432 m	19.850 m	8.595 m	10
36.429 m	15.350 m	8.595 m	11
36.426 m	10.850 m	8.595 m	12

6 x FAEL NEXT 3 3 LED 1000mA A2

Tipo	Disposición en línea	X	Y	Altura de montaje	Luminaria
1era Luminaria (X/Y/Z)	51.442 m / 33.351 m / 8.583 m	51.442 m	33.351 m	8.583 m	13
Dirección X	6 Uni., Centro - centro, Distancias desiguales	51.442 m	28.851 m	8.583 m	14
		51.442 m	24.351 m	8.583 m	15
Organización	A3	51.442 m	19.850 m	8.583 m	16
		51.442 m	15.350 m	8.583 m	17
		51.442 m	10.850 m	8.583 m	18

6 x FAEL NEXT 3 3 LED 1000mA A2

Tipo	Disposición en línea	X	Y	Altura de montaje	Luminaria
1era Luminaria (X/Y/Z)	37.962 m / 33.348 m / 8.597 m	37.962 m	33.348 m	8.597 m	19
Dirección X	6 Uni., Centro - centro, 4.500 m	37.965 m	28.848 m	8.597 m	20
		37.968 m	24.348 m	8.597 m	21
Organización	A4	37.972 m	19.848 m	8.597 m	22
		37.975 m	15.348 m	8.597 m	23
		37.978 m	10.848 m	8.597 m	24

6 x FAEL NEXT 3 3 LED 1000mA A2

Edificación 1 · Planta (nivel) 1 · Local 1

Plano de situación de luminarias

Tipo	Disposición en línea	X	Y	Altura de montaje	Luminaria
1era Luminaria (X/Y/Z)	22.962 m / 33.351 m / 8.589 m	22.962 m	33.351 m	8.589 m	25
Dirección X	6 Uni., Centro - centro, Distancias desiguales	22.962 m	28.851 m	8.589 m	26
		22.962 m	24.351 m	8.589 m	27
Organización	A5	22.962 m	19.850 m	8.589 m	28
		22.962 m	15.350 m	8.589 m	29
		22.962 m	10.850 m	8.589 m	30

6 x FAEL NEXT 3 3 LED 1000mA A2

Tipo	Disposición en línea	X	Y	Altura de montaje	Luminaria
1era Luminaria (X/Y/Z)	7.953 m / 33.351 m / 8.583 m	7.953 m	33.351 m	8.583 m	31
Dirección X	6 Uni., Centro - centro, Distancias desiguales	7.953 m	28.851 m	8.583 m	32
		7.953 m	24.351 m	8.583 m	33
Organización	A6	7.953 m	19.850 m	8.583 m	34
		7.953 m	15.350 m	8.583 m	35
		7.953 m	10.850 m	8.583 m	36

Edificación 1 · Planta (nivel) 1 · Local 1

Lista de luminarias

Φ_{total} 791964 lm	P_{total} 5832.0 W	Rendimiento lumínico 135.8 lm/W
-----------------------------	-------------------------	------------------------------------

Uni.	Fabricante	Nº de artículo	Nombre del artículo	P	Φ	Rendimiento lumínico
36	FAEL	34089	NEXT 3 3 LED 1000mA A2	162.0 W	21999 lm	135.8 lm/W

Edificación 1 · Planta (nivel) 1 · Local 1
Objetos de cálculo

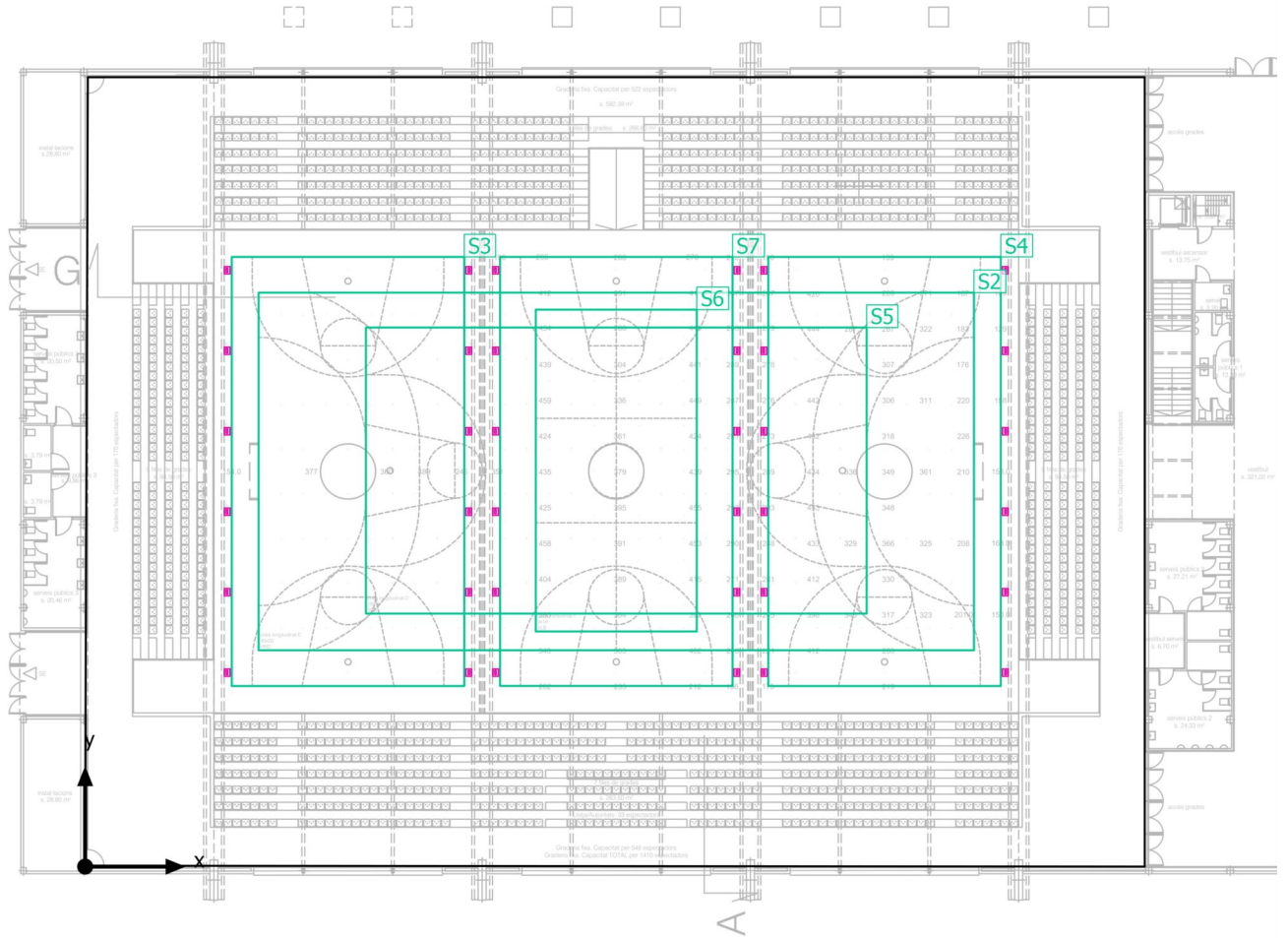

Edificación 1 · Planta (nivel) 1 · Local 1

Objetos de cálculo

Superficie de cálculo

Propiedades	\bar{E}	E_{\min}	E_{\max}	g_1	g_2	Índice
Pista E Iluminancia perpendicular Altura: 0.000 m	578 lx	475 lx	667 lx	0.82	0.71	S2
Pista A Iluminancia perpendicular Altura: 0.000 m	543 lx	379 lx	650 lx	0.70	0.58	S3
Pista C Iluminancia perpendicular Altura: 0.000 m	544 lx	380 lx	652 lx	0.70	0.58	S4
Pista D Iluminancia perpendicular Altura: 0.000 m	583 lx	516 lx	670 lx	0.89	0.77	S5
Pista F Iluminancia perpendicular Altura: 0.000 m	623 lx	575 lx	677 lx	0.92	0.85	S6
Pista B Iluminancia perpendicular Altura: 0.000 m	567 lx	424 lx	669 lx	0.75	0.63	S7

Perfil de uso: Configuración DIALux predeterminada, Estándar (oficina)

Edificación 1 · Planta (nivel) 1 · Local 1
Pista E

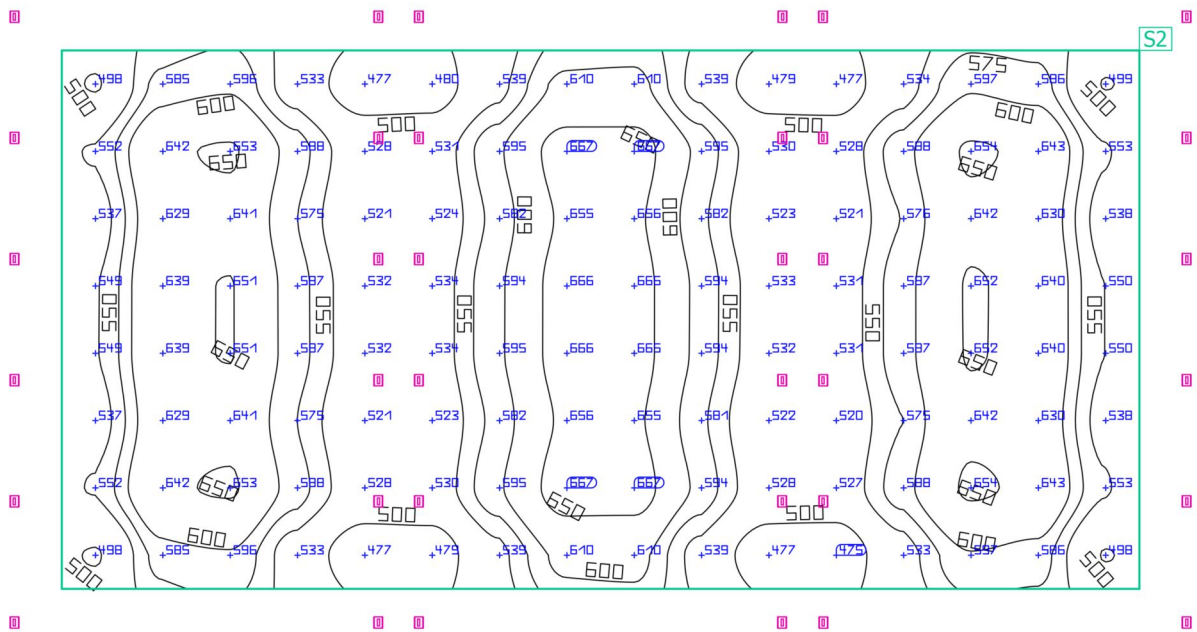
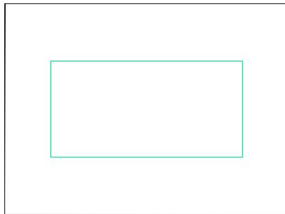

Propiedades	\bar{E}	E_{min}	$E_{m\acute{a}x}$	g_1	g_2	Índice
Pista E Iluminancia perpendicular Altura: 0.000 m	578 lx	475 lx	667 lx	0.82	0.71	S2

Perfil de uso: Configuración DIALux predeterminada, Estándar (oficina)

Edificación 1 · Planta (nivel) 1 · Local 1
Pista A

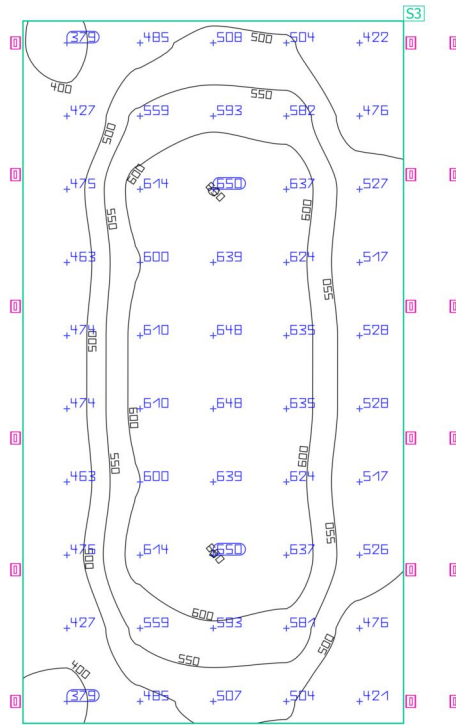
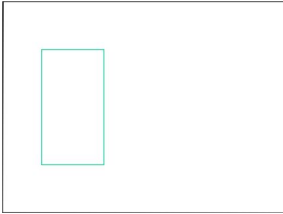

Propiedades	\bar{E}	E_{\min}	E_{\max}	g_1	g_2	Índice
Pista A Iluminancia perpendicular Altura: 0.000 m	543 lx	379 lx	650 lx	0.70	0.58	S3

Perfil de uso: Configuración DIALux predeterminada, Estándar (oficina)

Edificación 1 · Planta (nivel) 1 · Local 1
Pista C

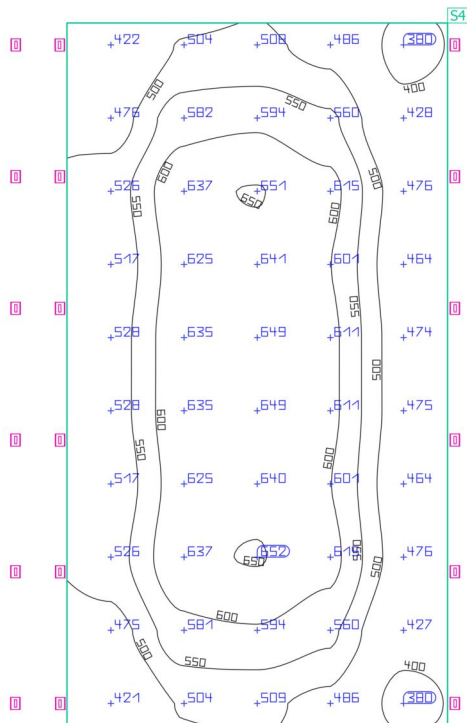
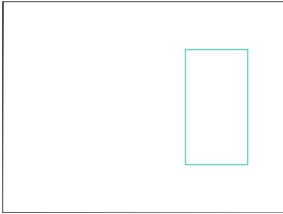

Propiedades	\bar{E}	E_{\min}	E_{\max}	g_1	g_2	Índice
Pista C Iluminancia perpendicular Altura: 0.000 m	544 lx	380 lx	652 lx	0.70	0.58	S4

Perfil de uso: Configuración DIALux predeterminada, Estándar (oficina)

Edificación 1 · Planta (nivel) 1 · Local 1
Pista D

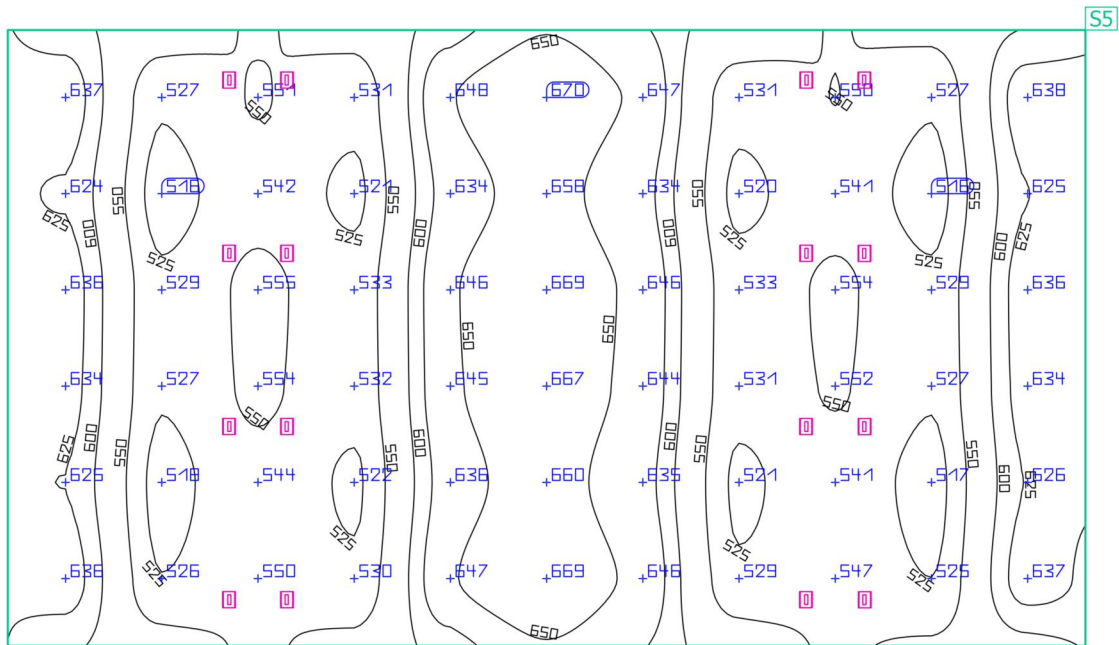
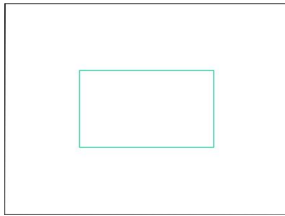

Propiedades	\bar{E}	E_{min}	$E_{m\acute{a}x}$	g_1	g_2	Índice
Pista D Iluminancia perpendicular Altura: 0.000 m	583 lx	516 lx	670 lx	0.89	0.77	S5

Perfil de uso: Configuración DIALux predeterminada, Estándar (oficina)

Edificación 1 · Planta (nivel) 1 · Local 1
Pista F

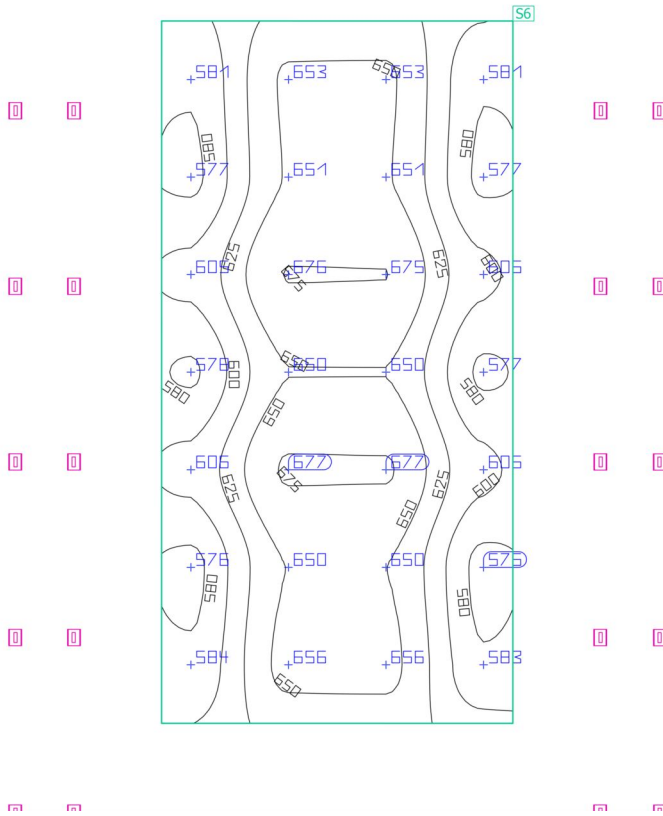
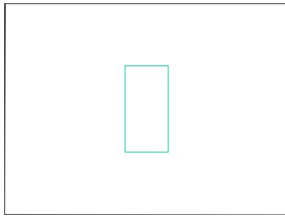

Propiedades	\bar{E}	E_{min}	$E_{m\acute{a}x}$	g_1	g_2	Índice
Pista F Iluminancia perpendicular Altura: 0.000 m	623 lx	575 lx	677 lx	0.92	0.85	S6

Perfil de uso: Configuración DIALux predeterminada, Estándar (oficina)

Edificación 1 · Planta (nivel) 1 · Local 1
Pista B

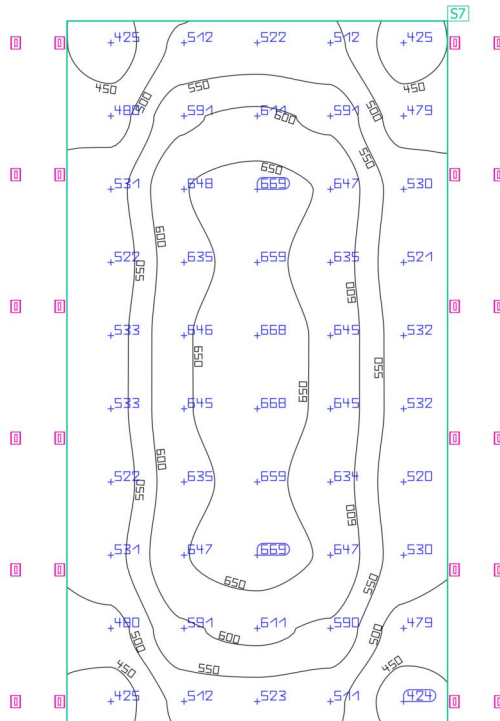
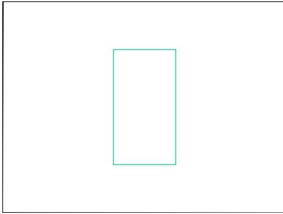

Propiedades	\bar{E}	E_{\min}	E_{\max}	g_1	g_2	Índice
Pista B Iluminancia perpendicular Altura: 0.000 m	567 lx	424 lx	669 lx	0.75	0.63	S7

Perfil de uso: Configuración DIALux predeterminada, Estándar (oficina)

Glosario

A

A	Símbolo para una superficie en la geometría
Altura interior del local	Designación para la distancia entre el borde superior del suelo y el borde inferior del techo (para un local en su estado terminado).

Á

Área circundante	El área circundante limita directamente con el área de la tarea visual y debe contar con una anchura de al menos 0,5 m, según DIN EN 12464-1. Se encuentra a la misma altura que el área de la tarea visual.
Área de fondo	El área de fondo limita, según DIN EN 12464-1, con el área inmediatamente circundante y alcanza los límites del local. En el caso de locales grandes, el área de fondo tiene al menos 3 m de anchura. Es horizontal y se encuentra a la altura del suelo.
Área de la tarea visual	El área requerida para llevar a cabo una tarea visual según DIN EN 12464-1. La altura corresponde a la altura a la que se lleva a cabo la tarea visual.

C

CCT	<p>(ingl. correlated colour temperature)</p> <p>Temperatura del cuerpo de un proyector térmico, que se utiliza para la descripción de su color de luz. Unidad: Kelvin [K]. Entre menor sea el valor numérico, más rojo, a mayor valor numérico, más azul será el color de luz. La temperatura de color de lámparas de descarga gaseosa y semiconductores se denomina, al contrario de la temperatura de color de los proyectores térmicos, como "temperatura de color correlacionada".</p> <p>Correspondencia entre colores de luz y rangos de temperatura de color según EN 12464-1:</p> <p>Color de luz - temperatura de color [K] blanco cálido (ww) < 3.300 K blanco neutro (nw) ≥ 3.300 – 5.300 K blanco luz diurna (tw) > 5.300 K</p>
Cociente de luz diurna	<p>Relación entre la iluminancia que se alcanza en un punto en el espacio interior, debida únicamente a la incidencia de luz diurna, y la iluminancia horizontal en el espacio exterior bajo cielo abierto.</p> <p>Símbolo: D (ingl. daylight factor) Unidad: %</p>

Glosario

CRI	<p>(ingl. colour rendering index) Denominación para el índice de reproducción cromática de una luminaria o de una fuente de luz según DIN 6169: 1976 o. CIE 13.3: 1995.</p> <p>El índice general de reproducción cromática Ra (o CRI) es un coeficiente adimensional que describe la calidad de una fuente de luz blanca en lo que respecta a su semejanza a una fuente de luz de referencia, en los espectros de remisión de 8 colores de prueba definidos (ver DIN 6169 o CIE 1974).</p>
D	<p>Densidad lumínica</p> <p>Medida de la "impresión de claridad" que el ojo humano percibe de una superficie. Es posible que la superficie misma ilumine o que refleje la luz que incide sobre ella (valor de emisor). Es la única dimensión fotométrica que el ojo humano puede percibir.</p> <p>Unidad: Candela por metro cuadrado Abreviatura: cd/m² Símbolo: L</p>
E	<p>Eta (η)</p> <p>(ingl. light output ratio) El grado de eficacia de funcionamiento de luminaria describe qué porcentaje del flujo luminoso de una fuente de luz de radiación libre (o módulo LED) abandona la luminaria instalada.</p> <p>Unidad: %</p>
F	<p>Factor de degradación</p> <p>Véase MF</p>
Flujo luminoso	<p>Medida para la potencia luminosa total emitida por una fuente de luz en todas direcciones. Es con ello un "valor de emisor" que especifica la potencia de emisión total. El flujo luminoso de una fuente de luz solo puede determinarse en el laboratorio. Se diferencia entre el flujo luminoso de lámpara o de módulo LED y el flujo luminoso de luminaria.</p> <p>Unidad: Lumen Abreviatura: lm Símbolo: Φ</p>

Glosario

G

g1 Con frecuencia también U_0 (ingl. overall uniformity)
Denomina la uniformidad total de la iluminancia sobre una superficie. Es el cociente de E_{min} y E y se utiliza, entre otras, en normas para la especificación de iluminación en lugares de trabajo.

g2 Denomina en realidad la "desigualdad" de la iluminancia sobre una superficie. Es el cociente entre E_{min} y E_{max} y por lo general es relevante solo como evidencia de iluminación de emergencia según EN 1838.

Grado de reflexión El grado de reflexión de una superficie describe qué cantidad de la luz incidente es reflejada. El grado de reflexión se define mediante la coloración de la superficie.

I

Iluminancia, adaptativa Para la determinación de la iluminancia media adaptativa sobre una superficie, ésta se rasteriza en forma "adaptativa". En el área en que hay las mayores diferencias en iluminancia dentro de la superficie, la rasterización se hace más fina, en el área de menores diferencias, se realiza una rasterización más gruesa.

Iluminancia, horizontal Iluminancia, calculada o medida sobre un plano horizontal (éste puede ser p.ej. una superficie de una mesa o el suelo). La iluminancia horizontal se identifica por lo general con las letras E_h .

Iluminancia, perpendicular Iluminancia perpendicular a una superficie, medida o calculada. Este se debe considerar en superficies inclinadas. Si la superficie es horizontal o vertical, no existe diferencia entre la iluminancia perpendicular y la vertical u horizontal.

Iluminancia, vertical Iluminancia, calculada o medida sobre un plano vertical (este puede ser p.ej. la parte frontal de una estantería). La iluminancia vertical se identifica por lo general con las letras E_v .

Intensidad lumínica Describe la intensidad de luz en una dirección determinada (valor de emisor). La intensidad lumínica es el flujo luminoso Φ , entregado en un ángulo determinado Ω del espacio. La característica de emisión de una fuente de luz se representa gráficamente en una curva de distribución de intensidad luminosa (CDL). La intensidad lumínica es una unidad básica SI.

Unidad: Candela

Abreviatura: cd

Símbolo: I

Glosario

Intensidad lumínica

Describe la relación del flujo luminoso que cae sobre una superficie determinada y el tamaño de esta superficie ($\text{lm}/\text{m}^2 = \text{lx}$). La iluminancia no está vinculada a una superficie de un objeto. Puede determinarse en cualquier punto del espacio (interior o exterior). La iluminancia no es una propiedad de un producto, ya que se trata de un valor del receptor. Para su medición se utilizan aparatos de medición de iluminancia.

Unidad: Lux
Abreviatura: lx
Símbolo: E

L

LENI

(ingl. lighting energy numeric indicator)
Indicador numérico de energía de iluminación según EN 15193

Unidad: kWh/m² año

LLMF

(ingl. lamp lumen maintenance factor)/según CIE 97: 2005
Factor de mantenimiento de flujo luminoso de lámparas, tiene en cuenta la disminución del flujo luminoso de una lámpara o de un módulo LED en el curso de su tiempo de funcionamiento. El factor de mantenimiento de flujo luminoso de lámparas se especifica como número decimal y puede tomar un valor máximo de 1 (sin disminución de flujo luminoso).

LMF

(ingl. luminaire maintenance factor)/según CIE 97: 2005
Factor de mantenimiento de luminaria, tiene en cuenta el ensuciamiento de la luminaria en el curso de su tiempo de funcionamiento. El factor de mantenimiento de luminaria se especifica como número decimal y puede tomar un valor máximo de 1 (sin suciedad).

LSF

(ingl. lamp survival factor)/según CIE 97: 2005
Factor de supervivencia de la lámpara, tiene en cuenta el fallo total de una luminaria en el curso de su tiempo de funcionamiento. El factor de supervivencia de la lámpara se expresa como número decimal y puede tomar un valor máximo de 1 (dentro del tiempo considerado, no hay fallo, o sustitución inmediata tras un fallo).

Glosario

M

MF

(ingl. maintenance factor)/según CIE 97: 2005

Factor de mantenimiento, número decimal entre 0 y 1, describe la relación entre el valor nuevo de una dimensión de planificación fotométrica (p.ej. iluminancia) y el valor de mantenimiento tras un tiempo determinado. El factor de mantenimiento tiene en cuenta el ensuciamiento de lámparas y locales, así como la disminución de flujo luminoso y el fallo de fuentes de luz.

El factor de mantenimiento se considera en forma general aproximada o se calcula en forma detallada según CIE 97: 2005, por medio de la fórmula $RMF \times LMF \times LLMF \times LSF$.

O

Observador UGR

Punto de cálculo en el espacio, para el cual el DIALux determina el valor UGR. La posición y altura del punto de cálculo deben corresponder a la posición del observador típico (posición y altura de los ojos del usuario).

P

P

(ingl. power)

Consumo de potencia eléctrica

Unidad: Vatio

Abreviatura: W

Plano útil

Superficie virtual de medición o de cálculo a la altura de la tarea visual, por lo general sigue la geometría del local. El plano útil puede también dotarse de una zona marginal.

R

Rendimiento lumínico

Relación entre la potencia luminosa emitida Φ [lm] y la potencia eléctrica consumida P [W] Unidad: lm/W.

Esta relación puede formarse para la lámpara o el módulo LED (rendimiento lumínico de lámpara o del módulo), para la lámpara o módulo junto con su dispositivo de control (rendimiento lumínico del sistema) y para la luminaria completa (rendimiento lumínico de luminaria).

Glosario

RMF (ingl. room maintenance factor)/según CIE 97: 2005
Factor de mantenimiento del local, tiene en cuenta el ensuciamiento de las superficies que rodean el local en el curso de su tiempo de funcionamiento. El factor de mantenimiento del local se especifica como número decimal y puede tomar un valor máximo de 1 (sin suciedad).

S

Superficie útil - Cociente de luz diurna Una superficie de cálculo, dentro de la cual se calcula el cociente de luz diurna.

U

UGR (max) (ingl. unified glare rating)
Medida para el efecto psicológico de deslumbramiento de un espacio interior. Además de la luminancia de la luminaria, el valor UGR depende también de la posición del observador, la dirección de observación y la luminancia del entorno. Entre otras, en la norma EN 12464-1 se especifican valores UGR máximos permitidos para diversos lugares de trabajo en espacios interiores.

Z

Zona marginal Zona circundante entre el plano útil y las paredes, que no se considera en el cálculo.



**MEMÒRIA VALORADA DE MILLORA ENERGÈTICA DE LA
IL·LUMINACIÓ INTERIOR DE LA PISTA POLIESPORTIVA DEL
PAVELLÓ NORD, SABADELL.**

ANNEX II
DOCUMENTACIÓ GRÀFICA





SITUACIÓ

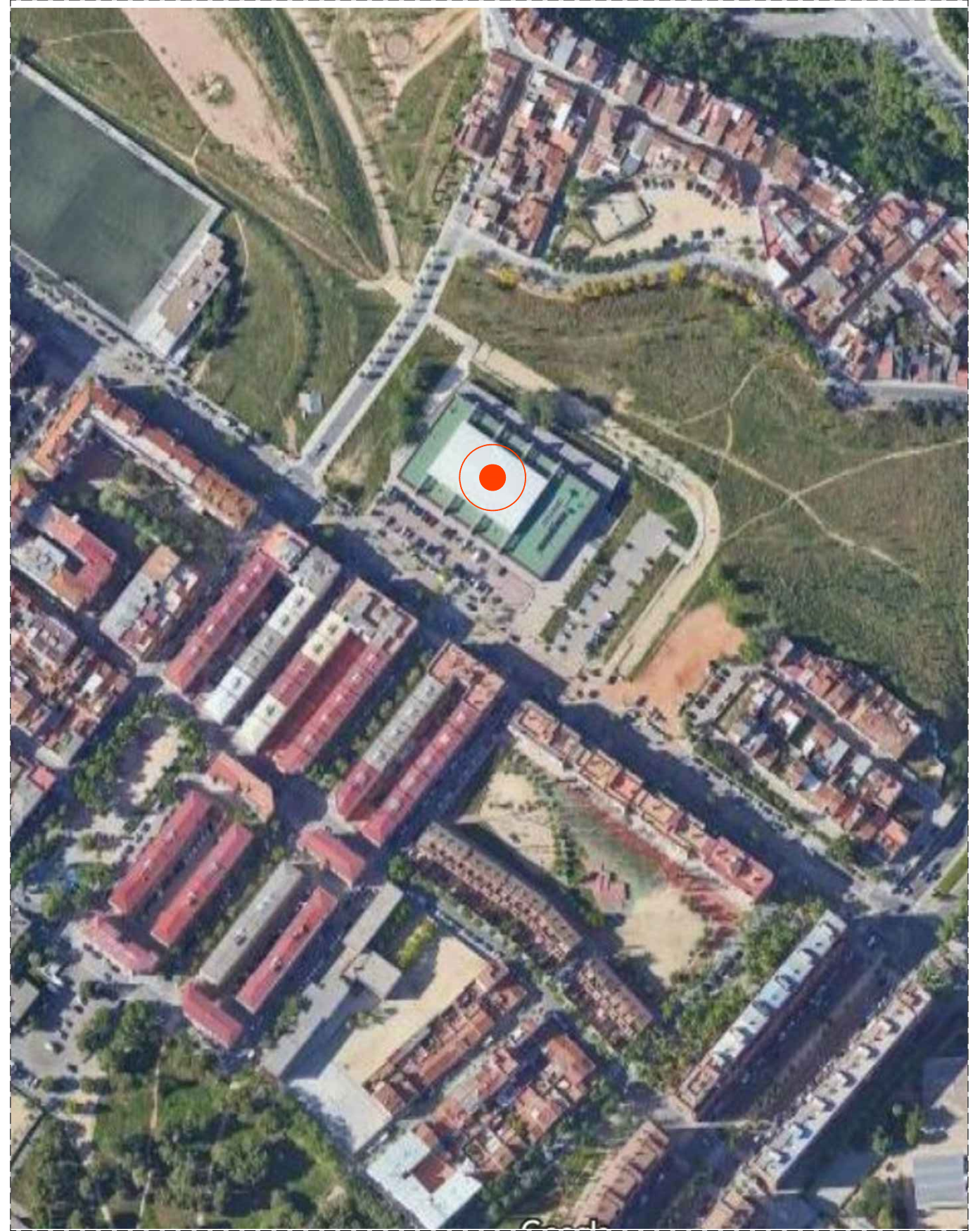

EMPLAÇAMENT



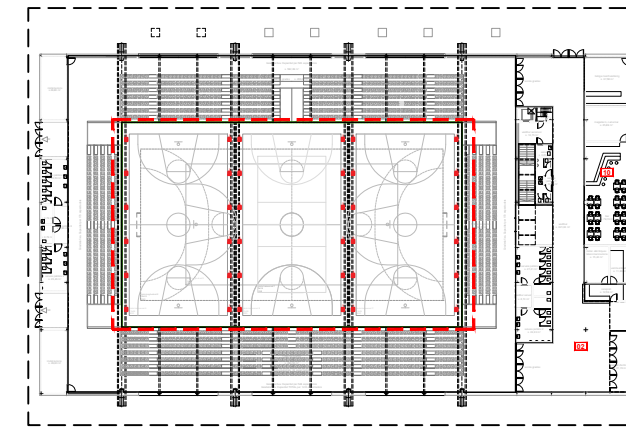
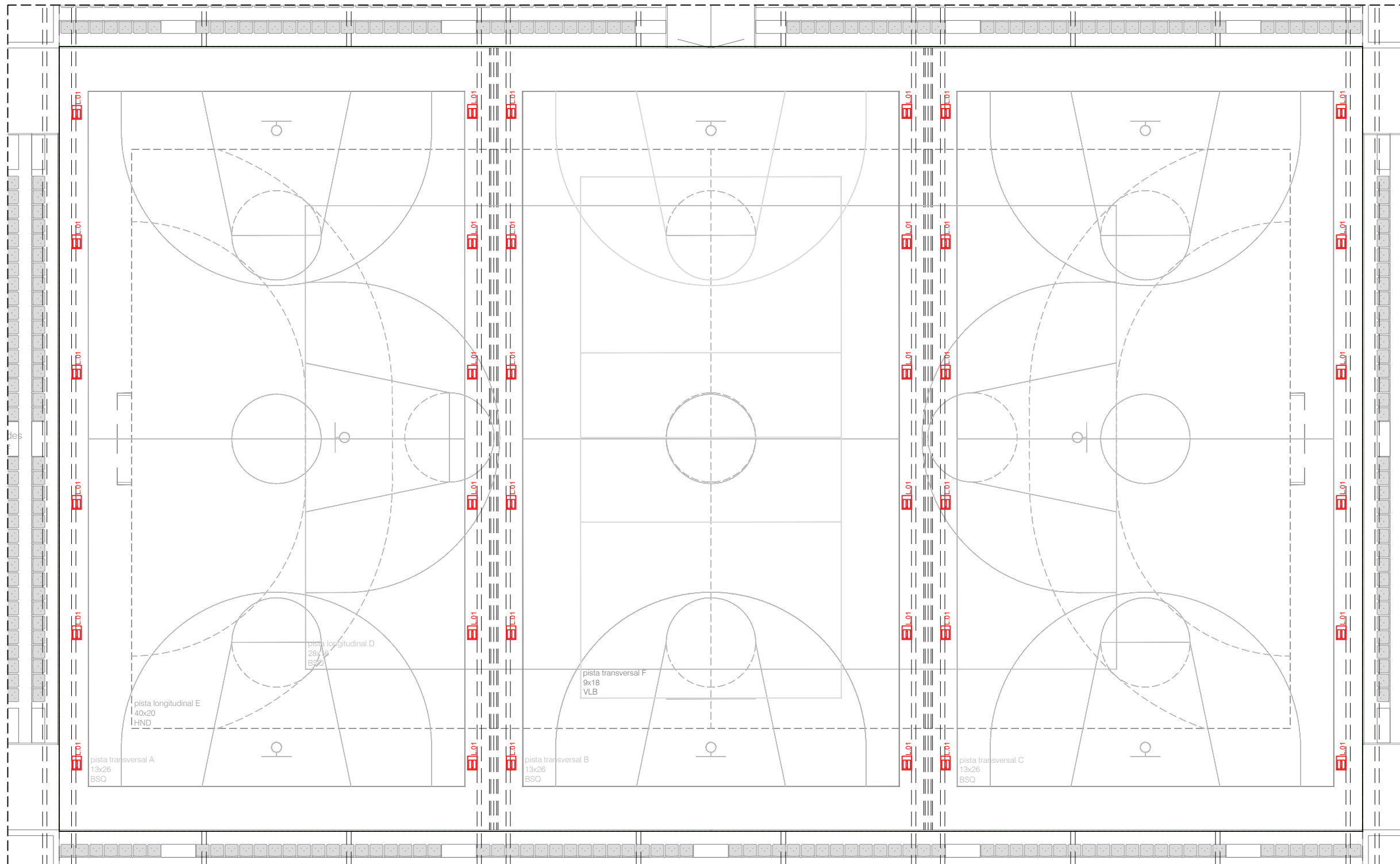



LLEENDA IL·LUMINACIÓ

 L.01 PROJECTOR HM DE 400W

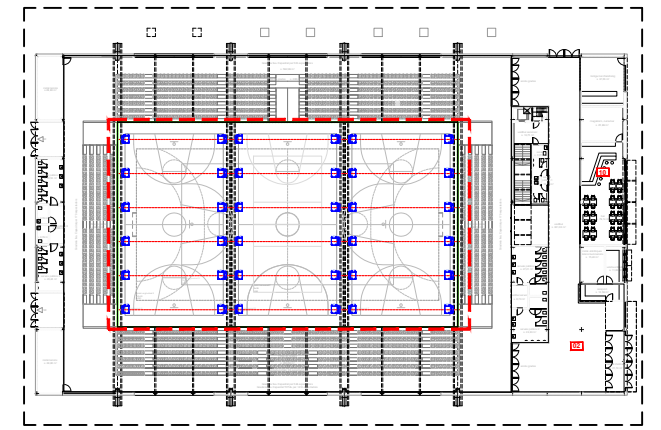
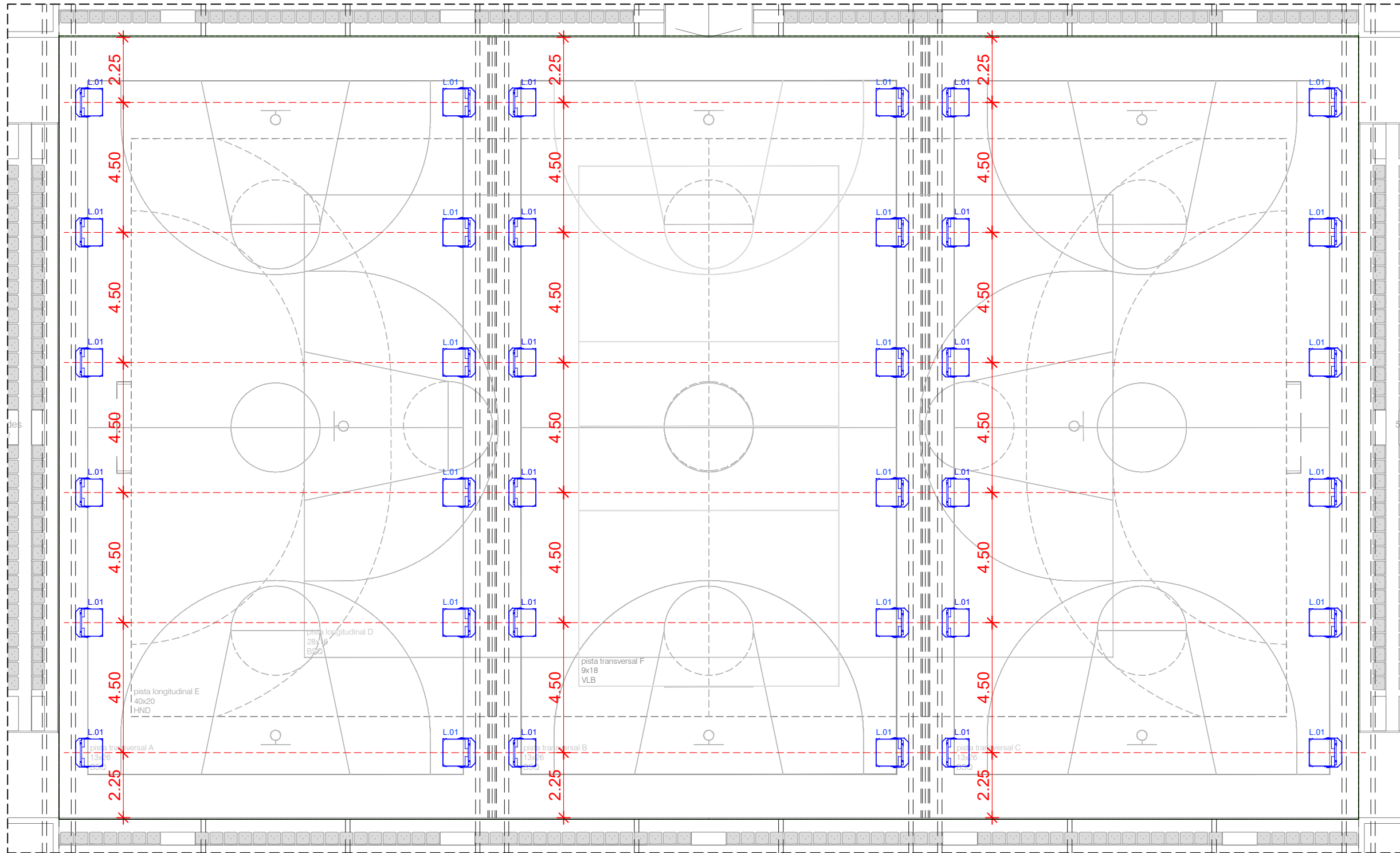
PLANTA ESC: 1:150



LLEGENDA IL·LUMINACIÓ

L.01
 PROJECTOR NEX.3 ASIMÈTRIC

PLANTA ESC: 1:150

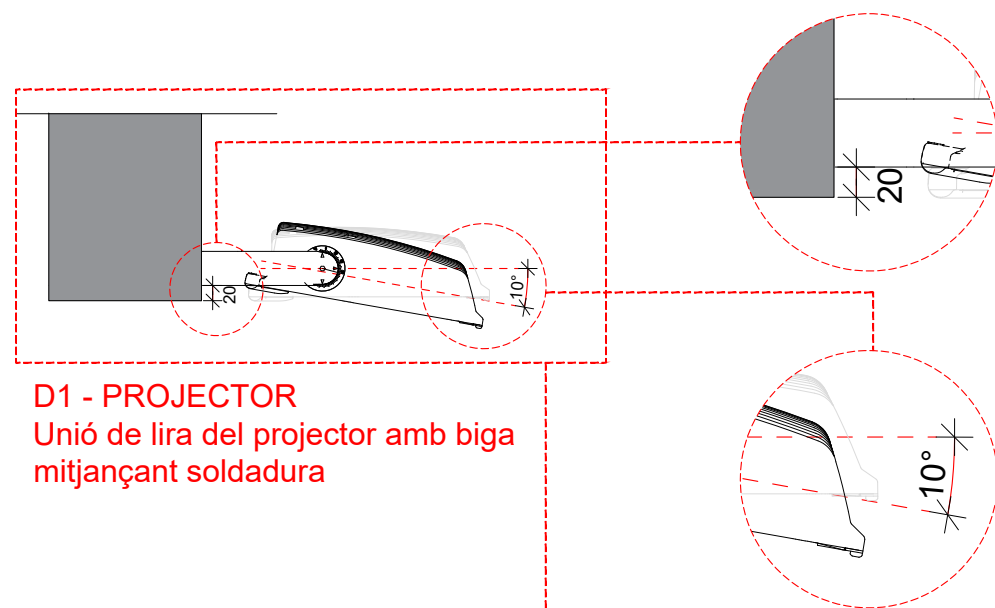

LLEGENDA IL·LUMINACIÓ	
L01	PROJECTOR NEX 3 ASIMÈTRIC

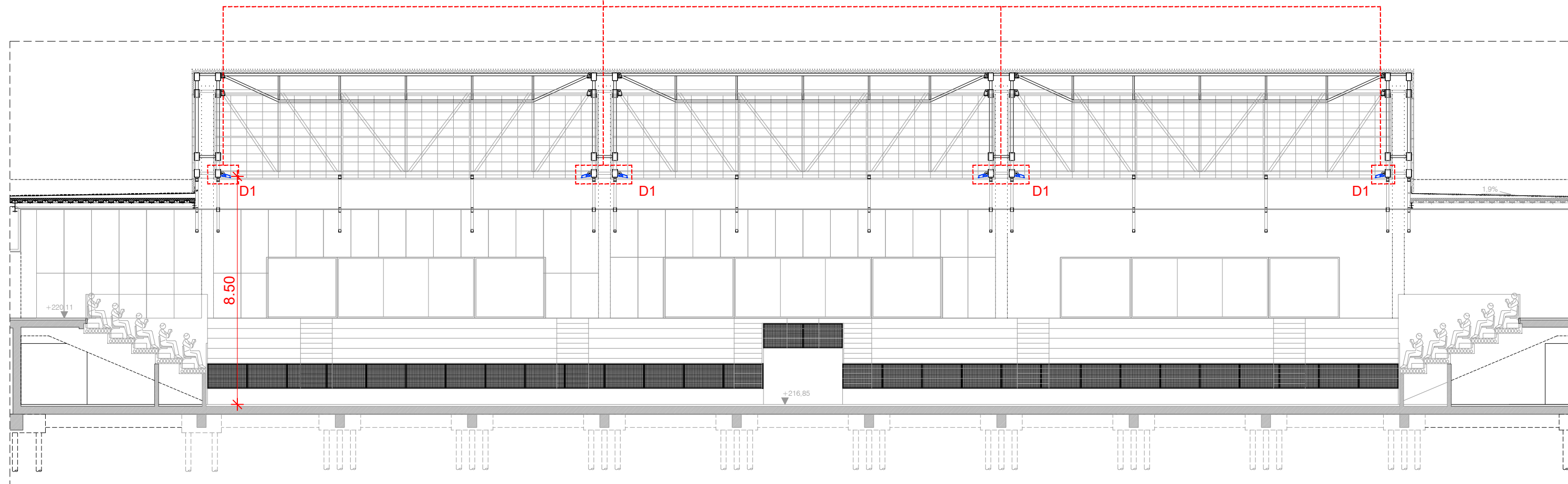
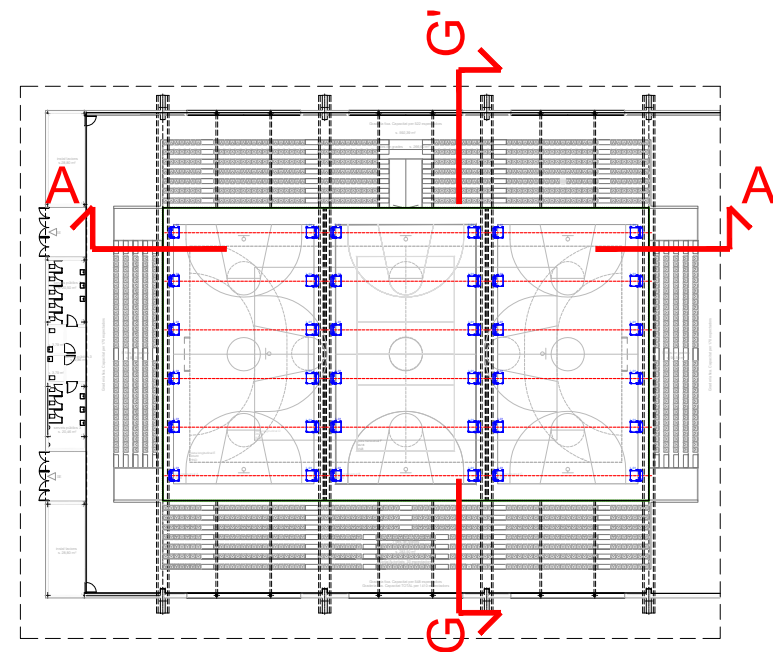

SECCIÓ A-A
Esc: 1:150

COPIA AUTÈNTICA. El documento electrónico ha sido aprobado. Mediante el código de verificación segura 683909536T05213111FB puede comprobar la validez de la firma electrónica de los documentos firmados en la dirección web que le proporciona la entidad emisora de este documento.

VISTA LATERAL

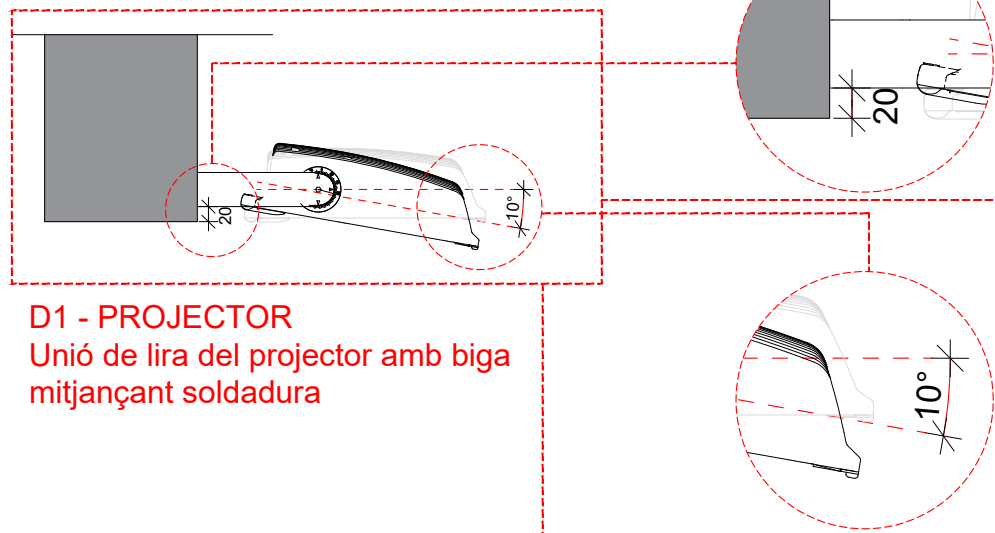

D1 - PROJECTOR
 Unió de lira del projector amb biga mitjançant soldadura

VISTA FRONTAL

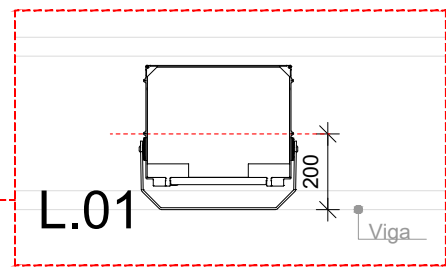

LLEGENDA IL·LUMINACIÓ

L.01
 PROJECTOR NEX 3 ASIMÈTRIC

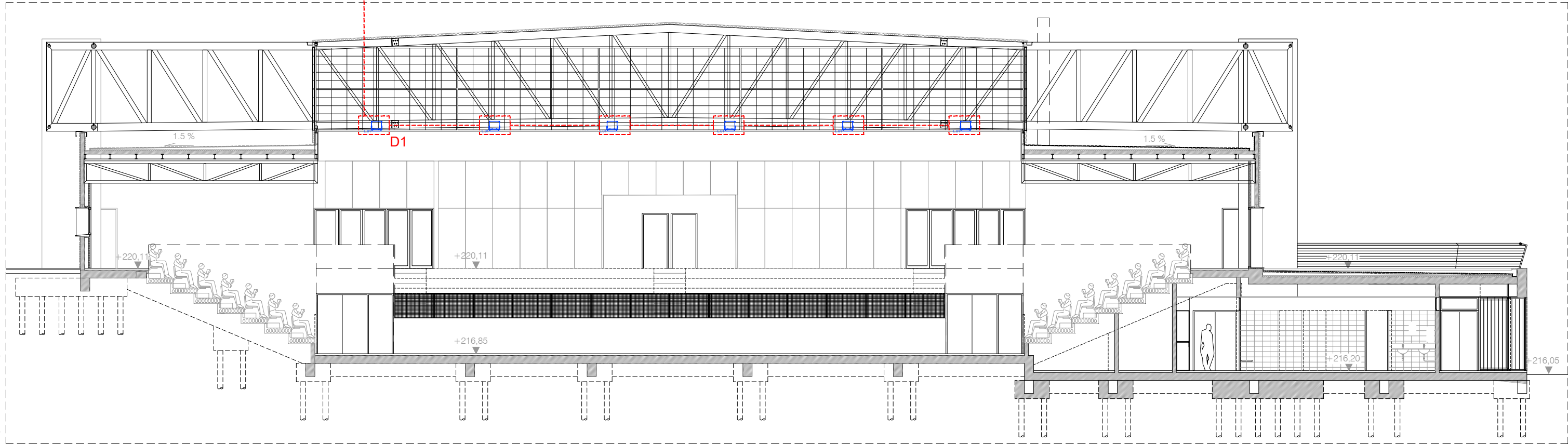
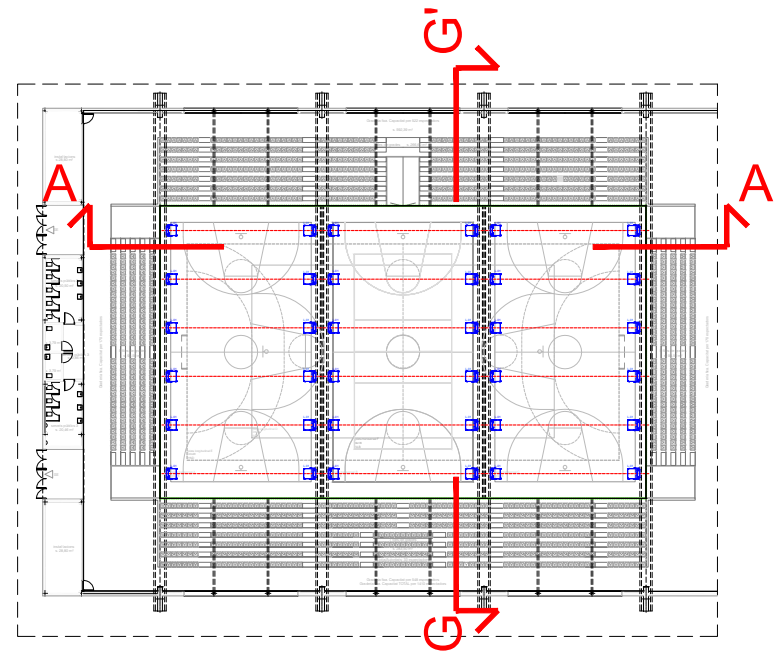

SECCIÓ G-G
 Esc: 1:150

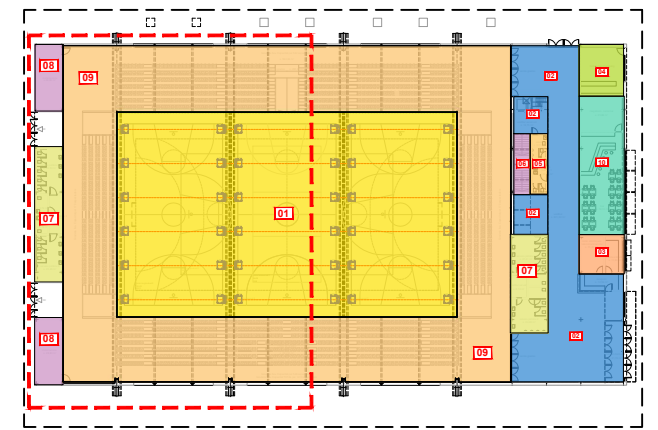
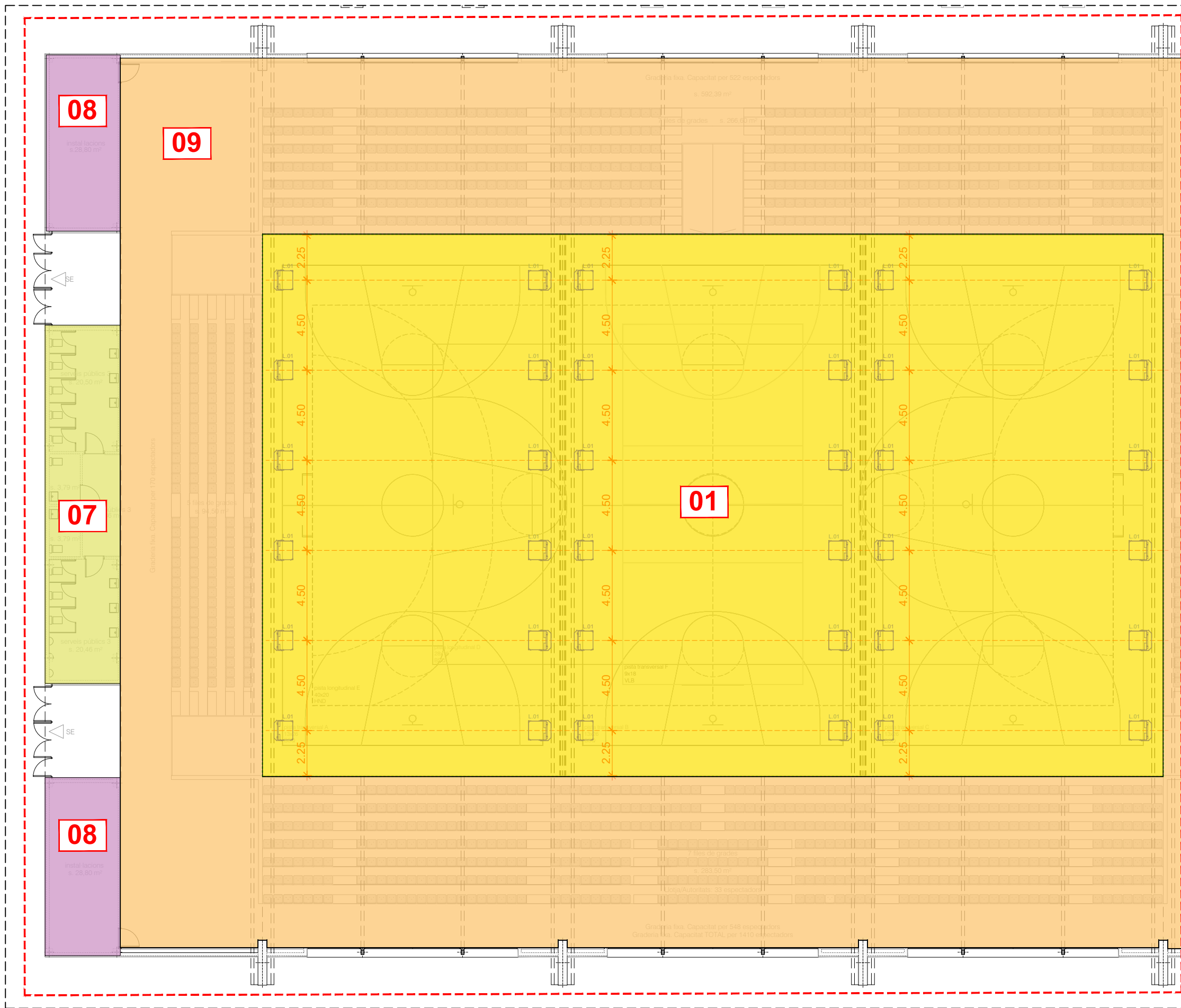

ID	Planta	Ubicació	Lluminària LED	Unitats
1	PB	Pista	1 x LED 162W	36
2	PB	Recepció i Hall principal	Downlight LED 20W	57
3	PB	Sala quadre elèctric	2 x T8 LED 22W	3
4	PB	Sala spinning	Downlight LED 20W	9
5	PB	Lavabos planta baixa	2 x T8 LED 18W	2
5	PB	Lavabos planta baixa	2 x T8 LED 10W	2
6	PB	Escala	1 x T8 LED 22W	4
7	PB	Lavabos pista	2 x T8 LED 22W	5
7	PB	Lavabos pista	2 x T8 LED 18W	7
7	PB	Lavabos pista	2 x T8 LED 10W	1
7	PB	Lavabos pista	Downlight LED 20W	9
8	PB	Magatzems	2 x T8 LED 22W	4
9	PB	Grades	Downlight LED 20W	55
-	PB	Ascensor	1 x T8 LED 10W	1
10	PB	Bar	Downlight LED 20W	15
11	P-1	Oficines	Downlight LED 20W	32
12	P-1	Passadís exterior	1 x LED BULB 10W	9
13	P-1	Passadís vestidors	Downlight LED 20W	30
14	P-1	Magatzems	1 x T8 LED 22W	32
15	P-1	Taller manteniment	1 x T8 LED 22W	7
16	P-1	Lavabos pl. -1	1 x T8 LED 22W	1
16	P-1	Lavabos pl. -1	1 x T8 LED 18W	2
16	P-1	Lavabos pl. -1	1 x T8 LED 10W	4
17	P-1	Passadís posterior vestidors	Downlight LED 20W	17
-	P-1	Ascensor	1 x T8 LED 10W	1
18	P-1	Farmaciola	Downlight LED 20W	9
19	P-1	Vestidors tècnics/arbres	1 x T8 LED 22W	9
19	P-1	Vestidors tècnics/arbres	1 x T8 LED 18W	3
20	P-1	Vestidors col·lectius	1 x T8 LED 22W	57
21	P-1	Lavabos vestidors	1 x T8 LED 22W	2
22	P-1	Sala activitats 1	1 x T8 LED 22W	30
23	P-1	Sala activitats 2	1 x T8 LED 22W	16
24	P-1	Sala musculació	1 x T8 LED 22W	6
25	P-1	Sortida emergència	1 x T8 LED 22W	2
-	P-1	Sortides pista	1 x T8 LED 18W	4
-	EXT	Fanal amb projectors	1 x LED 35W	16
-	EXT	Fanal amb projectors	1 x LED 35W	10
-	EXT	Lluminaries perimetrals	1 x LED BULB 10W	15
Total				524

PLANTA ESC: 1:150

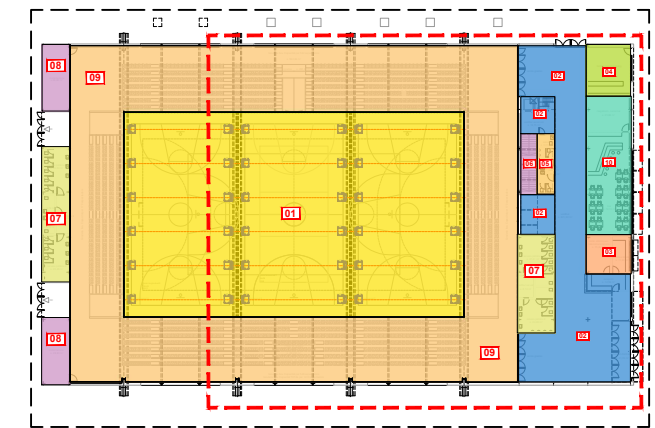
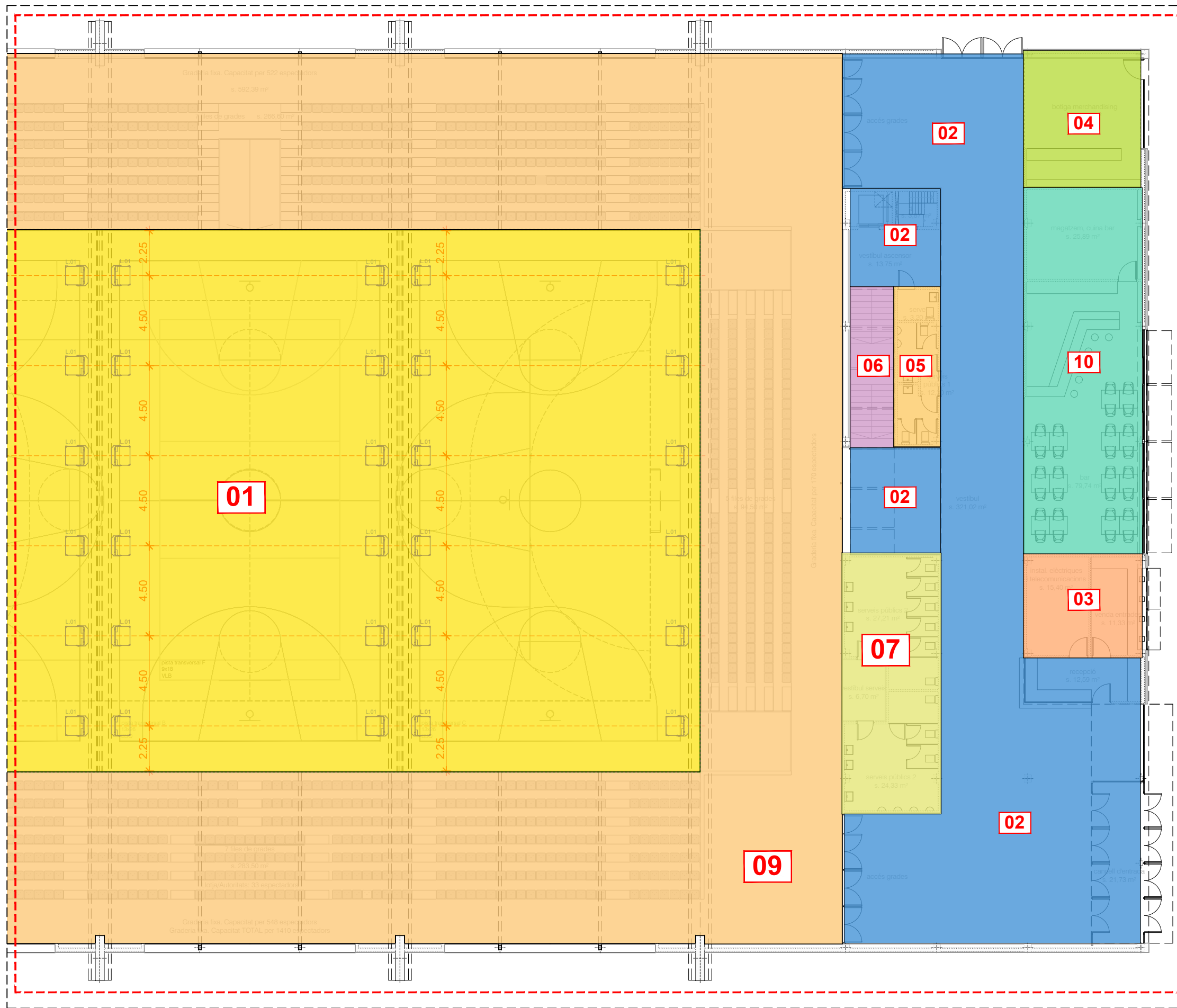

ID	Planta	Ubicació	Lluminària LED	Unitats
1	PB	Pista	1 x LED 162W	36
2	PB	Recepció i Hall principal	Downlight LED 20W	57
3	PB	Sala quadre elèctric	2 x T8 LED 22W	3
4	PB	Sala spinning	Downlight LED 20W	9
5	PB	Lavabos planta baixa	2 x T8 LED 18W	2
5	PB	Lavabos planta baixa	2 x T8 LED 10W	2
6	PB	Escala	1 x T8 LED 22W	4
7	PB	Lavabos pista	2 x T8 LED 22W	5
7	PB	Lavabos pista	2 x T8 LED 18W	7
7	PB	Lavabos pista	2 x T8 LED 10W	1
7	PB	Lavabos pista	Downlight LED 20W	9
8	PB	Magatzems	2 x T8 LED 22W	4
9	PB	Gradis	Downlight LED 20W	55
-	PB	Ascensor	1 x T8 LED 10W	1
10	PB	Bar	Downlight LED 20W	15
11	P-1	Oficines	Downlight LED 20W	32
12	P-1	Passadís exterior	1 x LED BULB 10W	9
13	P-1	Passadís vestidors	Downlight LED 20W	30
14	P-1	Magatzems	1 x T8 LED 22W	32
15	P-1	Taller manteniment	1 x T8 LED 22W	7
16	P-1	Lavabos pl. -1	1 x T8 LED 22W	1
16	P-1	Lavabos pl. -1	1 x T8 LED 18W	2
16	P-1	Lavabos pl. -1	1 x T8 LED 10W	4
17	P-1	Passadís posterior vestidors	Downlight LED 20W	17
-	P-1	Ascensor	1 x T8 LED 10W	1
18	P-1	Farmaciola	Downlight LED 20W	9
19	P-1	Vestidors tècnics/arbitres	1 x T8 LED 22W	9
19	P-1	Vestidors tècnics/arbitres	1 x T8 LED 18W	3
20	P-1	Vestidors col·lectius	1 x T8 LED 22W	57
21	P-1	Lavabos vestidors	1 x T8 LED 22W	2
22	P-1	Sala activitats 1	1 x T8 LED 22W	30
23	P-1	Sala activitats 2	1 x T8 LED 22W	16
24	P-1	Sala musculació	1 x T8 LED 22W	6
25	P-1	Sortida emergència	1 x T8 LED 22W	2
-	P-1	Sortides pista	1 x T8 LED 18W	4
-	EXT	Fanal amb projectors	1 x LED 35W	16
-	EXT	Fanal amb projectors	1 x LED 35W	10
-	EXT	Luminaries perimetrals	1 x LED BULB 10W	15
Total				524

PLANTA ESC: 1:150

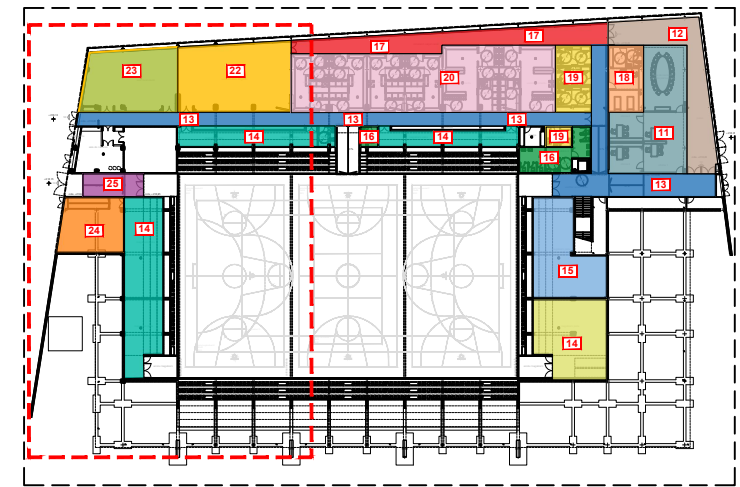
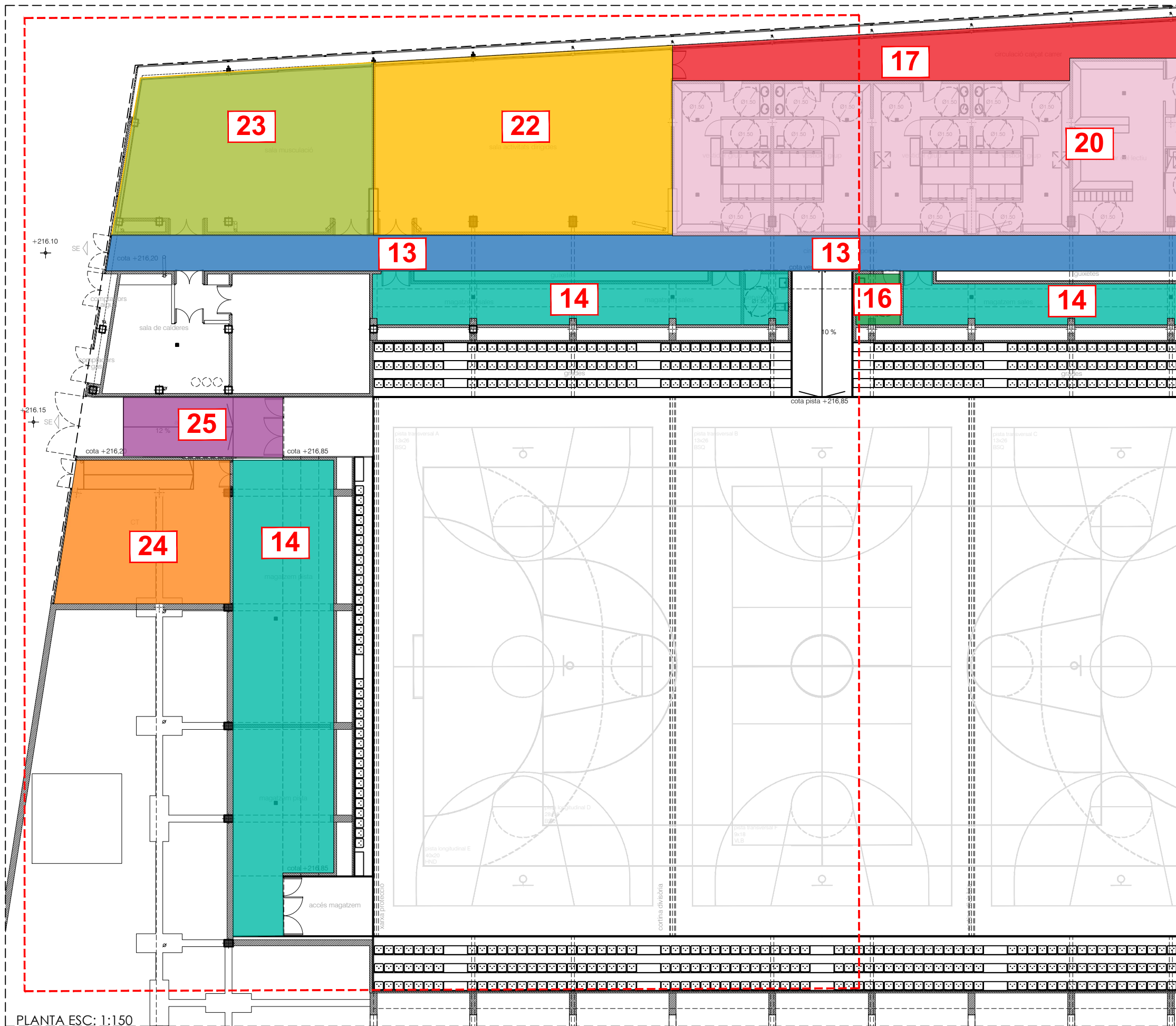

ID	Planta	Ubicació	Lluminària LED	Unitats
1	PB	Pista	1 x LED 162W	36
2	PB	Recepció i Hall principal	Downlight LED 20W	57
3	PB	Sala quadre elèctric	2 x T8 LED 22W	3
4	PB	Sala spinning	Downlight LED 20W	9
5	PB	Lavabos planta baixa	2 x T8 LED 18W	2
5	PB	Lavabos planta baixa	2 x T8 LED 10W	2
6	PB	Escala	1 x T8 LED 22W	4
7	PB	Lavabos pista	2 x T8 LED 22W	5
7	PB	Lavabos pista	2 x T8 LED 18W	7
7	PB	Lavabos pista	2 x T8 LED 10W	1
7	PB	Lavabos pista	Downlight LED 20W	9
8	PB	Magatzems	2 x T8 LED 22W	4
9	PB	Grades	Downlight LED 20W	55
-	PB	Ascensor	1 x T8 LED 10W	1
10	PB	Bar	Downlight LED 20W	15
11	P-1	Oficines	Downlight LED 20W	32
12	P-1	Passadís exterior	1 x LED BULB 10W	9
13	P-1	Passadís vestidors	Downlight LED 20W	30
14	P-1	Magatzems	1 x T8 LED 22W	32
15	P-1	Taller manteniment	1 x T8 LED 22W	7
16	P-1	Lavabos pl. -1	1 x T8 LED 22W	1
16	P-1	Lavabos pl. -1	1 x T8 LED 18W	2
16	P-1	Lavabos pl. -1	1 x T8 LED 10W	4
17	P-1	Passadís posterior vestidors	Downlight LED 20W	17
-	P-1	Ascensor	1 x T8 LED 10W	1
18	P-1	Farmaciola	Downlight LED 20W	9
19	P-1	Vestidors tècnics/arbres	1 x T8 LED 22W	9
19	P-1	Vestidors tècnics/arbres	1 x T8 LED 18W	3
20	P-1	Vestidors col·lectius	1 x T8 LED 22W	57
21	P-1	Lavabos vestidors	1 x T8 LED 22W	2
22	P-1	Sala activitats 1	1 x T8 LED 22W	30
23	P-1	Sala activitats 2	1 x T8 LED 22W	16
24	P-1	Sala musculació	1 x T8 LED 22W	6
25	P-1	Sortida emergencia	1 x T8 LED 22W	2
-	P-1	Sortides pista	1 x T8 LED 18W	4
-	EXT	Fanal amb projectors	1 x LED 35W	16
-	EXT	Fanal amb projectors	1 x LED 35W	10
-	EXT	Lluminaries perimetrals	1 x LED BULB 10W	15
Total				524

PLANTA ESC: 1:150

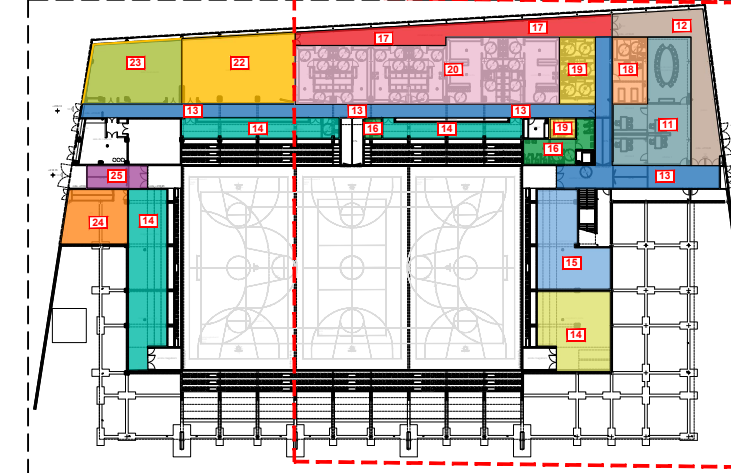
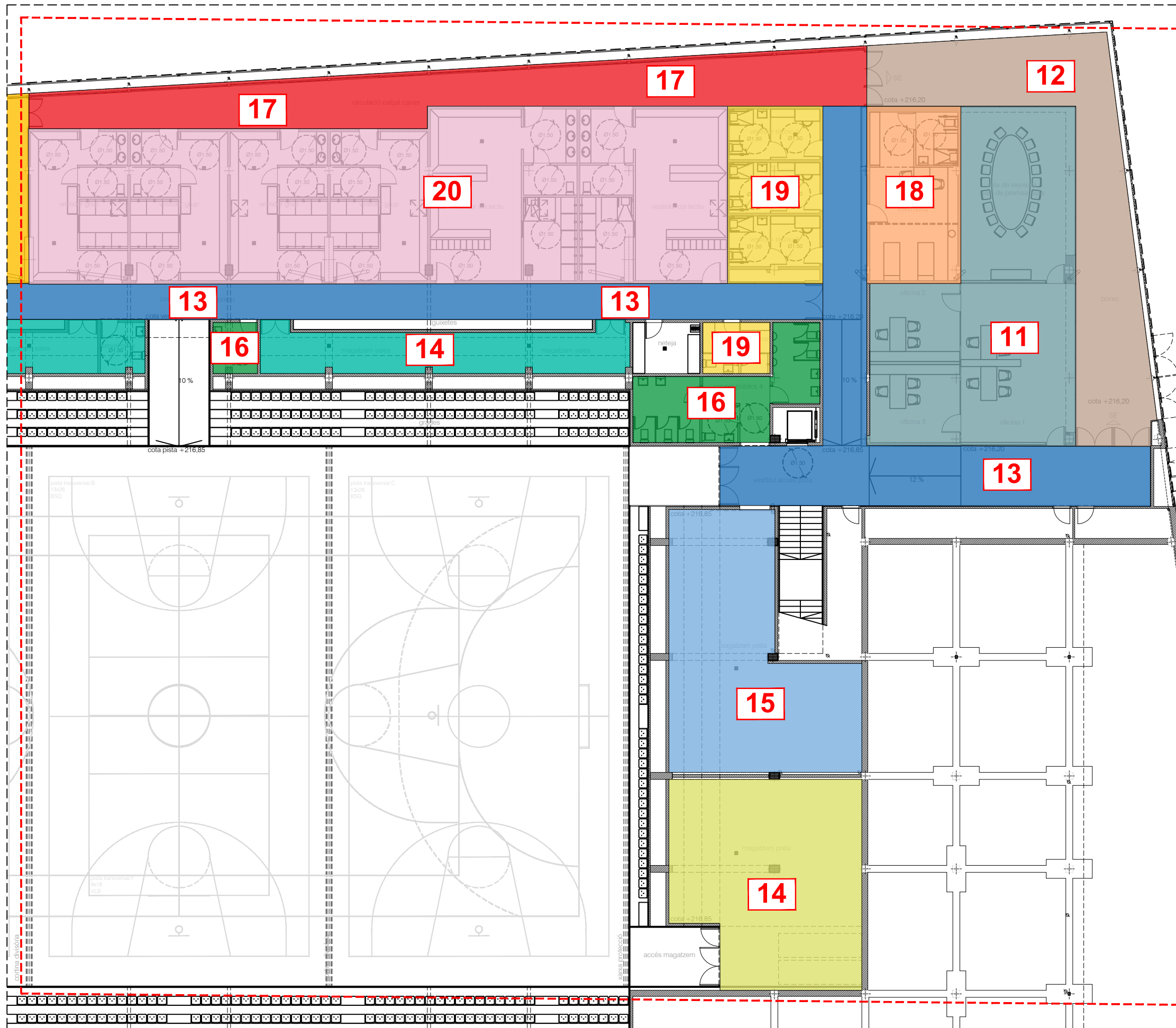

ID	Planta	Ubicació	Lluminària LED	Unitats
1	PB	Pista	1 x LED 162W	36
2	PB	Recepció i Hall principal	Downlight LED 20W	57
3	PB	Sala quadre elèctric	2 x T8 LED 22W	3
4	PB	Sala spinning	Downlight LED 20W	9
5	PB	Lavabos planta baixa	2 x T8 LED 18W	2
5	PB	Lavabos planta baixa	2 x T8 LED 10W	2
6	PB	Escala	1 x T8 LED 22W	4
7	PB	Lavabos pista	2 x T8 LED 22W	5
7	PB	Lavabos pista	2 x T8 LED 18W	7
7	PB	Lavabos pista	2 x T8 LED 10W	1
7	PB	Lavabos pista	Downlight LED 20W	9
8	PB	Magatzems	2 x T8 LED 22W	4
9	PB	Grades	Downlight LED 20W	55
-	PB	Ascensor	1 x T8 LED 10W	1
10	PB	Bar	Downlight LED 20W	15
11	P-1	Oficines	Downlight LED 20W	32
12	P-1	Passadis exterior	1 x LED BULB 10W	9
13	P-1	Passadis vestidors	Downlight LED 20W	30
14	P-1	Magatzems	1 x T8 LED 22W	32
15	P-1	Taller manteniment	1 x T8 LED 22W	7
16	P-1	Lavabos pl. -1	1 x T8 LED 22W	1
16	P-1	Lavabos pl. -1	1 x T8 LED 18W	2
16	P-1	Lavabos pl. -1	1 x T8 LED 10W	4
17	P-1	Passadis posterior vestidors	Downlight LED 20W	17
-	P-1	Ascensor	1 x T8 LED 10W	1
18	P-1	Farmaciola	Downlight LED 20W	9
19	P-1	Vestidors tècnics/arbitres	1 x T8 LED 22W	9
19	P-1	Vestidors tècnics/arbitres	1 x T8 LED 18W	3
20	P-1	Vestidors col·lectius	1 x T8 LED 22W	57
21	P-1	Lavabos vestidors	1 x T8 LED 22W	2
22	P-1	Sala activitats 1	1 x T8 LED 22W	30
23	P-1	Sala activitats 2	1 x T8 LED 22W	16
24	P-1	Sala musculació	1 x T8 LED 22W	6
25	P-1	Sortida emergència	1 x T8 LED 22W	2
-	P-1	Sortides pista	1 x T8 LED 18W	4
-	EXT	Fanal amb projectors	1 x LED 35W	16
-	EXT	Fanal amb projectors	1 x LED 35W	10
-	EXT	Lluminaries perimetrals	1 x LED BULB 10W	15
Total				524

PLANTA ESC: 1:200



**MEMÒRIA VALORADA DE MILLORA ENERGÈTICA DE LA
IL·LUMINACIÓ INTERIOR DE LA PISTA POLIESPORTIVA DEL
PAVEL·LÓ NORD, SABADELL.**

ANNEX III
AMIDAMENTS I PRESSUPOST



CUBIC
estudi d'enginyeria, s.l.



AMIDAMENTS

Demolicions

Nº	U	Descripció	Amidament
<i>2.7.- Instal·lacions</i>			
2.7.1	U	Desmuntatge de lluminària interior situada a menys de 3 m d'altura, encastada amb mitjans manuals i recuperació del material per a la seva posterior ubicació en altre emplaçament, sent l'ordre d'execució del procés invers al de la seva instal·lació, sense deteriorar els elements constructius als quals pugui estar subjecte, i càrrega manual sobre camió o contenidor.	
			Total U: 230,000
2.7.2	U	Desmuntatge de fluorescent per posterior instal·lació de tub T8 LED. Inclou retirada dels elements auxiliars de funcionament. Llum situada a menys de 3 m d'altura, amb mitjans manuals i càrrega manual sobre camió o contenidor.	
			Total U: 244,000
2.7.3	U	Desmuntatge de lluminària interior situada a mes de 8 m d'altura, instal·lada superficialment a bigues metàl·liques, amb mitjans manuals i recuperació del material per a la seva posterior ubicació en altre emplaçament, sent l'ordre d'execució del procés invers al de la seva instal·lació, sense deteriorar els elements constructius als quals pugui estar subjecte, i càrrega manual sobre camió o contenidor. Necessari mitjanç d'elevació.	
			Total U: 36,000
2.7.4	U	Desmuntatge de lluminària exterior situada a mes de 3 m d'altura, instal·lada superficialment a fanal de carrer, amb mitjans manuals i recuperació del material per a la seva posterior ubicació en altre emplaçament, sent l'ordre d'execució del procés invers al de la seva instal·lació, sense deteriorar els elements constructius als quals pugui estar subjecte, i càrrega manual sobre camió o contenidor. Necessari mitjanç d'elevació.	
			Total U: 26,000

Fons Europeus de Desenvolupament Regional. **FEDER**
Una manera de fer Europa



Instal·lacions

Nº	U	Descripció	Amidament
9.5.- Elèctriques			
9.5.1	M	Cable multipolar RZ1-K (AS), sent la seva tensió assignada de 0,6/1 kV, reacció al foc classe Cca-s1b,d1,a1, amb conductor de coure classe 5 (-K) de 3G1,5 mm ² de secció, amb aïllament de polietilè reticulat (R) i coberta de compost termoplàstic a força de poliolefina lliure de halògens amb baixa emissió de fums i gasos corrosius (Z1).	Total m: 200,000
9.5.2	M	Cable multipolar RZ1-K (AS), sent la seva tensió assignada de 0,6/1 kV, reacció al foc classe Cca-s1b,d1,a1, amb conductor de coure classe 5 (-K) de 2x2,5 mm ² de secció, amb aïllament de polietilè reticulat (R) i coberta de compost termoplàstic a força de poliolefina lliure de halògens amb baixa emissió de fums i gasos corrosius (Z1). Utilitzat per el BUS de DALI.	Total m: 400,000
9.8.- Il·luminació			
9.8.1	U	Lluminària circular de sostre tipus Downlight, LED, de 20W de potència, cercle embellidor d'alumini injectat, acabat termoesmaltat, de color blanc; protecció IP20 i aïllament classe F; instal·lació encastada.	Total U: 233,000
9.8.2	U	Instal·lació de tub T8 LED de 600mm i 10W, en pantalla superficial existent.	Total U: 12,000
9.8.3	U	Instal·lació de tub T8 LED de 1200mm i 18W, en pantalla superficial existent.	Total U: 27,000
9.8.4	U	Instal·lació de tub T8 LED de 1500mm i 20W, en pantalla superficial existent.	Total U: 190,000
9.8.5	U	Instal·lació de làmpada LED Bulb de rosca, de 10W de potència.	Total U: 24,000
9.8.6	U	Projector LED de 162W, FAELUCE NEX3, o similar, asimètric, instal·lat a 8.5m d'alçada mitjançant medis d'elevació. Instal·lació mitjançant soldadura a biga existent	Total U: 36,000
9.8.7	U	Projector LED de 35W, per exterior, instal·lat a més de 3 metres d'alçada mitjançant medis d'elevació.	Total U: 26,000
9.8.8	U	Interruptor crepuscular amb cèl·lula fotoelèctrica integrada, grau de protecció IP54, 10 A, 230 V i 50 Hz, per a comandament automàtic de la il·luminació composta de lluminàries LED. Inclús subjeccions.	Total U: 4,000
9.8.9	1	Sistema de control de l'enllumenat de la pista poliesportiva tipus DALI. Inclou aparellament elèctric i de control, pantalla tàctil, totalment muntat, connectat i provat.	Total 1: 1,000

Mesura i verificació

Nº	U	Descripció	Amidament
<i>3.1.- Mesura i verificació</i>			
3.1.1	PA	Pla de mesura i verificació de compliment de nivells lumínics exigits en la memòria tècnica	
			Total U: 1,000



QUADRE DE PREUS N° 1

Quadre de preus n° 1			
N°	Designació	Import	
		En xifra (Euros)	En lletra (Euros)
1	U Sistema de control de l'enllumenat de la pista poliesportiva, tipus DALI. Inclou apartament elèctrica i control, quadre, pantalla tàctil, totalment muntat, connectat i provat.	6.874,24	SIS MIL VUIT-CENTS SETANTA-QUATRE EUROS AMB VINT-I-QUATRE CÈNTIMS
2	PA Plà de mesura i verificació de compliment de nivells lumínics exigits en la memòria tècnica	618,00	SIS-CENTS DIVUIT EUROS
3	U Desmuntatge de fluorescent per posterior instal·lació de tub T8 LED. Inclou retirada dels elements auxiliars de funcionament. Llum situada a menys de 3 m d'altura, amb mitjans manuals i càrrega manual sobre camió o contenidor.	0,71	SETANTA-U CÈNTIMS
4	U Desmuntatge de lluminària interior situada a menys de 3 m d'altura, encastada amb mitjans manuals i recuperació del material per a la seva posterior ubicació en altre emplaçament, sent l'ordre d'execució del procés invers al de la seva instal·lació, sense deteriorar els elements constructius als quals pugui estar subjecte, i càrrega manual sobre camió o contenidor.	7,55	SET EUROS AMB CINQUANTA-CINC CÈNTIMS
5	U Desmuntatge de lluminària interior situada a mes de 8 m d'altura, instal·lada superficialment a bigues metàl·liques, amb mitjans manuals i recuperació del material per a la seva posterior ubicació en altre emplaçament, sent l'ordre d'execució del procés invers al de la seva instal·lació, sense deteriorar els elements constructius als quals pugui estar subjecte, i càrrega manual sobre camió o contenidor. Necessari mitjanç d'elevació.	7,45	SET EUROS AMB QUARANTA-CINC CÈNTIMS
6	U Desmuntatge de lluminària interior situada a mes de 8 m d'altura, instal·lada superficialment a bigues metàl·liques, amb mitjans manuals i recuperació del material per a la seva posterior ubicació en altre emplaçament, sent l'ordre d'execució del procés invers al de la seva instal·lació, sense deteriorar els elements constructius als quals pugui estar subjecte, i càrrega manual sobre camió o contenidor. Necessari mitjanç d'elevació.	7,45	SET EUROS AMB QUARANTA-CINC CÈNTIMS

Quadre de preus nº 1

Nº	Designació	Import	
		En xifra (Euros)	En lletra (Euros)
7	m Cable multipolar RZ1-K (AS), sent la seva tensió assignada de 0,6/1 kV, reacció al foc classe Cca-s1b,d1,a1, amb conductor de coure classe 5 (-K) de 3G1,5 mm ² de secció, amb aïllament de polietilè reticulat (R) i coberta de compost termoplàstic a força de poliolefina lliure de halògens amb baixa emissió de fums i gasos corrosius (Z1).	2,39	DOS EUROS AMB TRENTA-NOU CÈNTIMS
8	m Cable multipolar RZ1-K (AS), sent la seva tensió assignada de 0,6/1 kV, reacció al foc classe Cca-s1b,d1,a1, amb conductor de coure classe 5 (-K) de 2x1,5 mm ² de secció, amb aïllament de polietilè reticulat (R) i coberta de compost termoplàstic a força de poliolefina lliure de halògens amb baixa emissió de fums i gasos corrosius (Z1).	4,57	QUATRE EUROS AMB CINQUANTA-SET CÈNTIMS
9	U Interruptor crepuscular amb cèl·lula fotoelèctrica integrada, grau de protecció IP54, 10 A, 230 V i 50 Hz, per a comandament automàtic de la il·luminació composta de làmpades fluorescents de 800 VA de potencia total instal·lada. Inclús subjeccions.	129,94	CENT VINT-I-NOU EUROS AMB NORANTA-QUATRE CÈNTIMS
10	U Subministrament i muntatge de tub LED T8 de 1500mm de característiques iguals o similars a les definides en memòria tècnica. Tub LED a instal·lar en pantalla estanca existent.	32,70	TRENTA-DOS EUROS AMB SETANTA CÈNTIMS
11	U Subministrament i muntatge de tub LED T8 de 1200mm de característiques iguals o similars a les definides en memòria tècnica. Tub LED a instal·lar en pantalla estanca existent.	29,71	VINT-I-NOU EUROS AMB SETANTA-U CÈNTIMS
12	U Subministrament i muntatge de tub LED T8 de 600mm de característiques iguals o similars a les definides en memòria tècnica. Tub LED a instal·lar en pantalla estanca existent.	28,37	VINT-I-VUIT EUROS AMB TRENTA-SET CÈNTIMS
13	U Subministrament i muntatge Downlight LED de característiques iguals o similars als definits en memòria tècnica. De color blanc, protecció IP20 i aïllament classe F. Instal·lació encastada.	53,13	CINQUANTA-TRES EUROS AMB TRETZE CÈNTIMS
14	U Instal·lació de làmpada LED, de rosca, de 10W de potència, de iguals o similars característiques a les definides en projecte.	24,27	VINT-I-QUATRE EUROS AMB VINT-I-SET CÈNTIMS
15	U Projector LED FAELUCE NEX3 de 162W, o un altre de iguals característiques tècniques, asimètric, instal·lat a 8.5m d'alçada mitjançant medis d'elevació. Instal·lació de projector soldat a biga existent.	671,51	SIS-CENTS SETANTA-U EUROS AMB CINQUANTA-U CÈNTIMS



Quadre de preus nº 1			
Nº	Designació	Import	
		En xifra (Euros)	En lletra (Euros)
16	U Projector LED de 35W, per exterior, de similars o iguals característiques que els definit en memòria tècnica, instal·lat a més de 3 metres d'alçada mitjançant medis d'elevació.	277,50	DOS-CENTS SETANTA-SET EUROS AMB CINQUANTA CÈNTIMS



QUADRE DE PREUS Nº 2

Quadre de preus nº 2				
Nº	Designació	Import		
		Parcial (Euros)	Total (Euros)	
	2 Demolicions			
	2.7 Instal·lacions			
2.7.1	U Desmuntatge de lluminària interior situada a menys de 3 m d'altura, encastada amb mitjans manuals i recuperació del material per a la seva posterior ubicació en altre emplaçament, sent l'ordre d'execució del procés invers al de la seva instal·lació, sense deteriorar els elements constructius als quals pugui estar subjecte, i càrrega manual sobre camió o contenidor. (Mà d'obra)			
	Oficial 1ª electricista.	0,148 h	25,830	3,82
	Ajudant electricista.	0,148 h	22,750	3,37
	(Resta d'obra)			0,14
	3% Costos indirectes			0,22
				7,55
2.7.2	U Desmuntatge de fluorescent per posterior instal·lació de tub T8 LED. Inclou retirada dels elements auxiliars de funcionament. Llum situada a menys de 3 m d'altura, amb mitjans manuals i càrrega manual sobre camió o contenidor. (Mà d'obra)			
	Oficial 1ª electricista.	0,014 h	25,830	0,36
	Ajudant electricista.	0,014 h	22,750	0,32
	(Resta d'obra)			0,01
	3% Costos indirectes			0,02
				0,71
2.7.3	U Desmuntatge de lluminària interior situada a mes de 8 m d'altura, instal·lada superficialment a bigues metàl·liques, amb mitjans manuals i recuperació del material per a la seva posterior ubicació en altre emplaçament, sent l'ordre d'execució del procés invers al de la seva instal·lació, sense deteriorar els elements constructius als quals pugui estar subjecte, i càrrega manual sobre camió o contenidor. Necessari mitjanç d'elevació. (Mà d'obra)			
	Oficial 1ª electricista.	0,146 h	25,830	3,77
	Ajudant electricista.	0,146 h	22,750	3,32
	(Resta d'obra)			0,14
	3% Costos indirectes			0,22
				7,45



Quadre de preus nº 2				
Nº	Designació	Import		
		Parcial (Euros)	Total (Euros)	
2.7.4	<p>U Desmuntatge de lluminària interior situada a mes de 8 m d'altura, instal·lada superficialment a bigues metàl·liques, amb mitjans manuals i recuperació del material per a la seva posterior ubicació en altre emplaçament, sent l'ordre d'execució del procés invers al de la seva instal·lació, sense deteriorar els elements constructius als quals pugui estar subjecte, i càrrega manual sobre camió o contenidor. Necessari mitjanç d'elevació.</p> <p>(Mà d'obra)</p> <p>Oficial 1ª electricista. 0,146 h 25,830 3,77</p> <p>Ajudant electricista. 0,146 h 22,750 3,32</p> <p>(Resta d'obra) 0,14</p> <p>3% Costos indirectes 0,22</p>			
	<p>9 Instal·lacions</p> <p>9.5 Elèctriques</p>			7,45
9.5.1	<p>m Cable multipolar RZ1-K (AS), sent la seva tensió assignada de 0,6/1 kV, reacció al foc classe Cca-s1b,d1,a1, amb conductor de coure classe 5 (-K) de 3G1,5 mm² de secció, amb aïllament de polietilè reticulat (R) i coberta de compost termoplàstic a força de poliolefina lliure de halògens amb baixa emissió de fums i gasos corrosius (Z1).</p> <p>(Mà d'obra)</p> <p>Oficial 1ª electricista. 0,019 h 25,830 0,49</p> <p>Ajudant electricista. 0,019 h 22,750 0,43</p> <p>(Materials)</p> <p>Cable multipolar RZ1-K (AS), sent la seva tensió assignada de 0,6/1 kV, reacció al foc classe Cca-s1b,d1,a1 segons UNE-EN 50575, amb conductor de coure classe 5 (-K) de 3G1,5 mm² de secció, amb aïllament de polietilè reticulat (R) i coberta de compost termoplàstic a força de poliolefina lliure de halògens amb baixa emissió de fums i gasos corrosius (Z1). Segons UNE 21123-4.</p> <p>(Resta d'obra) 0,05</p> <p>3% Costos indirectes 0,07</p>			
9.5.2	<p>m Cable multipolar RZ1-K (AS), sent la seva tensió assignada de 0,6/1 kV, reacció al foc classe Cca-s1b,d1,a1, amb conductor de coure classe 5 (-K) de 2x1,5 mm² de secció, amb aïllament de polietilè reticulat (R) i coberta de compost termoplàstic a força de poliolefina lliure de halògens amb baixa emissió de fums i gasos corrosius (Z1).</p> <p>(Mà d'obra)</p> <p>Oficial 1ª electricista. 0,019 h 25,830 0,49</p>			2,39



Quadre de preus nº 2

Nº	Designació	Import			
		Parcial (Euros)	Total (Euros)		
	Ajudant electricista.	0,019 h	22,750	0,43	
	(Materials)				
	Cable multipolar RZ1-K (AS), sent la seva tensió assignada de 0,6/1 kV, reacció al foc classe Cca-s1b,d1,al segons UNE-EN 50575, amb conductor de coure classe 5 (-K) de 2x1,5 mm ² de secció, amb aïllament de polietilè reticulat (R) i coberta de compost termoplàstic a força de poliolefina lliure de halògens amb baixa emissió de fums i gasos corrosius (Z1). Segons UNE 21123-4.	1,000 m	3,430	3,43	
	(Resta d'obra)				0,09
	3% Costos indirectes			0,13	
					4,57
	9.8 II-luminació				
9.8.1	U Subministrament i muntatge Downlight LED de característiques iguals o similars als definits en memòria tècnica. De color blanc, protecció IP20 i aïllament classe F. Instal·lació encastada. (Mitjans auxiliars)				
	Downlight LED, encastat, de iguals o similars característiques al definit en memòria tècnica.	1,000 u	27,280	27,28	
	(Mà d'obra)				
	Oficial 1ª electricista.	0,500 h	25,830	12,92	
	Ajudant electricista.	0,500 h	22,750	11,38	
	3% Costos indirectes			1,55	
					53,13
9.8.2	U Subministrament i muntatge de tub LED T8 de 600mm de característiques iguals o similars a les definides en memòria tècnica. Tub LED a instal·lar en pantalla estanca existent. (Mitjans auxiliars)				
	Tub LED 600mm de similars o iguals característiques que les definides en memòria tècnica.	1,000 U	8,112	8,11	
	(Mà d'obra)				
	Oficial 1ª electricista.	0,400 h	25,830	10,33	
	Ajudant electricista.	0,400 h	22,750	9,10	
	3% Costos indirectes			0,83	
					28,37



Quadre de preus nº 2				
Nº	Designació	Import		
		Parcial (Euros)	Total (Euros)	
9.8.3	U Subministrament i muntatge de tub LED T8 de 1200mm de característiques iguals o similars a les definides en memòria tècnica. Tub LED a instal·lar en pantalla estanca existent. (Mitjans auxiliars)			
	Tub LED T8 1200mm de similars o iguals característiques que les definides en memòria tècnica.	1,000 U	9,405	9,41
	(Mà d'obra)			
	Oficial 1ª electricista.	0,400 h	25,830	10,33
	Ajudant electricista.	0,400 h	22,750	9,10
	3% Costos indirectes			0,87
				29,71
9.8.4	U Subministrament i muntatge de tub LED T8 de 1500mm de característiques iguals o similars a les definides en memòria tècnica. Tub LED a instal·lar en pantalla estanca existent. (Mitjans auxiliars)			
	Tub LED T8 1500mm de similars o iguals característiques que els definits en memòria tècnica.	1,000 U	12,316	12,32
	(Mà d'obra)			
	Oficial 1ª electricista.	0,400 h	25,830	10,33
	Ajudant electricista.	0,400 h	22,750	9,10
	3% Costos indirectes			0,95
				32,70
9.8.5	U Instal·lació de làmpada LED, de rosca, de 10W de potència, de iguals o similars característiques a les definides en projecte. (Mitjans auxiliars)			
	Bombeta LED, de rosca, de 10W de potència.	1,000 U	8,979	8,98
	(Mà d'obra)			
	Oficial 1ª electricista.	0,300 h	25,830	7,75
	Ajudant electricista.	0,300 h	22,750	6,83
	3% Costos indirectes			0,71
				24,27
9.8.6	U Projector LED FAELUCE NEX3 de 162W, o un altre de iguals característiques tècniques, asimètric, instal·lat a 8.5m d'alçada mitjançant medis d'elevació. Instal·lació de projector soldat a biga existent. (Mà d'obra)			

Fons Europeus de Desenvolupament Regional. **FEDER**
Una manera de fer Europa



Quadre de preus nº 2

Nº	Designació	Import			
		Parcial (Euros)	Total (Euros)		
	Oficial 1ª electricista.	1,000 h	25,830	25,83	
	Oficial 1ª montador de estructura metàlica.	1,000 h	19,810	19,81	
	Ajudant electricista.	1,000 h	22,750	22,75	
	(Maquinària)				
	Lloguer diari de cistell elevador de braç articulat, motor elèctric, de 12 m d'altura màxima de treball, inclús manteniment i assegurança de responsabilitat civil.	0,200 U	90,000	18,00	
	Equipo y elementos auxiliares para soldadura eléctrica.	0,100 h	3,200	0,32	
	(Materials)				
	Projector LED FAELUCE NEXT 3, de 162W de potència elèctrica, o similar, amb 22000 lumens útils i rendiment lumínic de 139Lm/W.	1,000 U	565,241	565,24	
	3% Costos indirectes			19,56	
					671,51
9.8.7	U Projector LED de 35W, per exterior, de similars o iguals característiques que els definit en memòria tècnica, instal·lat a més de 3 metres d'alçada mitjançant medis d'elevació. (Mà d'obra)				
	Oficial 1ª electricista.	0,850 h	25,830	21,96	
	Ajudant electricista.	0,850 h	22,750	19,34	
	(Maquinària)				
	Camió amb cistell elevador de braç articulat de 16 m d'altura màxima de treball i 260 kg de càrrega màxima.	1,000 h	18,980	18,98	
	(Materials)				
	Projector LED, exterior IP 65, de 35W, de similars o iguals característiques que les definides en memòria tècnica	1,000 U	209,144	209,14	
	3% Costos indirectes			8,08	
					277,50
9.8.8	U Interruptor crepuscular amb cèl·lula fotoelèctrica integrada, grau de protecció IP54, 10 A, 230 V i 50 Hz, per a comandament automàtic de la il·luminació composta de làmpades fluorescents de 800 VA de potència total instal·lada. Inclús subjeccions. (Mà d'obra)				
	Oficial 1ª electricista.	0,162 h	25,830	4,18	

Quadre de preus nº 2				
Nº	Designació	Import		
		Parcial (Euros)	Total (Euros)	
	Ajudant electricista.	0,162 h	22,750	3,69
	Interruptor crepuscular con célula fotoelèctrica integrada, grado de protecció IP54, para una potencia máxima de lámparas incandescentes o halógenas 700 W, lámparas halógenas de bajo voltaje 2000 VA y lámparas fluorescentes 2000 VA, 10 A, 230 V y 50 Hz, luminancia 5 a 1000 lux y retardo de conexión y desconexión.	1,000 Ud	115,820	115,82
	(Resta d'obra)			2,47
	3% Costos indirectes			3,78
9.8.9	U Sistema de control de l'enllumenat de la pista poliesportiva, tipus DALI. Inclou aparellament elèctric i control, quadre, pantalla tàctil, totalment muntat, connectat i provat. (Mà d'obra)			129,94
	Oficial 1ª electricista.	8,000 h	25,830	206,64
	Ajudant electricista.	8,000 h	22,750	182,00
	Sistema de control de l'enllumenat de la pista poliesportiva, tipus DALI. Inclou aparellament elèctric i control, quadre, pantalla tàctil.	1,000 1	6.285,379	6.285,38
	3% Costos indirectes			200,22
16.17.1	16 Control de qualitat i assaigs PA Plà de mesura i verificació de compliment de nivells lumínics exigits en la memòria tècnica (Mitjans auxiliars)			6.874,24
	Plà de mesura i verificació de compliment de nivells lumínics exigits en la memòria tècnica	1,000 PA	600,000	600,00
	3% Costos indirectes			18,00
				618,00



PRESSUPOST

Pressupost parcial nº 2 Demolicions

Num.	U	Descripció	Amidament	Preu (€)	Import (€)
2.7.- Instal·lacions					
2.7.1	U	Desmuntatge de lluminària interior situada a menys de 3 m d'altura, encastada amb mitjans manuals i recuperació del material per a la seva posterior ubicació en altre emplaçament, sent l'ordre d'execució del procés invers al de la seva instal·lació, sense deteriorar els elements constructius als quals pugui estar subjecte, i càrrega manual sobre camió o contenidor.	230,000	7,55	1.736,50
2.7.2	U	Desmuntatge de fluorescent per posterior instal·lació de tub T8 LED. Inclou retirada dels elements auxiliars de funcionament. Llum situada a menys de 3 m d'altura, amb mitjans manuals i càrrega manual sobre camió o contenidor.	244,000	0,71	173,24
2.7.3	U	Desmuntatge de lluminària interior situada a mes de 8 m d'altura, instal·lada superficialment a bigues metàl·liques, amb mitjans manuals i recuperació del material per a la seva posterior ubicació en altre emplaçament, sent l'ordre d'execució del procés invers al de la seva instal·lació, sense deteriorar els elements constructius als quals pugui estar subjecte, i càrrega manual sobre camió o contenidor. Necessari mitjans d'elevació.	36,000	7,45	268,20
2.7.4	U	Desmuntatge de lluminària interior situada a mes de 8 m d'altura, instal·lada superficialment a bigues metàl·liques, amb mitjans manuals i recuperació del material per a la seva posterior ubicació en altre emplaçament, sent l'ordre d'execució del procés invers al de la seva instal·lació, sense deteriorar els elements constructius als quals pugui estar subjecte, i càrrega manual sobre camió o contenidor. Necessari mitjans d'elevació.	26,000	7,45	193,70
Total 2.7.- DI Instal·lacions:					2.371,64
Total pressupost parcial nº 2 Demolicions:					2.371,64

Fons Europeus de Desenvolupament Regional. **FEDER**
Una manera de fer Europa

Pressupost parcial nº 9 Instal·lacions

Num.	U	Descripció	Amidament	Preu (€)	Import (€)
9.5.- Elèctriques					
9.5.1	m	Cable multipolar RZ1-K (AS), sent la seva tensió assignada de 0,6/1 kV, reacció al foc classe Cca-s1b,d1,a1, amb conductor de coure classe 5 (-K) de 3G1,5 mm ² de secció, amb aïllament de polietilè reticulat (R) i coberta de compost termoplàstic a força de poliolefina lliure de halògens amb baixa emissió de fums i gasos corrosius (Z1).	200,000	2,39	478,00
9.5.2	m	Cable multipolar RZ1-K (AS), sent la seva tensió assignada de 0,6/1 kV, reacció al foc classe Cca-s1b,d1,a1, amb conductor de coure classe 5 (-K) de 2x1,5 mm ² de secció, amb aïllament de polietilè reticulat (R) i coberta de compost termoplàstic a força de poliolefina lliure de halògens amb baixa emissió de fums i gasos corrosius (Z1).	400,000	4,57	1.828,00
Total 9.5.- IE Elèctriques:					2.306,00
9.8.- Il·luminació					
9.8.1	U	Subministrament i muntatge Downlight LED de característiques iguals o similars als definits en memòria tècnica. De color blanc, protecció IP20 i aïllament classe F. Instal·lació encastada.	233,000	53,13	12.379,29
9.8.2	U	Subministrament i muntatge de tub LED T8 de 600mm de característiques iguals o similars a les definides en memòria tècnica. Tub LED a instal·lar en pantalla estanca existent.	12,000	28,37	340,44
9.8.3	U	Subministrament i muntatge de tub LED T8 de 1200mm de característiques iguals o similars a les definides en memòria tècnica. Tub LED a instal·lar en pantalla estanca existent.	27,000	29,71	802,17
9.8.4	U	Subministrament i muntatge de tub LED T8 de 1500mm de característiques iguals o similars a les definides en memòria tècnica. Tub LED a instal·lar en pantalla estanca existent.	190,000	32,70	6.213,00
9.8.5	U	Instal·lació de làmpada LED, de rosca, de 10W de potència, de iguals o similars característiques a les definides en projecte.	24,000	24,27	582,48
9.8.6	U	Projector LED FAELUCE NEX3 de 162W, o un altre de iguals característiques tècniques, asimètric, instal·lat a 8.5m d'alçada mitjançant medis d'elevació. Instal·lació de projector soldat a biga existent.	36,000	671,51	24.174,36
9.8.7	U	Projector LED de 35W, per exterior, de similars o iguals característiques que els definit en memòria tècnica, instal·lat a més de 3 metres d'alçada mitjançant medis d'elevació.	26,000	277,50	7.215,00
9.8.8	U	Interruptor crepuscular amb cèl·lula fotoelèctrica integrada, grau de protecció IP54, 10 A, 230 V i 50 Hz, per a comandament automàtic de la il·luminació composta de làmpades fluorescents de 800 VA de potencia total instal·lada. Inclús subjeccions.	4,000	129,94	519,76
9.8.9	U	Sistema de control de l'enllumenat de la pista poliesportiva, tipus DALI. Inclou aparellament elèctric i control, quadre, pantalla tàctil, totalment muntat, connectat i provat.	1,000	6.874,24	6.874,24
Total 9.8.- II Il·luminació:					59.100,74
Total pressupost parcial nº 9 Instal·lacions:					61.406,74



Pressupost parcial nº 16 Control de qualitat i assaigs

Num.	U	Descripció	Amidament	Preu (€)	Import (€)
16.17.- Control tècnic					
16.17.1	PA	Pla de mesura i verificació de compliment de nivells lumínics exigits en la memòria tècnica	1,000	618,00	618,00
Total 16.17.- XO Control tècnic:					618,00
Total pressupost parcial nº 16 Control de qualitat i assaigs:					618,00

Capítol	Import
2 Demolicions	
2.7 Instal·lacions .	2.371,64
Total 2 Demolicions	2.371,64
9 Instal·lacions	
9.5 Elèctriques .	2.306,00
9.8 Il·luminació .	59.100,74
Total 9 Instal·lacions	61.406,74
16 Control de qualitat i assaigs	
16.17 Control tècnic .	618,00
Total 16 Control de qualitat i assaigs	618,00
Pressupost d'execució material (PEM)	64.396,38
13% de despeses generals	8.371,53
6% de benefici industrial	3.863,78
Suma	76.631,69
21% IVA	16.092,65
Pressupost d'execució per contracte (PEC)	92.724,34

Puja el pressupost d'execució per contracta a l'expressada quantitat de NORANTA-DOS MIL SET-CENTS VINT-I-QUATRE EUROS AMB TRENTA-QUATRE CÈNTIMS.



**MEMÒRIA VALORADA DE MILLORA ENERGÈTICA DE LA
IL·LUMINACIÓ INTERIOR DE LA PISTA POLIESPORTIVA DEL
PAVEL·LÓ NORD, SABADELL.**

ANNEX IV
ESTUDI DE GESTIÓ DE RESIDUS



CUBIC
estudi d'enginyeria, s.l.



INDEX

1. CONTINGUT DEL DOCUMENT	3
2. AGENTS INTERVINENTS	3
2.1. Identificació	3
2.1.1. Productor de residus (promotor)	4
2.1.2. Posseïdor de residus (constructor)	4
2.1.3. Gestor de residus	4
2.2. Obligacions	5
2.2.1. Productor de residus (promotor)	5
2.2.2. Posseïdor de residus (constructor)	6
2.2.3. Gestor de residus	7
3. NORMATIVA I LEGISLACIÓ APLICABLE	8
4. IDENTIFICACIÓ DELS RESIDUS DE CONSTRUCCIÓ I DEMOLICIÓ GENERATS EN L'OBRA.	12
5. ESTIMACIÓ DE LA QUANTITAT DELS RESIDUS DE CONSTRUCCIÓ I DEMOLICIÓ QUE GGENERARAN EN L'OBRA.....	13
6. MESURES PER A LA PLANIFICACIÓ I OPTIMITZACIÓ DE LA GESTIÓ DELS RESIDUS RESULTANTS DE LA CONSTRUCCIÓ I DEMOLICIÓ DE L'OBRA OBJECTE DEL PROJECTE	16
7. OPERACIONS DE REUTILITZACIÓ, VALORITZACIÓ O ELIMINACIÓ QUE ES DESTINARAN ELS RESIDUS DE CONSTRUCCIÓ I DEMOLICIÓ QUE ES GENERIN EN L'OBRA.....	17
8. MESURES PER A LA SEPARACIÓ DELS RESIDUS DE CONSTRUCCIÓ I ENDERROCAMENT EN OBRA	18
9. PRESCRIPCIONS EN RELACIÓ AMB L'EMMAGATZEMATGE, MANEIG, SEPARACIÓ I ALTRES OPERACIONS DE GESTIÓ DELS RESIDUS DE CONSTRUCCIÓ I ENDERROCAMENT	19
10. DETERMINACIÓ DE L'IMPORT DE LA FIANÇA	21



1. CONTINGUT DEL DOCUMENT

En compliment del "Real Decreto 105/2008. Regulación de la producción y gestión de los residuos de construcción y demolición", el present estudi desenvolupa els punts següents:

- Agents intervinents en la Gestió de RCE.
- Normativa i legislació aplicable.
- Identificació dels residus de construcció i demolició generats en l'obra, codificats segons la "Orden MAM 304/2002. Operaciones de valorización y eliminación de residuos y Lista europea de residuos".
- Estimació de la quantitat generada en volum i pes.
- Mesures per a la prevenció dels residus en l'obra.
- Operacions de reutilització, valorització o eliminació que es destinaran als residus.
- Mesures per a la separació dels residus en obra.
- Prescripcions en relació amb l'emmagatzematge, maneig, separació i altres operacions de gestió dels residus.
- Valoració del cost previst de la gestió de RCE.

2. AGENTS INTERVINENTS

2.1. Identificació

Titular instal·lació

Titular: Ajuntament de Sabadell
Direcció: Plaça Sant Roc, nº 1, 08201, Sabadell.

Identificació equipament

Nom immoble: Pavelló Nord
Tipologia immoble: Equipament esportiu. Pista poliesportiva interior.
Direcció: Ronda de Collsalarca, nº 4, 08207, Sabadell.



Autor memòria

La memòria ha estat redactada per l'equip d'enginyers de CUBIC ESTUDI D'ENGINYERIA SL, encapçalat per:

Projectista:	Carlos Cervera Martínez
DNI:	36532270J
Titulació:	Enginyer Industrial
Col·legi:	Col·legi d'Enginyers Industrials de Catalunya (EIC)
Nº col·legiat:	16.211
Correu electrònic:	carlos.cervera@cubic.cat

S'ha estimat en el pressupost del projecte, un cost d'execució material (Pressupost d'execució material) de 64.395,87€.

2.1.1. Productor de residus (promotor)

S'identifica amb el titular del bé immoble en qui resideix la decisió última de construir o demolir. Es poden presentar tres casos:

1. La persona física o jurídica titular de la llicència urbanística en una obra de construcció o demolició; en aquelles obres que no precisin de llicència urbanística, tindrà la consideració de productor del residu la persona física o jurídica titular del bé immoble objecte d'una obra de construcció o demolició.
2. La persona física o jurídica que efectui operacions de tractament, de mescla o d'altre tipus, que ocasionin un canvi de naturalesa o de composició dels residus.
3. L'importador o adquirent en qualsevol Estat membre de la Unió Europea de residus de construcció i demolició.

En el present estudi, s'identifica com el productor dels residus:

2.1.2. Posseïdor de residus (constructor)

En aquesta fase del projecte no s'ha determinat l'agent que actuarà com Posseïdor dels Residus, és responsabilitat de el Productor dels residus (promotor) la seva designació abans del començament de les obres.

2.1.3. Gestor de residus

És la persona física o jurídica, o entitat pública o privada, que realitzi qualsevol de les operacions que componen la recollida, l'emmagatzematge, el transport la valorització i l'eliminació dels residus, inclosa la vigilància d'aquestes operacions i la dels abocadors, així com la seva restauració o gestió ambiental dels residus, amb independència d'ostentar la condició de



productor dels mateixos. Aquest serà designat pel productor dels residus (promotor) amb anterioritat al començament de les obres.

2.2. Obligacions

2.2.1. Productor de residus (promotor)

Ha d'incloure en el projecte d'execució de l'obra un estudi de gestió de residus de construcció i demolició, que contindrà com a mínim:

1. Una estimació de la quantitat, expressada en tones i en metres cúbics, dels residus de construcció i demolició que es generaran en l'obra, codificats conformement a la "Orden MAM 304/2002. Operaciones de valorización y eliminación de residuos y Lista europea de residuos".
2. Les mesures per a la planificació i optimització de la gestió dels residus generats a l'obra objecte del projecte.
3. Les operacions de reutilització, valorització o eliminació que es destinaran als residus que es generaran en l'obra.
4. Les mesures per a la separació dels residus en obra per part del posseïdor dels residus.
5. Els plànols de les instal·lacions previstes per a l'emmagatzematge, maneig, separació i, si escau, altres operacions de gestió dels residus de construcció i demolició dintre de l'obra. Posteriorment, dites planes podran ser objecte d'adaptació a les característiques particulars de l'obra i els seus sistemes d'execució, previ acord de la direcció facultativa de l'obra.
6. Les prescripcions del plec de prescripcions tècniques particulars del projecte, en relació amb l'emmagatzematge, maneig, separació i, si escau, altres operacions de gestió dels residus de construcció i demolició dintre de l'obra.
7. Una valoració del cost previst de la gestió dels residus de construcció i demolició, que formarà part del pressupost del projecte en capítol independent.

Està obligat a disposar de la documentació que acrediti que els residus de construcció i demolició realment produïts en les seves obres han estat gestionats, si escau, en obra o lliurats a una instal·lació de valorització o d'eliminació per al seu tractament per gestor de residus autoritzat, en els termes recollits en el "Real Decreto 105/2008. Regulación de la producción y gestión de los residuos de construcción y demolición" i, en particular, en el present estudi o en les seves modificacions. La documentació corresponent a cada any natural s'haurà de mantenir durant els cinc anys següents.

En obres d'enderroc, rehabilitació, reparació o reforma, caldrà que prepareu un inventari dels residus perillosos que es generaran, que haurà d'incloure en l'estudi de gestió de RCE, així com preveure la seva retirada selectiva, per tal d'evitar la mescla entre ells o amb altres residus no perillosos, i assegurar seu enviament a gestors autoritzats de residus perillosos.

En els casos d'obres sotmeses a llicència urbanística, el posseïdor de residus, queda obligat a constituir una fiança o garantia financera equivalent que assegurï el compliment dels requisits establerts en aquesta llicència en relació amb els residus de construcció i demolició de l'obra, en els termes previstos en la legislació de les comunitats autònomes corresponents.

2.2.2. Posseïdor de residus (constructor)

La persona física o jurídica que executi l'obra - el constructor -, a més de les prescripcions previstes en la normativa aplicable, està obligat a presentar al promotor de la mateixa un pla que reflecteixi com portarà a terme les obligacions que li incumbeixin en relació als residus de construcció i demolició que es vagin a produir en l'obra.

El pla presentat i acceptat pel promotor, una vegada aprovat per la direcció facultativa, passarà a formar part dels documents contractuals de l'obra.

El posseïdor de residus de construcció i demolició, quan no procedeixi a gestionar-los per si mateix, i sense perjudici dels requeriments del projecte aprovat, estarà obligat a lliurar-los a un gestor de residus o a participar en un acord voluntari o conveni de col·laboració per a la seva gestió. Els residus de construcció i demolició es destinaran preferentment, i per aquest ordre, a operacions de reutilització, reciclat o a altres formes de valorització.

El lliurament dels residus de construcció i demolició a un gestor per part del posseïdor haurà de constar en document fefaent, en el qual figuri, almenys, la identificació del posseïdor i del productor, l'obra de procedència i, si escau, el nombre de llicència de l'obra, la quantitat expressada en tones o en metres cúbics, o en ambdues unitats quan sigui possible, el tipus de residus lliurats, codificats conformement a la "Orden MAM 304/2002. Operaciones de valorización y eliminación de residuos y Lista europea de residuos", i la identificació del gestor de les operacions de destinació.

Quan el gestor al que el posseïdor lliuri els residus de construcció i demolició efectuï únicament operacions de recollida, emmagatzematge, transferència o transport, en el document de lliurament haurà de figurar també el gestor de valorització o d'eliminació ulterior al que es destinaran els residus.

En tot cas, la responsabilitat administrativa en relació amb la cessió dels residus de construcció i demolició per part dels posseïdors als gestors es registrarà per l'establert en la legislació vigent en matèria de residus.

Mentre es trobin en el seu poder, el posseïdor dels residus estarà obligat a mantenir-los en condicions adequades d'higiene i seguretat, així com a evitar la mescla de fraccions ja seleccionades que impedeixi o dificulti la seva posterior valorització o eliminació.



La separació en fraccions es portarà a terme preferentment pel posseïdor dels residus dintre de l'obra que es produeixin.

Quan per falta d'espai físic en l'obra no resulti tècnicament viable efectuar aquesta separació en origen, el posseïdor podrà encomanar la separació de fraccions a un gestor de residus en una instal·lació de tractament de residus de construcció i demolició externa a l'obra. En aquest últim cas, el posseïdor haurà d'obtenir del gestor de la instal·lació documentació acreditativa que aquest ha complert, en el seu nom, l'obligació recollida en el present apartat.

L'òrgan competent en matèria mediambiental de la comunitat autònoma on se situï l'obra, de forma excepcional, i sempre que la separació dels residus no hagi estat especificada i pressupostada en el projecte d'obra, podrà eximir al posseïdor dels residus de construcció i demolició de l'obligació de separació d'alguna o de totes les anteriors fraccions.

El posseïdor dels residus de construcció i demolició estarà obligat a sufragar els corresponents costos de gestió i a lliurar al productor els certificats i la documentació acreditativa de la gestió dels residus, així com a mantenir la documentació corresponent a cada any natural durant els cinc anys següents.

2.2.3. Gestor de residus

A més de les recollides en la legislació específica sobre residus, el gestor de residus de construcció i demolició complirà amb les següents obligacions:

1. En el supòsit d'activitats de gestió sotmeses a autorització per la legislació de residus, dur un registre en el qual, com a mínim, figuri la quantitat de residus gestionats, expressada en tones i en metres cúbics, el tipus de residus, codificats conformement a la "Orden MAM 304/2002. Operaciones de valorización y eliminación de residuos y Lista europea de residuos", la identificació del productor, del posseïdor i de l'obra d'on procedeixen, o del gestor, quan procedeixin d'altra operació anterior de gestió, el mètode de gestió aplicat, així com les quantitats, en tones i en metres cúbics, i destinacions dels productes i residus resultants de l'activitat.
2. Posar a la disposició de les administracions públiques competents, a petició de les mateixes, la informació continguda en el registre esmentat en el punt anterior. La informació referida a cada any natural s'haurà de mantenir durant els cinc anys següents.
3. Estendre al posseïdor o al gestor que li lliuri residus de construcció i demolició, els certificats acreditatius de la gestió dels residus rebuts, especificant el productor i, si escau, el nombre de llicència de l'obra de procedència. Quan es tracti d'un gestor que porti a terme una operació exclusivament de recollida, emmagatzematge, transferència o transport, haurà d'a més transmetre al posseïdor o al gestor que li va lliurar els residus,

els certificats de l'operació de valorització o d'eliminació subsegüent que van ser destinats als residus.

4. En el cas que manqui d'autorització per a gestionar residus perillosos, haurà de disposar d'un procediment d'admissió de residus en la instal·lació que assegurí que, prèviament al procés de tractament, es detectaran i se separaran, emmagatzemaran adequadament i derivaran a gestors autoritzats de residus perillosos aquells que tinguin aquest caràcter i puguin arribar a la instal·lació barrejats amb residus no perillosos de construcció i demolició. Aquesta obligació s'entendrà sense perjudici de les responsabilitats que pugui incórrer el productor, el posseïdor o, si escau, el gestor precedent que hagi enviat aquests residus a la instal·lació.

3. NORMATIVA I LEGISLACIÓ APLICABLE

Per a l'elaboració del present estudi s'ha considerat la normativa següent:

Article 45 de la Constitució Espanyola.

Real Decreto sobre la prevención y reducción de la contaminación del medio ambiente producida por el amianto

Real Decreto 108/1991, de 1 de febrero, del Ministerio de Relaciones con las Cortes y de la Secretaría del Gobierno.

B.O.E.: 6 de febrero de 1991

Ley de envases y residuos de envases

Ley 11/1997, de 24 de abril, de la Jefatura del Estado.

B.O.E.: 25 de abril de 1997

Desenvolupat per:

Reglamento para el desarrollo y ejecución de la Ley 11/1997, de 24 de abril, de envases y residuos de envases

Real Decreto 782/1998, de 30 de abril, del Ministerio de la Presidencia.

B.O.E.: 1 de mayo de 1998

Modificada per:



Modificación de diversos reglamentos del área de medio ambiente para su adaptación a la Ley 17/2009, de 23 de noviembre, sobre el libre acceso a las actividades de servicios y su ejercicio, y a la Ley 25/2009, de 22 de diciembre, de modificación de diversas leyes para su adaptación a la Ley de libre acceso a actividades de servicios y su ejercicio

Real Decreto 367/2010, de 26 de marzo, del Ministerio de la Presidencia.

B.O.E.: 27 de marzo de 2010

Real Decreto por el que se regula la eliminación de residuos mediante depósito en vertedero

Real Decreto 1481/2001, de 27 de diciembre, del Ministerio de Medio Ambiente.

B.O.E.: 29 de enero de 2002

Modificat per:

Regulación de la producción y gestión de los residuos de construcción y demolición

Real Decreto 105/2008, de 1 de febrero, del Ministerio de la Presidencia.

B.O.E.: 13 de febrero de 2008

Modificat per:

Modificación de diversos reglamentos del área de medio ambiente para su adaptación a la Ley 17/2009, de 23 de noviembre, sobre el libre acceso a las actividades de servicios y su ejercicio, y a la Ley 25/2009, de 22 de diciembre, de modificación de diversas leyes para su adaptación a la Ley de libre acceso a actividades de servicios y su ejercicio

Real Decreto 367/2010, de 26 de marzo, del Ministerio de la Presidencia.

B.O.E.: 27 de marzo de 2010

Regulación de la producción y gestión de los residuos de construcción y demolición

Real Decreto 105/2008, de 1 de febrero, del Ministerio de la Presidencia.

B.O.E.: 13 de febrero de 2008



Plan nacional integrado de residuos para el período 2008-2015

Resolución de 20 de enero de 2009, de la Secretaría de Estado de Cambio Climático.

B.O.E.: 26 de febrero de 2009

II Plan nacional de residuos de construcción y demolición 2008-2015

Anexo 6 de la Resolución de 20 de enero de 2009, de la Secretaría de Estado de Cambio Climático, por la que se publica el Acuerdo del Consejo de Ministros por el que se aprueba el Plan Nacional Integrado de Residuos para el período 2008-2015.

B.O.E.: 26 de febrero de 2009

Ley de residuos y suelos contaminados

Ley 22/2011, de 28 de julio, de la Jefatura del Estado.

B.O.E.: 29 de julio de 2011

Texto consolidado. Última modificación: 7 de abril de 2015

Llei reguladora dels residus

Llei 6/1993, de 15 de juliol, del Departament de la Presidència de la Generalitat de Catalunya.

D.O.G.C.: 28 de juliol de 1993

Modificada per:

Llei de modificació de la Llei 6/1993, de 15 de juliol, reguladora dels residus

Llei 15/2003, de 13 de juny, de la Presidència de la Generalitat de Catalunya.

D.O.G.C.: 1 de juliol de 2003

Decreto por el que se aprueba el Programa de gestión de residuos de la construcción de Cataluña (PROGROC), se regula la producción y gestión de los residuos de la construcción y demolición, y el canon sobre la deposición controlada de los residuos de la construcción

Decreto 89/2010, de 29 de junio, de la Consejería de Medio Ambiente y Vivienda de Cataluña.

D.O.G.C.: 6 de julio de 2010



Derogado, salvo los artículos 2, 3 y 4, los capítulos III, IV y V, la disposición derogatoria, las disposiciones adicionales y las disposiciones finales 1 y 3, y modificados los artículos 11 y 15 por:

Programa de Prevención y Gestión de Residuos y Recursos de Cataluña (PRECAT20)

Real Decreto 210/2018, de 6 de abril, del Ministerio de Agricultura y Pesca, Alimentación y Medio Ambiente.

B.O.E.: 16 de abril de 2018



4. IDENTIFICACIÓ DELS RESIDUS DE CONSTRUCCIÓ I DEMOLICIÓ GENERATS EN L'OBRA.

Tots els possibles residus de construcció i demolició generats a l'obra, s'han codificat atenent a la legislació vigent en matèria de gestió de residus, "Orden MAM 304/2002. Operaciones de valorización y eliminación de residuos y Lista europea de residuos", donant lloc als següents grups:

RCE de Nivell I: Terres i materials pètris, no contaminats, procedents d'obres d'excavació

Com a excepció, no tenen la condició legal de residus:

Les terres i pedres no contaminades per substàncies perilloses, reutilitzades en la mateixa obra, en una obra diferent o en una activitat de restauració, acondicionament o reble, sempre que es pugui acreditar de forma fefaent la seva destinació a reutilització.

RCE de Nivell II: Residus generats principalment en les activitats pròpies del sector de la construcció, de la demolició, de la reparació domiciliària i de la implantació de serveis.

S'ha establert una classificació de RCE generats, segons els tipus de materials de què estan compostos:

Material segons "Orden MAM 304/2002. Operaciones de valorización y eliminación de residuos y Lista europea de residuos"
RCE de Nivell I
1 Terres i petris de l'excavació
RCE de Nivell II
RCE de naturalesa no pètria
1 Asfalt
2 Fusta
3 Metalls (inclosos els seus aliatges)
4 Paper i cartró
5 Plàstic
6 Vidre
7 Guix
8 Escombraries
RCE de naturalesa pètria
1 Sorra, grava i altres àrids
2 Formigó
3 Maons, teules i materials ceràmics
4 Pedra
RCE potencialment perillosos
1 Altres

5. ESTIMACIÓ DE LA QUANTITAT DELS RESIDUS DE CONSTRUCCIÓ I DEMOLICIÓ QUE GGENERARAN EN L'OBRA

S'ha estimat la quantitat de residus generats a l'obra, a partir dels amidaments del projecte, en funció del pes de materials integrants en els rendiments dels corresponents preus descompostos de cada unitat de obra, determinant el pes de les restes dels materials sobrants (minves, trencaments, escapçadures, etc) i el de l'embalatge dels productes subministrats.

El volum de excavació de les terres i dels materials petris no utilitzats en l'obra, s'ha calculat en funció de les dimensions del projecte, afectat per un coeficient d'esponjament segons la classe de terreny.

A partir del pes del residu, s'ha estimat el seu volum mitjançant una densitat aparent definida pel quocient entre el pes del residu i el volum que ocupa una vegada dipositat en el contenidor.

Els resultats es resumeixen en la següent taula:

Material segons "Orden MAM 304/2002. Operaciones de valorización y eliminación de residuos y Lista europea de residuos"	Codi LER	Densitat aparent (t/m ³)	Pes (t)	Volum (m ³)
RCE de Nivell II				
RCE de naturalesa no pètria				
1 Metalls (inclosos els seus aliatges)				
Metalls mesclats.	17 04 07	1,50	0,342	0,228
Cables diferents dels especificats en el codi 17 04 10.	17 04 11	1,50	0,001	0,001
2 Paper i cartró				
Envasos de paper i cartró.	15 01 01	0,75	0,104	0,139
3 Plàstic				
Plàstic.	17 02 03	0,60	0,117	0,195
RCE potencialment perillosos				
1 Altres				
Tubs fluorescents i altres residus que contenen mercuri.	20 01 21	0,60	0,012	0,020



A la taula següent, s'exposen els valors del pes i el volum de RCE, agrupats per nivells i apartats:

Material segons "Orden MAM 304/2002. Operaciones de valorización y eliminación de residuos y Lista europea de residuos"	Pes (t)	Volum (m ³)
RCE de Nivell II		
RCE de naturalesa no pètria		
1 Asfalt	0,000	0,000
2 Fusta	0,000	0,000
3 Metalls (inclosos els seus aliatges)	0,343	0,229
4 Paper i cartró	0,104	0,139
5 Plàstic	0,117	0,195
6 Vidre	0,000	0,000
7 Guix	0,000	0,000
8 Escombraries	0,000	0,000
RCE potencialment perillosos		
1 Altres	0,012	0,020

Volum de RCE de Nivell II

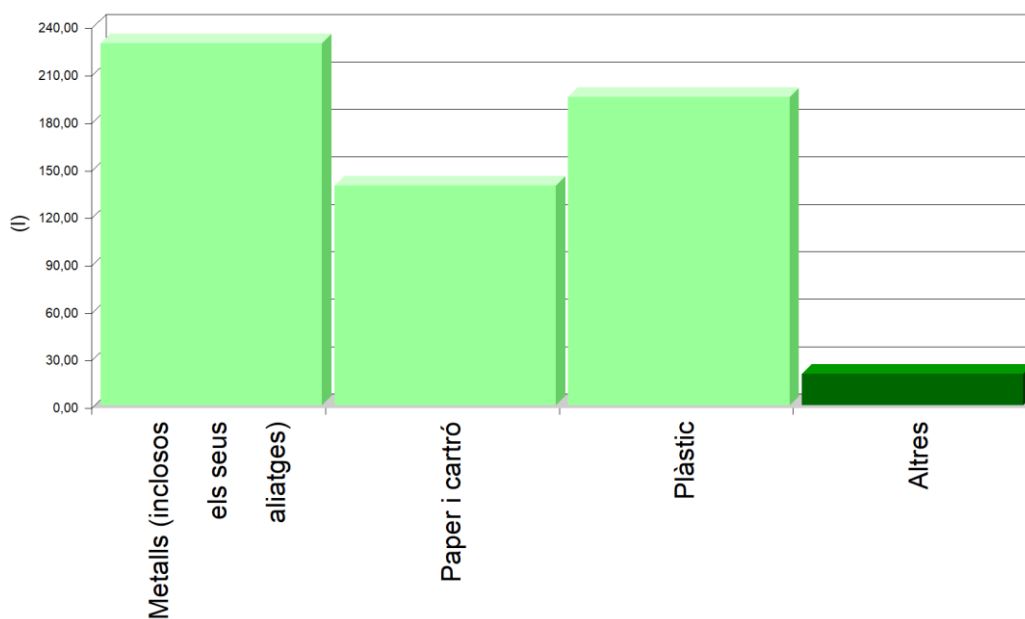

Volum de RCE de Nivell II

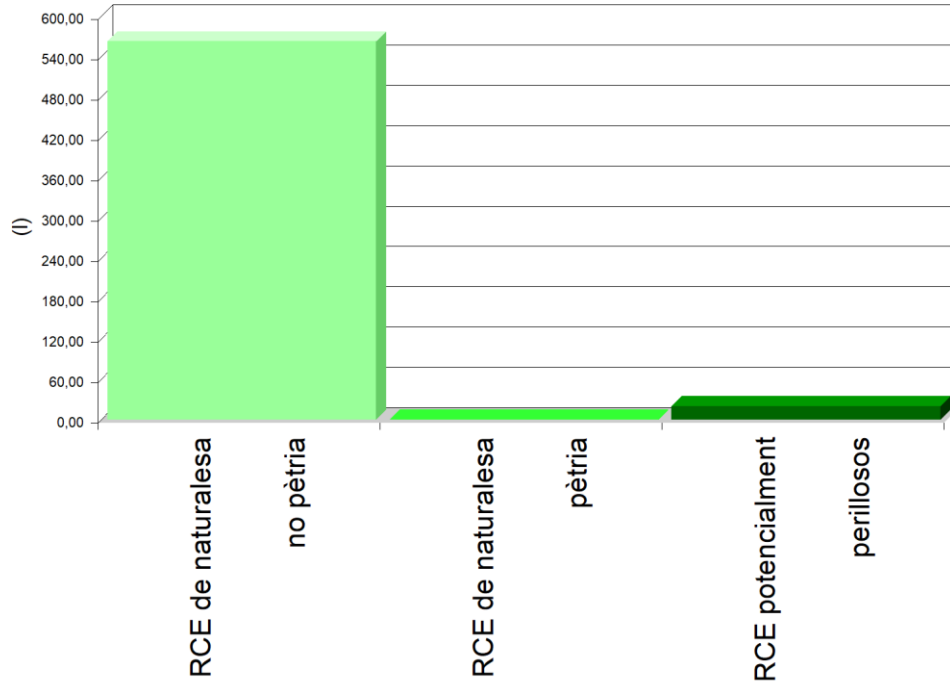

Volum de RCE de Nivell I i Nivell II

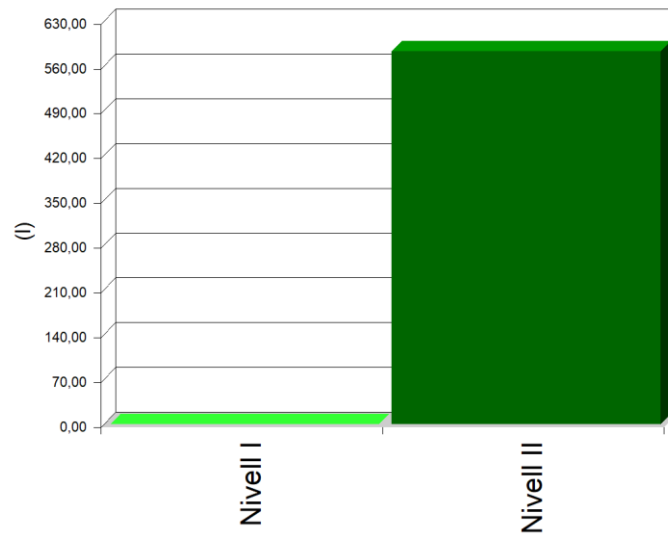

6. MESURES PER A LA PLANIFICACIÓ I OPTIMITZACIÓ DE LA GESTIÓ DELS RESIDUS RESULTANTS DE LA CONSTRUCCIÓ I DEMOLICIÓ DE L'OBRA OBJECTE DEL PROJECTE

En la fase de projecte s'han tingut en compte les diferents alternatives compositives, constructives i de disseny, optant per aquelles que generen el menor volum de residus en la fase de construcció i d'exploració, facilitant, a més, el desmantellament de l'obra al final de la seva vida útil amb el menor impacte ambiental.

Per tal de generar menys residus en la fase d'execució, el constructor assumirà la responsabilitat d'organitzar i planificar l'obra, pel que fa al tipus de subministrament, provisió de materials i procés d'execució.

Com a criteri general, s'adoptaran les següents mesures per a la planificació i optimització de la gestió dels residus generats durant l'execució de l'obra:

- L'excavació s'ajustarà a les dimensions específiques del projecte, atenent a les cotes dels plànols de fonamentació, fins a la profunditat indicada en el mateix que coincidirà amb l'Estudi Geotècnic corresponent amb el vist i plau de la Direcció Facultativa. En el cas que hi hagi llocs de drenatge, es fitarà l'extensió de les bosses dels mateixos.
- S'ha d'evitar en el possible la producció de residus de naturalesa pètria (bitlles, grava, sorra, etc.), pactant amb el proveïdor la devolució del material que no s'utilitzi a l'obra.
- El formigó subministrat serà preferentment de central. En cas que hi hagi sobrants s'utilitzaran en les parts de l'obra que es prevegi per a aquests casos, com formigons de neteja, base de paviments, reblerts, etc.
- Les peces que continguin mesclures bituminoses, es subministraran justes en dimensió i extensió, per tal d'evitar els sobrants innecessaris. Abans de la seva col·locació es planificarà l'execució per procedir a l'obertura de les peces mínimes, de manera que quedin dins dels envasos dels sobrants no executats.
- Tots els elements de fusta es replantejaran juntament amb l'oficial de fusteria, per tal d'optimitzar la solució, minimitzar el seu consum i generar el menor volum de residus.
- El subministrament dels elements metàl·lics i els seus aliatges, es realitzarà amb les quantitats mínimes i estrictament necessàries per a l'execució de la fase de la obra corresponent, evitant-se qualsevol treball dins de l'obra, a excepció del muntatge dels corresponents kits prefabricats.
- Es demanarà de forma expressa als proveïdors que el subministrament en obra es realitzi amb la menor quantitat d'emballatge possible, renunciant als aspectes publicitaris, decoratius i superflus.



En el cas que s'adoptin altres mesures alternatives o complementàries per a la planificació i optimització de la gestió dels residus de l'obra, se li comunicarà de forma fefaent al director d'obra i al director de l'execució de l'obra per al seu coneixement i aprovació. Aquestes mesures no suposaran cap menyscabament de la qualitat de l'obra, ni interferiran en el procés d'execució de la mateixa.

7. OPERACIONS DE REUTILITZACIÓ, VALORITZACIÓ O ELIMINACIÓ QUE ES DESTINARAN ELS RESIDUS DE CONSTRUCCIÓ I DEMOLICIÓ QUE ES GENERIN EN L'OBRA

El desenvolupament de les activitats de valorització de residus de construcció i demolició requerirà autorització prèvia de l'òrgan competent en matèria mediambiental de la Comunitat Autònoma corresponent, en els termes establerts per la legislació vigent en matèria de residus.

L'autorització podrà ser atorgada per a una o vàries de les operacions que es vagin a realitzar, i sense perjudici de les autoritzacions o llicències exigides per qualsevol altra normativa aplicable a l'activitat. S'atorgarà per un termini de temps determinat, i podrà ser renovada per períodes successius.

L'autorització només es concedirà prèvia inspecció de les instal·lacions en les que es vagi a desenvolupar l'activitat i comprovació de la qualificació dels tècnics responsables de la seva direcció i que està prevista l'adequada formació professional del personal encarregat de la seva explotació.

Els àrids reciclats obtinguts com producte d'una operació de valorització de residus de construcció i enderrocament haurien de complir els requisits tècnics i legals per a l'ús que es destinin.

Quan es prevegi l'operació de reutilització en una altra construcció dels sobrants de les terres procedents de l'excavació, dels residus minerals o petris, dels materials ceràmics o dels materials no petris i metàl·lics, el procés es realitzarà preferentment en el dipòsit municipal.



En relació a la destinació prevista per als residus no reutilitzables ni valorables "in situ", s'expressen les característiques, la seva quantitat, el tipus de tractament i el seu destí, a la taula següent:

Material segons "Orden MAM 304/2002. Operaciones de valorización y eliminación de residuos y Lista europea de residuos"	Codi LER	Tractament	Destí	Pes (t)	Volum (m ³)
RCE de Nivell II					
RCE de naturalesa no pètria					
1 Metalls (inclosos els seus aliatges)					
Metalls mesclats.	17 04 07	Reciclat	Gestor autoritzat RNPs	0,342	0,228
Cables diferents dels especificats en el codi 17 04 10.	17 04 11	Reciclat	Gestor autoritzat RNPs	0,001	0,001
2 Paper i cartró					
Envasos de paper i cartró.	15 01 01	Reciclat	Gestor autoritzat RNPs	0,104	0,139
3 Plàstic					
Plàstic.	17 02 03	Reciclat	Gestor autoritzat RNPs	0,117	0,195
RCE potencialment perillous					
1 Altres					
Tubs fluorescents i altres residus que contenen mercuri.	20 01 21	Dipòsit / Tractament	Gestor autoritzat RPs	0,012	0,020
<i>Notes:</i> RCE: Residus de construcció i demolició RSU: Residus sòlids urbans RNPs: Residus no perillous RPs: Residus perillous					

8. MESURES PER A LA SEPARACIÓ DELS RESIDUS DE CONSTRUCCIÓ I ENDERROCAMENT EN OBRA

Els residus de construcció i enderrocament es separaran en les següents fraccions quan, de forma individualitzada per a cada una d'aquestes fraccions, la quantitat prevista de generació per al total de l'obra superi les següents quantitats:

- Formigó: 80 t.
- Maons, teules i materials ceràmics: 40 t.
- Metalls (inclosos els seus aliatges): 2 t.
- Fusta: 1 t.
- Vidre: 1 t.
- Plàstic: 0,5 t.
- Paper i cartró: 0,5 t.



A la taula següent s'indica el pes total expressat en tones, dels diferents tipus de residus generats a l'obra objecte d'aquest estudi, i l'obligatorietat o no de la seva separació in situ.

TIPUS DE RESIDU	TOTAL RESIDU OBRA (t)	LLINDAR SEGONS NORMA (t)	SEPARACIÓ "IN SITU"
Formigó	0,000	80,00	NO OBLIGATÒRIA
Maons, teules i materials ceràmics	0,000	40,00	NO OBLIGATÒRIA
Metalls (inclosos els seus aliatges)	0,343	2,00	NO OBLIGATÒRIA
Fusta	0,000	1,00	NO OBLIGATÒRIA
Vidre	0,000	1,00	NO OBLIGATÒRIA
Plàstic	0,117	0,50	NO OBLIGATÒRIA
Paper i cartró	0,104	0,50	NO OBLIGATÒRIA

La separació en fraccions es durà a terme preferentment pel posseïdor dels residus de construcció i enderrocament dins de l'obra.

Si per falta d'espai físic en l'obra no és tècnicament viable fer aquesta separació en origen, el posseïdor podrà encomanar la separació de fraccions a un gestor de residus en una instal·lació de tractament de residus de construcció i enderrocament extern a l'obra. En aquest últim cas, el posseïdor haurà d'obtenir del gestor de la instal·lació documentació acreditativa que aquest ha complert, en nom seu.

L'òrgan competent en matèria mediambiental de la comunitat autònoma on es troba l'obra, de forma excepcional, i sempre que la separació dels residus no hagi estat especificada i pressupostada en el projecte d'obra, pot eximir al posseïdor dels residus de construcció i enderrocament de l'obligació de separació d'alguna o de totes les anteriors fraccions.

9. PRESCRIPCIONS EN RELACIÓ AMB L'EMMAGATZEMATGE, MANEIG, SEPARACIÓ I ALTRES OPERACIONS DE GESTIÓ DELS RESIDUS DE CONSTRUCCIÓ I ENDERROCAMENT

El dipòsit temporal de la runa es realitzarà en contenidors metàl·lics amb la ubicació i condicions establertes en les ordenances municipals, o bé en sacs industrials amb un volum inferior a un metre cúbic, quedant degudament senyalitzats i segregats de la resta de residus.

Aquells residus valoritzables, com fustes, plàstics, ferralla, etc., Es dipositaran en contenidors degudament senyalitzats i segregats de la resta de residus, per tal de facilitar la seva gestió.

Els contenidors hauran d'estar pintats amb colors vius, que siguin visibles durant la nit, i han de comptar amb una banda de material reflectant de, almenys, 15 centímetres al llarg de tot el seu perímetre, figurant de forma clara i llegible la següent informació:

- Raó social.



- Codi d'Identificació Fiscal (C.I.F.).
- Número de telèfon del titular del contenidor / envàs.
- Número d'inscripció en el Registre de Transportistes de Residus del titular del contenidor.

Aquesta informació haurà de quedar també reflectida a través d'adhesius o plaques, en els envasos industrials o altres elements de contenció.

El responsable de l'obra a la qual dóna servei el contenidor d'adoptar les mesures pertinents per evitar que es dipositin residus aliens a la mateixa. Els contenidors romandran tancats o coberts fora de l'horari de treball, amb tal d'evitar el dipòsit de restes aliens a l'obra i el vessament de dels residus.

A l'equip d'obra s'hauran d'establir els mitjans humans, tècnics i procediments de separació que es dedicaran a cada tipus de RCE.

S'hauran de complir les prescripcions establertes en les ordenances municipals, els requisits i condicions de la llicència d'obra, especialment si obliguen a la separació en origen de determinades matèries objecte de reciclatge o deposició, i el constructor o el cap d'obra realitzar una avaluació econòmica de les condicions en què és viable aquesta operació, considerant les possibilitats reals de fer-la, és a dir, que l'obra o construcció ho permeti i que es disposi de plantes de reciclatge o gestors adequats.

El constructor haurà d'efectuar un estricte control documental, de manera que els transportistes i gestors de RCE presentin els vals de cada retirada i lliurament a destinació final. En el cas que els residus es reutilitzin en altres obres o projectes de restauració, s'haurà d'aportar evidència documental de la destinació final.

Les restes derivades del rentat de les canaletes de les cubes de subministrament de formigó prefabricat seran considerats com a residus i gestionats com li correspon (LER 17 01 01).

S'ha d'evitar la contaminació mitjançant productes tòxics o perillosos dels materials plàstics, restes de fusta, abassegaments o contenidors de runes, amb la finalitat de procedir a la seva adequada segregació.

Les terres superficials que es puguin destinar a jardineria o la recuperació de sòls degradats, seran acuradament retirades i emmagatzemades durant el menor temps possible, disposades en cavallons d'alçada no superior a 2 metres, evitant la humitat excessiva, la seva manipulació i la seva contaminació.

Els residus que continguin amiant compliran els preceptes dictats per la legislació vigent sobre esta matèria, així com la legislació laboral d'aplicació.

10. DETERMINACIÓ DE L'IMPORT DE LA FIANÇA

Per tal de garantir la correcta gestió dels residus de construcció i enderrocament generats en les obres, les entitats locals exigeixen el dipòsit de una fiança o una altra garantia financera equivalent, que respongui de la correcta gestió dels residus de construcció i demolició que es produeixen en la obra, en els termes previstos en la legislació autonòmica i municipal.

En el present estudi s'ha considerat, a efectes de la determinació de l'import de la fiança, els import mínim i màxim fixats per l'Entitat Local corresponent.

- Costos de gestió de RCE de Nivell I: 4.00 €/m³
- Costos de gestió de RCE de Nivell II: 10.00 €/m³
- Import mínim de la fiança: 150.00 € - com a mínim un 0.2 % del PEM.
- Import màxim de la fiança: 60000.00 €

En el quadre següent, es determina l'import de la fiança o garantia financera equivalent prevista a la gestió de RCE.

Pressupost d'execució material de l'Obra (PEM): 64.395,87€

A: ESTIMACIÓ DEL COST DE TRACTAMENT DE RCE A EFECTES DE LA DETERMINACIÓ DE LA FIANÇA					
Tipologia	Pes (t)	Volum (m ³)	Cost de gestió (€/m ³)	Import (€)	% s/PEM
A.1. RCE de Nivell I					
Terres i petris de l'excavació	0,000	0,000	4,00		
Total Nivell I				0,000 ⁽¹⁾	0,00
A.2. RCE de Nivell II					
RCE de naturalesa pètria	0,000	0,000	10,00		
RCE de naturalesa no pètria	0,564	0,563	10,00		
RCE potencialment perillosos	0,012	0,020	10,00		
Total Nivell II				128,79 ⁽²⁾	0,20
Total				128,79	0,20
Notes: ⁽¹⁾ Entre 150,00€ i 60.000,00€. ⁽²⁾ Com a mínim un 0.2 % del PEM.					
B: RESTA DE COSTOS DE GESTIÓ					
Concepte			Import (€)	% s/PEM	
Costos administratius, lloguers, ports, etc.			96,59	0,15	

TOTAL: 225,39€ 0,35



**MEMÒRIA VALORADA DE MILLORA ENERGÈTICA DE LA IL·LUMINACIÓ
INTERIOR DE LA PISTA POLIESPORTIVA DEL PAVELLÓ NORD, SABADELL.**

ANNEX V

ESTUDI BÀSIC DE SEGURETAT I SALUT



CUBIC
estudi d'enginyeria, s.l.

ÍNDEX

1. MEMÒRIA

1.1. Consideracions preliminars: justificació, objecte i contingut

- 1.1.1. Justificació
- 1.1.2. Objecte
- 1.1.3. Contingut del EBSS

1.2. Dades generals

- 1.2.1. Agents
- 1.2.2. Característiques generals del Projecte d'Execució
- 1.2.3. Emplaçament i condicions de l'entorn
- 1.2.4. Característiques generals de l'obra

1.3. Mitjans d'auxili

- 1.3.1. Mitjans d'auxili en obra
- 1.3.2. Mitjans d'auxili en cas d'accident: centres assistencials més propers

1.4. Instal·lacions d'higiene i benestar dels treballadors

- 1.4.1. Vestuaris
- 1.4.2. Lavabos
- 1.4.3. Menjador

1.5. Identificació de riscos i mesures preventives a adoptar

- 1.5.1. Durant els treballs previs a l'execució de l'obra
- 1.5.2. Durant les fases d'execució de l'obra
- 1.5.3. Durant la utilització de mitjans auxiliars.
- 1.5.4. Durant la utilització de maquinària i eines

1.6. Identificació dels riscos laborals evitables

- 1.6.1. Caigudes al mateix nivell
- 1.6.2. Caigudes a diferent nivell.
- 1.6.3. Pols i partícules
- 1.6.4. Soroll
- 1.6.5. Esforços
- 1.6.6. Incendis
- 1.6.7. Intoxicació per emanacions

1.7. Relació dels riscos laborals que no es poden eliminar

- 1.7.1. Caiguda d'objectes
- 1.7.2. Dermatosi
- 1.7.3. Electrocutacions
- 1.7.4. Cremades
- 1.7.5. Cops i talls en extremitats

1.8. Condicions de seguretat i salut, en treballs posteriors de reparació i manteniment

- 1.8.1. Treballs en tancaments exteriors i cobertes
- 1.8.2. Treballs en instal·lacions
- 1.8.3. Treballs amb pintures i vernissos

1.9. Treballs que impliquen riscos especials

1.10. Mesures en cas d'emergència

1.11. Presència dels recursos preventius del contractista

2. NORMATIVA I LEGISLACIÓ APLICABLES.

3. PLEC

3.1. Plec de clàusules administratives

- 3.1.1. Disposicions generals
- 3.1.2. Disposicions facultatives
- 3.1.3. Formació en Seguretat
- 3.1.4. Reconeixements mèdics
- 3.1.5. Salut i higiene en el treball
- 3.1.6. Documentació d'obra
- 3.1.7. Disposicions Econòmiques

3.2. Plec de condicions tècniques particulars

- 3.2.1. Mitjans de protecció col·lectiva
- 3.2.2. Mitjans de protecció individual
- 3.2.3. Instal·lacions provisionals de salut i confort

1. MEMÒRIA



1.1. Consideracions preliminars: justificació, objecte i contingut

1.1.1. Justificació

L'obra projectada requereix la redacció d'un Estudi Bàsic de Seguretat i Salut, ja que es compleixen les següents condicions:

- El pressupost d'execució per contracta inclòs en el projecte és inferior a 450.760,00 euros.
- No es compleix la durada estimada sea superior a 30 dies laborables, emprant-se en algú moment a més de 20 treballadors simultàniament.
- El volum estimat de mà d'obra, entenent-se per tal la suma dels dies de treball del total dels treballadors a l'obra, no és superior a 500 dies.
- No es tracta d'una obra de túnels, galeries, conduccions subterrànies o preses.

1.1.2. Objecte

En el present Estudi Bàsic de Seguretat i Salut es defineixen les mesures a adoptar encaminades a la prevenció dels riscos d'accident i malalties professionals que es poden ocasionar durant l'execució de l'obra, així com les instal·lacions preceptives d'higiene i benestar dels treballadors.

S'exposen unes directrius bàsiques d'acord amb la legislació vigent, pel que fa a les disposicions mínimes en matèria de seguretat i salut, amb la finalitat de que el contractista compleixi amb les seves obligacions pel que fa a la prevenció de riscos professionals.

Els objectius que pretén aconseguir el present Estudi Bàsic de Seguretat i Salut són:

- Garantir la salut i integritat física dels treballadors
- Evitar accions o situacions perilloses per improvisació, o per insuficiència o falta de mitjans
- Delimitar i esclarir atribucions i responsabilitats en matèria de seguretat de les persones que intervenen en el procés constructiu
- Determinar els costos de les mesures de protecció i prevenció
- Referir la classe de mesures de protecció a emprar en funció del risc
- Detectar a temps els riscos que es deriven de l'execució de l'obra
- Aplicar tècniques d'execució que redueixin al màxim aquests riscos

1.1.3. Contingut del EBSS

El Estudi Bàsic de Seguretat i Salut precisa les normes de seguretat i salut aplicables a l'obra, contemplant la identificació dels riscos laborals que puguin ser evitats, indicant les mesures tècniques necessàries per a això, així com la relació dels riscos laborals que no es puguin eliminar, especificant les mesures preventives i proteccions tècniques tendents a controlar i reduir aquests riscos i valorant la seva eficàcia, especialment quan es proposin mesures alternatives, a més de qualsevol altre tipus d'activitat que es dugui a terme en aquesta.

En el Estudi Bàsic de Seguretat i Salut es contempen també les previsions i les informacions útils per efectuar en el seu moment, en les degudes condicions de seguretat i salut, els previsibles treballs posteriors de reparació o manteniment, sempre dins del marc de la Llei de Prevenció de Riscos Laborales.

1.2. Dades generals

1.2.1. Agents

Entre els agents que intervenen en matèria de seguretat i salut a l'obra objecte del present estudi, es ressenyen:

- Promotor: Ajuntament de Sabadell
- Autor del projecte: Carlos Cervera
- Constructor - Cap d'obra:
- Coordinador de seguretat i salut:



1.2.2. Característiques generals del Projecte d'Execució

De la informació disponible en la fase de projecte bàsic i d'execució, s'aporta aquella que es considera rellevant i que pot servir d'ajuda per a la redacció del pla de seguretat i salut.

- Denominació del projecte: Millora energètica il·luminació Pista Poliesportiva Pavelló Nord, Sabadell
- Plantes sobre rasant: 1
- Plantes sota rasant: 1
- Pressupost d'execució material: 64.395,87€
- Termini d'execució: 2 mesos
- Nre. màx. operaris: 10

1.2.3. Emplaçament i condicions de l'entorn

En el present apartat s'especifiquen, de forma resumida, les condicions de l'entorn a considerar per a l'adequada avaluació i delimitació dels riscos que poguessin causar.

- Adreça: Ronda de Collsalarca, nº 4, 08207, Sabadell, Sabadell (Barcelona)

Durant els períodes en els quals es produeixi entrada i sortida de vehicles es senyalitzarà convenientment l'accés dels mateixos, prenent-se totes les mesures oportunes establertes per la Direcció General de Trànsit i per la Policia Local, per evitar possibles accidents de circulació.

Es conservaran les vorades i el paviment de les voreres contigües, causant la mínima deterioració possible i reposant, en qualsevol cas, aquelles unitats en les quals s'aprecii algun desperfecte.

1.2.4. Característiques generals de l'obra

Descripció de les característiques de les unitats de l'obra que poden influir en la previsió dels riscos laborals:

1.2.4.1. Actuacions prèvies

Senyalitzacions prèvies a les actuacions

1.2.4.2. Demolició parcial

Demolició de les instal·lacions elèctriques definides a la memòria tècnica

1.2.4.3. Instal·lacions

Substitució de lluminàries convencionals per altres de tecnologia LED. Instal·lació d'un sistema de control DALI de les lluminàries de la pista.

1.3. Mitjans d'auxili

L'evacuació de ferits als centres sanitaris es durà a terme exclusivament per personal especialitzat, en ambulància. Tan sol els ferits lleus es podran traslladar per altres mitjans, sempre amb el consentiment i sota la supervisió del responsable d'emergències de l'obra.

Es disposarà a un lloc visible de l'obra un cartell amb els telèfons d'urgències i dels centres sanitaris més propers.

1.3.1. Mitjans d'auxili en obra

A l'obra es disposarà d'un armari farmaciola portàtil model B amb destinació a empreses de 5 a 25 treballadors, a un lloc accessible als operaris i degudament equipat.

El seu contingut mínim serà:

- Desinfectants i antisèptics autoritzats
- Gases estèrils
- Cotó hidròfil
- Benes
- Esparadrap

- Apòsits adhesius
- Tisores
- Pincers i guants d'un sol ús

El responsable d'emergències revisarà periòdicament el material de primers auxilis, reposant els elements utilitzats i substituint els productes caducats.

1.3.2. Mitjans d'auxili en cas d'accident: centres assistencials més propers

S'aporta la informació dels centres sanitaris més propers a l'obra, que pot ser de gran utilitat si s'arribés a produir un accident laboral.

NIVELL ASSISTENCIAL	NOM, EMPLAÇAMENT I TELÈFON	DISTÀNCIA APROX. (KM)
Primers auxilis	Farmaciola portàtil	A l'obra
Assistència primària (Urgències)	Hospital Universitari Parc Taulí Parc Taulí, 1, Sabadell. 937231010	3,00 km

La distància al centre assistencial més proper Parc Taulí, 1, Sabadell. s'estima en 9 minuts, en condicions normals de tràfic.

1.4. Instal·lacions d'higiene i benestar dels treballadors

Els serveis higiènics de l'obra compliran les "Disposicions mínimes generals relatives als llocs de treball en les obres" contingudes a la legislació vigent en la matèria.

Donades les característiques de la rehabilitació, les instal·lacions provisionals s'han previst a les zones de l'obra que puguin albergar aquests serveis, sempre que les condicions i les fases d'execució ho permetin.

1.4.1. Vestuaris

Els vestuaris disposaran d'una superfície total de 2,0 m² per cada treballador que hagi d'utilitzar-los simultàniament, incloent bancs i seients suficients, a més d'armariets dotats de clau i amb la capacitat necessària per guardar la roba i el calçat.

1.4.2. Lavabos

La dotació mínima prevista per als lavabos és de:

- 1 dutxa per cada 10 treballadors o fracció que treballin simultàniament a l'obra
- 1 vàter per cada 25 homes o fracció i 1 per cada 15 dones o fracció
- 1 lavabo per cada vàter
- 1 urinari per cada 25 homes o fracció
- 1 eixugamans de cel·lulosa o elèctric per cada lavabo
- 1 sabonera dosificadora per cada lavabo
- 1 recipient per a recollida de cel·lulosa sanitària
- 1 portarotllos amb paper higiènic per cada vàter

1.4.3. Menjador

La zona destinada a menjador tindrà una alçada mínima de 2,5 m, disposarà d'aigüeres d'aigua potable per a la neteja dels utensilis i la vaixela, estarà equipada amb taules i seients, i tindrà una provisió suficient de gots, plats i coberts, preferentment d'un sol ús.



1.5. Identificació de riscos i mesures preventives a adoptar

1.5.1. Durant els treballs previs a l'execució de l'obra

S'exposa la relació dels riscos més freqüents que poden sorgir en els treballs previs a l'execució de l'obra, amb les mesures preventives, proteccions col·lectives i equips de protecció individual (EPI), específics per a aquests treballs.

1.5.1.1. Instal·lació elèctrica provisional

Riscos més freqüents

- Electrocutacions per contacte directe o indirecte
- Talls i ferides amb objectes punxants
- Projecció de partícules als ulls
- Incendis

Mesures preventives i proteccions col·lectives:

- Prevenció de possibles contactes elèctrics indirectes, mitjançant el sistema de protecció de posada a terra i dispositius de tall (interruptors diferencials)
- Es respectarà una distància mínima a les línies d'alta tensió de 6 m per a les línies aèries i de 2 m per a les línies soterrades
- Es comprovarà que el traçat de la línia elèctrica no coincideix amb el del subministrament d'aigua
- Es situaran els quadres elèctrics en llocs accessibles, dins de caixes prefabricades homologades, amb la seva presa de terra independent, protegides de la intempèrie i proveïdes de porta, clau i visera
- S'utilitzaran solament conduccions elèctriques antihumitat i connexions estances
- En cas d'estendre línies elèctriques sobre zones de pas, es situaran a una alçada mínima de 2,2 m si s'ha disposat algun element per impedir el pas de vehicles i de 5,0 m en cas contrari
- Els cables soterrats estaran perfectament senyalitzats i protegits amb tubs rígids, a una profunditat superior a 0,4 m
- Les preses de corrent es realitzaran a través de clavilles blindades normalitzades
- Queden terminantment prohibides les connexions triples (lladres) i l'ús de fusibles casolans, emprant-se una presa de corrent independent per a cada aparell o eina

Equips de protecció individual (EPI):

- Calçat aïllant per a electricistes
- Guants dielèctrics.
- Banquetes aïllants de l'electricitat.
- Comprovadors de tensió.
- Eines aïllants.
- Roba de treball impermeable.
- Roba de treball reflectora.

1.5.2. Durant les fases d'execució de l'obra

A continuació s'exposa la relació de les mesures preventives més freqüents de caràcter general a adoptar durant les diferents fases de l'obra, imprescindibles per millorar les condicions de seguretat i salut en l'obra.

- La zona de treball romandrà ordenada, lliure d'obstacles, neta i ben il·luminada.
- Es col·locaran cartells indicatius de les mesures de seguretat en llocs visibles de l'obra
- Es prohibirà l'entrada a tota persona aliena a l'obra.
- Els recursos preventius de l'obra tindran presència permanent en aquells treballs que comportin majors riscos.
- L'operacions que comportin riscos especials es realitzaran sota la supervisió d'una persona qualificada, degudament instruïda.
- La càrrega i descàrrega de materials es realitzarà amb precaució i cautela, preferentment per mitjans mecànics, evitant moviments bruscs que provoquin la seva caiguda
- La manipulació dels elements pesats es realitzarà per personal qualificat, utilitzant mitjans mecànics o palanques, per evitar sobreesforços innecessaris.

- Davant l'existència de línies elèctriques aèries, es guardaran les distàncies mínimes preventives, en funció de la seva intensitat i voltatge.

1.5.2.1. Actuacions prèvies

Riscos més freqüents

- Caiguda d'objectes i/o materials al mateix o a diferent nivell
- Exposició a temperatures ambientals extremes.
- Talls i cops al cap i extremitats.
- Talls i ferides amb objectes punxants
- Electroccions per contacte directe o indirecte
- Intoxicació per inhalació de fums i gasos

Mesures preventives i proteccions col·lectives:

- Es suspendran els treballs en cas de tempesta i quan plogui amb intensitat o la velocitat del vent sigui superior a 50 km/h.
- Quan les temperatures siguin extremes, s'evitarà, en la mesura del possible, treballar durant les hores de major insolació.
- No es realitzarà cap treball dins del radi d'acció de les màquines o vehicles
- S'utilitzaran escales normalitzades, subjectes fermament, per al descens i ascens a les zones excavades

Equips de protecció individual (EPI):

- Casc de seguretat homologat.
- Cinturó de seguretat amb dispositiu anticaiguda.
- Cinturó portaeines
- Guants de cuir.
- Calçat de seguretat amb sola aïllant i anticlaus.
- Botes de seguretat amb plantilles d'acer i antilliscants
- Roba de treball impermeable.
- Mascareta amb filtre
- Faixa antilumbago.
- Ulleres de seguretat antiimpactes

1.5.2.2. Demolició parcial

Riscos més freqüents

- Caiguda d'objectes i/o materials al mateix o a diferent nivell
- Exposició a temperatures ambientals extremes.
- Exposició a vibracions i soroll.
- Talls i cops al cap i extremitats.
- Talls i ferides amb objectes punxants
- Sobreexforços, moviments repetitius o postures inadequades.

Mesures preventives i proteccions col·lectives:

- Marquesines per a la protecció enfront de la caiguda d'objectes
- Manteniment de les baranes fins a l'execució del tancament
- Els operaris no desenvoluparan treballs, ni romandran, sota càrregues suspeses.
- S'evitaran o reduiran al màxim els treballs en alçada.
- S'utilitzaran escales normalitzades, subjectes fermament, per al descens i ascens a les zones excavades
- Els buits horitzontals i les vores dels forjats es protegiran mitjançant la col·locació de baranes o xarxes homologades



Equips de protecció individual (EPI):

- Casc de seguretat homologat.
- Cinturó de seguretat amb dispositiu anticaiguda.
- Cinturó portaeines
- Guants de cuir.
- Calçat de seguretat amb sola aïllant i anticlaus.
- Botes de seguretat amb plantilles d'acer i antilliscants
- Roba de treball impermeable.
- Faixa antilumbago.
- Ulleres de seguretat antiimpactes
- Mascareta amb filtre

1.5.2.3. Instal·lacions

Riscos més freqüents

- Electrocuions per contacte directe o indirecte
- Cremades produïdes per descàrregues elèctriques
- Intoxicació per vapors procedents de la soldadura
- Incendis i explosions
- Caiguda d'objectes i/o materials al mateix o a diferent nivell
- Talls i ferides amb objectes punxants

Mesures preventives i proteccions col·lectives:

- El personal encarregat de realitzar treballs en instal·lacions estarà format i ensinistrat en l'ús del material de seguretat i dels equips i eines específiques per a cada labor
- S'utilitzaran solament llums portàtils homologats, amb mànega antihumitat i clavilla de connexió normalitzada, alimentades a 24 volts
- S'utilitzaran eines portàtils amb doble aïllament
- S'evitaran o reduiran al màxim els treballs en alçada.
- S'utilitzaran escales normalitzades, subjectes fermament, per al descens i ascens a les zones excavades

Equips de protecció individual (EPI):

- Casc de seguretat homologat.
- Cinturó de seguretat amb dispositiu anticaiguda.
- Cinturó portaeines
- Ulleres de seguretat antiimpactes
- Guants aïllants en proves de tensió
- Calçat amb sola aïllant davant contactes elèctrics
- Banquetes aïllants de l'electricitat.
- Comprovadors de tensió.
- Eines aïllants.

1.5.3. Durant la utilització de mitjans auxiliars.

La prevenció dels riscos derivats de la utilització dels mitjans auxiliars de l'obra es realitzarà atenent a la legislació vigent en la matèria.

En cap cas s'admetrà la utilització de bastides o escales de mà que no estiguin normalitzats i compleixin amb la normativa vigent.

En el cas de les plataformes de descàrrega de materials, només s'utilitzaran models normalitzats, disposant de baranes homologades i enganxalls per a cinturó de seguretat, entre altres elements.



Relació de mitjans auxiliars prevists a l'obra amb les seves respectives mesures preventives i proteccions col·lectives:

1.5.3.1. Escala de mà

- Es revisarà periòdicament l'estat de conservació de les escales.
- Disposaran de sabates antilliscants o elements de fixació a la part superior o inferior dels muntants.
- Es transportaran amb l'extrem davanter elevat, per evitar cops a altres objectes o a persones.
- Es recolzaran sobre superfícies horitzontals, amb la planitud adequada perquè siguin estables i immòbils, quedant prohibit l'ús com a tascó de runa, maons, revoltos o elements similars.
- Els travessers quedaran en posició horitzontal i la inclinació de l'escala serà inferior al 75% respecte al pla horitzontal.
- L'extrem superior de l'escala sobresortirà 1,0 m de l'alçada de desembarcament, mesurat en la direcció vertical.
- L'operari realitzarà l'ascens i descens per l'escala en posició frontal (mirant els esglaons), subjectant-se fermament amb les dues mans en els esglaons, no en els muntants.
- S'evitarà l'ascens o descens simultani de dos o més persones.
- Quan es requereixi treballar sobre l'escala en alçades superiors a 3,5 m, s'utilitzarà sempre el cinturó de seguretat amb dispositiu anticaiguda.

1.5.3.2. Visera de protecció

- La visera sobre l'accés a obra es construirà per personal qualificat, amb suficient resistència i estabilitat, per evitar els riscos més freqüents.
- Els suports de la visera es recolzaran sobre travesses perfectament anivellades.
- Els elements que denotin alguna fallada tècnica o mal comportament es desmuntaran de forma immediata per a la seva reparació o substitució.

1.5.3.3. Plataforma de descàrrega

- S'utilitzaran plataformes homologades, no admetent-se la seva construcció "in situ".
- Les característiques resistents de la plataforma seran adequades a les càrregues a suportar, disposant un cartell indicatiu de la càrrega màxima de la plataforma.
- Disposarà d'un mecanisme de protecció frontal quan no estigui en ús, perquè quedi perfectament protegit el front de descàrrega.
- La superfície de la plataforma serà de material antilliscant.
- Es conservarà en perfecte estat de manteniment, realitzant-se inspeccions en la fase d'instal·lació i cada 6 mesos.

1.5.3.4. Plataforma motoritzada

- Els elements que denotin alguna fallada tècnica o mal comportament es desmuntaran de forma immediata per a la seva reparació o substitució.
- S'abalisarà la zona situada sota la bastida de cremallera per evitar l'accés a la zona de risc.
- Es compliran les indicacions del fabricant quant a la càrrega màxima.
- No es permetran construccions auxiliars realitzades in situ per aconseguir zones allunyades.

1.5.4. Durant la utilització de maquinària i eines

Les mesures preventives a adoptar i les proteccions a emprar per al control i la reducció de riscos deguts a la utilització de maquinària i eines durant l'execució de l'obra es desenvoluparan en el corresponent Pla de Seguretat i Salut, conforme als següents criteris:

- a) Totes les màquines i eines que s'utilitzin a l'obra disposaran del seu corresponent manual d'instruccions, en el qual estaran especificats clarament tant els riscos que comporten per als treballadors com els procediments per a la seva utilització amb la deguda seguretat.



- b) No s'acceptarà la utilització de cap màquina, mecanisme o artifici mecànic sense reglamentació específica.

Relació de màquines i eines que està previst utilitzar a l'obra, amb les seves corresponents mesures preventives i proteccions col·lectives:

1.5.4.1. Camió per a transport

- Les maniobres del camió seran dirigides per un senyalista de trànsit.
- Les càrregues es repartiran uniformement en la caixa, evitant aplecs amb pendents superiors al 5% i protegint els materials solts amb una lona
- Abans de procedir a les operacions de càrrega i descàrrega, es col·locarà el fre en posició de frenat i, en cas d'estar situat en pendent, tascons d'immobilització sota les rodes
- En les operacions de càrrega i descàrrega s'evitaran moviments bruscs que provoquin la pèrdua d'estabilitat, romanent sempre el conductor fora de la cabina

1.5.4.2. Grueta

- Serà utilitzat exclusivament per la persona degudament autoritzada.
- El treballador que utilitzi la grueta estarà degudament format en el seu ús i maneig, coneixerà el contingut del manual d'instruccions, les correctes mesures preventives a adoptar i l'ús dels EPI necessaris.
- Prèviament a l'inici de qualsevol treball, es comprovarà l'estat dels accessoris de seguretat, del cable de suspensió de càrregues i de les eslingues.
- Es comprovarà l'existència del limitador de recorregut que impedeix el xoc de la càrrega contra l'extrem superior de la ploma.
- Disposarà de marcat CE, de declaració de conformitat i de manual d'instruccions emès pel fabricant.
- Quedarà clarament visible el cartell que indica el pes màxim a elevar.
- S'acotarà la zona de l'obra en la qual existeixi risc de caiguda dels materials transportats per la grueta.
- Es revisarà el cable diàriament, essent obligatòria la seva substitució quan el nombre de fils trencats sigui igual o superior al 10% del total
- L'ancoratge de la grueta es realitzarà segons s'indica en el manual d'instruccions del fabricant
- L'arriostament mai es farà amb bidons plens d'aigua, de sorra o d'altres materials.
- Es realitzarà el manteniment previst pel fabricant.

1.5.4.3. Serra circular

- El seu ús està destinat exclusivament al tall d'elements o peces de l'obra
- Per al tall de materials ceràmics o petris s'empraran discs abrasius i per a elements de fusta discs de serra.
- Haurà d'existir un interruptor de parada prop de la zona de comandament.
- La zona de treball haurà d'estar neta de serradures i d'encenalls, per evitar possibles incendis.
- Les peces a serrar no contindran claus ni altres elements metàl·lics.
- El treball amb el disc agressiu es realitzarà en humit.
- No s'utilitzarà la serra circular sense la protecció de peces adequades, com ara màscares antipols i ulleres.

1.5.4.4. Equip de soldadura

- No hi haurà materials inflamables ni explosius a menys de 10 metres de la zona de treball de soldadura.
- Abans de soldar s'eliminaran les pintures i recobriments del suport



- Durant els treballs de soldadura es disposarà sempre d'un extintor de pols química en perfecte estat i condicions d'ús, en un lloc proper i accessible.
- En els locals tancats en els quals no es pugui garantir una correcta renovació d'aire s'instal·laran extractors, preferentment sistemes d'aspiració localitzada.
- Es paralaran els treballs de soldadura en alçada davant la presència de persones sota l'àrea de treball.
- Tant els soldadors com els treballadors que es trobin en els voltants disposaran de protecció visual adequada, no romanent en cap cas amb els ulls al descobert.

1.5.4.5. Eines manuals diverses

- L'alimentació de les eines es realitzarà a 24 V quan es treballi en ambients humits o les eines no disposin de doble aïllament.
- L'accés a les eines i el seu ús estarà permès únicament a les persones autoritzades.
- No es retiraran de les eines les proteccions dissenyades pel fabricant.
- Es prohibirà, durant el treball amb eines, l'ús de polseres, rellotges, cadenes i elements similars.
- Les eines elèctriques disposaran de doble aïllament o estaran connectades a terra
- En les eines de tall es protegirà el disc amb una carcassa antiprojecció.
- Les connexions elèctriques a través de borns es protegiran amb carcasses anticontactes elèctrics.
- Les eines es mantindran en perfecte estat d'ús, amb els mànecs sense esquerdes i nets de residus, mantenint el seu caràcter aïllant per als treballs elèctrics.
- Les eines elèctriques estaran apagades mentre no s'estiguin utilitzant i no es podran usar amb les mans o els peus mullats.
- En els casos en què es superin els valors d'exposició al soroll que estableix la legislació vigent en matèria de protecció dels treballadors enfront del soroll, s'establiran les accions correctives oportunes, tals com l'ocupació de protectors auditius.

1.6. Identificació dels riscos laborals evitables

En aquest apartat es ressenya la relació de les mesures preventives a adoptar per evitar o reduir l'efecte dels riscos més freqüents durant l'execució de l'obra.

1.6.1. Caigudes al mateix nivell

- La zona de treball romandrà ordenada, lliure d'obstacles, neta i ben il·luminada.
- S'habilitaran i abalisaran les zones d'aplec de materials.

1.6.2. Caigudes a diferent nivell.

- Es disposaran escales d'accés per salvar els desnivells.
- Els buits horitzontals i les vores dels forjats es protegiran mitjançant baranes i xarxes homologades.
- Es mantindran en bon estat les proteccions dels buits i dels desnivells.
- Les escales d'accés quedaran fermament subjectes i ben amarrades.

1.6.3. Pols i partícules

- Es regarà periòdicament la zona de treball per evitar la pols.
- Es faran servir ulleres de protecció i mascaretes antipols en aquells treballs en els quals es generi pols o partícules.

1.6.4. Soroll

- S'avaluaran els nivells de soroll en les zones de treball.
- Les màquines han d'estar proveïdes d'aïllament acústic.



- Es disposaran els mitjans necessaris per eliminar o esmorteir els sorolls.

1.6.5. Esforços

- S'evitarà el desplaçament manual de les càrregues pesades.
- Es limitarà el pes de les càrregues en cas de desplaçament manual.
- S'evitaran els sobreesforços o els esforços repetitius.
- S'evitaran les postures inadequades o forçades en l'aixecament o desplaçament de càrregues.

1.6.6. Incendis

- No es fumarà en presència de materials fungibles ni en cas d'existir risc d'incendi.

1.6.7. Intoxicació per emanacions

- Els locals i les zones de treball disposaran de ventilació suficient.
- S'utilitzaran mascaretes i filtres apropiats.

1.7. Relació dels riscos laborals que no es poden eliminar

Els riscos que difícilment es poden eliminar són els que es produeixen per causes inesperades (com caigudes d'objectes i desprendiments, entre altres). No obstant això, es poden reduir amb l'adequat ús de les proteccions individuals i col·lectives, així com amb l'estricta compliment de la normativa en matèria de seguretat i salut, i de les normes de la bona construcció.

1.7.1. Caiguda d'objectes

Mesures preventives i proteccions col·lectives:

- Es muntaran marquesines als accessos.
- La zona de treball romandrà ordenada, lliure d'obstacles, neta i ben il·luminada.
- S'evitarà l'amuntegament de materials o objectes sobre les bastides.
- No es llançaran troços ni restes de materials des de les bastides.

Equips de protecció individual (EPI):

- Casc de seguretat homologat.
- Guants i botes de seguretat.
- Ús de borsa portaeines.

1.7.2. Dermatosi

Mesures preventives i proteccions col·lectives:

- S'evitarà la generació de pols de ciment.

Equips de protecció individual (EPI):

- Guants i roba de treball adequada.

1.7.3. Electrocuions

Mesures preventives i proteccions col·lectives:

- Es revisarà periòdicament la instal·lació elèctrica.
- L'estesa elèctrica quedarà fixat als paraments verticals.
- Els allargadors portàtils tindran mànec aïllant.

- La maquinària portàtil disposarà de protecció amb doble aïllament.
- Tota la maquinària elèctrica estarà proveïda de presa de terra.

Equips de protecció individual (EPI):

- Guants dielèctrics.
- Calçat aïllant per a electricistes
- Banquetes aïllants de l'electricitat.

1.7.4. Cremades

Mesures preventives i proteccions col·lectives:

- La zona de treball romandrà ordenada, lliure d'obstacles, neta i ben il·luminada.

Equips de protecció individual (EPI):

- Guants, polaines i davantals de cuir.

1.7.5. Cops i talls en extremitats

Mesures preventives i proteccions col·lectives:

- La zona de treball romandrà ordenada, lliure d'obstacles, neta i ben il·luminada.

Equips de protecció individual (EPI):

- Guants i botes de seguretat.

1.8. Condicions de seguretat i salut, en treballs posteriors de reparació i manteniment

En aquest apartat s'aporta la informació útil per realitzar, en les degudes condicions de seguretat i salut, els futurs treballs de conservació, reparació i manteniment de l'edifici construït que comporten majors riscos.

1.8.1. Treballs en tancaments exteriors i cobertes

Per als treballs en tancaments, ràfecs de coberta, revestiments de paraments exteriors o qualsevol altre que s'efectuï amb el risc de caiguda en alçada, hauran d'utilitzar-se bastides que compleixin les condicions especificades en el present Estudi Bàsic de Seguretat i Salut.

Durant els treballs que puguin afectar a la via pública, es col·locarà una visera de protecció a l'alçada de la primera planta, per protegir als transeünts i als vehicles de les possibles caigudes d'objectes.

1.8.2. Treballs en instal·lacions

Els treballs corresponents a les instal·lacions de lampisteria, elèctrica i de gas, hauran de realitzar-se per personal qualificat, complint les especificacions establertes en el seu corresponent Pla de Seguretat i Salut, així com en la normativa vigent en cada matèria.

Abans de l'execució de qualsevol treball de reparació o de manteniment dels ascensors i muntacàrregues, s'haurà d'elaborar un Pla de Seguretat subscrit per un tècnic competent en la matèria.

1.8.3. Treballs amb pintures i vernissos

Els treballs amb pintures o altres materials la inhalació dels quals pugui resultar tòxica hauran de realitzar-se amb ventilació suficient, adoptant els elements de protecció adequats.



1.9. Treballs que impliquen riscos especials

A l'obra objecte del present Estudi Bàsic de Seguretat i Salut concorren els riscos especials que es solen presentar a la demolició de l'estructura, tancaments i cobertes i en el propi muntatge de les mesures de seguretat i de protecció. Cal destacar:

- Muntatge de forjat, especialment en les vores perimetrals.
- Execució de tancaments exteriors.
- Formació dels ampits de coberta.
- Col·locació de forques i xarxes de protecció.
- Els buits horitzontals i les vores dels forjats es protegiran mitjançant baranes i xarxes homologades.
- Disposició de plataformes volades.
- Elevació i acoblament dels mòduls de bastimentada per a l'execució de les façanes.

1.10. Mesures en cas d'emergència

El contractista haurà de reflectir en el corresponent pla de seguretat i salut les possibles situacions d'emergència, establint les mesures oportunes en cas de primers auxilis i designant per a això a personal amb formació, que es farà càrrec d'aquestes mesures.

Els treballadors responsables de les mesures d'emergència tenen dret a la paralització de la seva activitat, havent d'estar garantida l'adequada administració dels primers auxilis i, quan la situació ho requereixi, el ràpid trasllat de l'operari a un centre d'assistència mèdica.

1.11. Presència dels recursos preventius del contractista

Donades les característiques de l'obra i els riscos previstos en el present Estudi Bàsic de Seguretat i Salut, cada contractista haurà d'assignar la presència dels seus recursos preventius a l'obra, segons s'estableix en la legislació vigent en la matèria.

A tals efectes, el contractista haurà de concretar els recursos preventius assignats a l'obra amb capacitat suficient, que hauran de disposar dels mitjans necessaris per vigilar el compliment de les mesures incloses en el corresponent pla de seguretat i salut.

Aquesta vigilància inclourà la comprovació de l'eficàcia de les activitats preventives previstes en aquest Pla, així com l'adequació de tals activitats als riscos que es pretenen prevenir o a l'aparició de riscos no previstos i derivats de la situació que determina la necessitat de la presència dels recursos preventius.

Si, com a resultat de la vigilància, s'observa un deficient compliment de les activitats preventives, les persones que tinguin assignada la presència faran les indicacions necessàries per al correcte i immediat compliment de les activitats preventives, havent de posar tals circumstàncies en coneixement de l'empresari perquè aquest adopti les mesures oportunes per corregir les deficiències observades.

2. NORMATIVA I LEGISLACIÓ APLICABLES.



2.1. Y. Seguretat i salut

Ley de Prevención de Riesgos Laborales

Ley 31/1995, de 8 de noviembre, de la Jefatura del Estado.

B.O.E.: 10 de noviembre de 1995

Completada per:

Protección de los trabajadores contra los riesgos relacionados con la exposición a agentes cancerígenos durante el trabajo

Real Decreto 665/1997, de 12 de mayo, del Ministerio de la Presidencia.

B.O.E.: 24 de mayo de 1997

Modificada per:

Ley de Medidas Fiscales, Administrativas y del Orden Social

Ley 50/1998, de 30 de diciembre, de la Jefatura del Estado.

Modificación de los artículos 45, 47, 48 y 49 de la Ley 31/1995.

B.O.E.: 31 de diciembre de 1998

Completada per:

Disposiciones mínimas de seguridad y salud en el trabajo en el ámbito de las empresas de trabajo temporal

Real Decreto 216/1999, de 5 de febrero, del Ministerio de Trabajo y Asuntos Sociales.

B.O.E.: 24 de febrero de 1999

Completada per:

Protección de la salud y seguridad de los trabajadores contra los riesgos relacionados con los agentes químicos durante el trabajo

Real Decreto 374/2001, de 6 de abril, del Ministerio de la Presidencia.

B.O.E.: 1 de mayo de 2001

Completada per:

Disposiciones mínimas para la protección de la salud y seguridad de los trabajadores frente al riesgo eléctrico

Real Decreto 614/2001, de 8 de junio, del Ministerio de la Presidencia.

B.O.E.: 21 de junio de 2001

Completada per:

Protección de la salud y la seguridad de los trabajadores expuestos a los riesgos derivados de atmósferas explosivas en el lugar de trabajo

Real Decreto 681/2003, de 12 de junio, del Ministerio de la Presidencia.

B.O.E.: 18 de junio de 2003

Modificada per:

Ley de reforma del marco normativo de la prevención de riesgos laborales

Ley 54/2003, de 12 de diciembre, de la Jefatura del Estado.

B.O.E.: 13 de diciembre de 2003

Desenvolupat per:

Desarrollo del artículo 24 de la Ley 31/1995 de Prevención de Riesgos Laborales, en materia de coordinación de actividades empresariales



Real Decreto 171/2004, de 30 de enero, del Ministerio de Trabajo y Asuntos Sociales.

B.O.E.: 31 de enero de 2004

Completada per:

Protección de la salud y la seguridad de los trabajadores frente a los riesgos que puedan derivarse de la exposición a vibraciones mecánicas

Real Decreto 1311/2005, de 4 de noviembre, del Ministerio de Trabajo y Asuntos Sociales.

B.O.E.: 5 de noviembre de 2005

Completada per:

Protección de la salud y la seguridad de los trabajadores contra los riesgos relacionados con la exposición al ruido

Real Decreto 286/2006, de 10 de marzo, del Ministerio de la Presidencia.

B.O.E.: 11 de marzo de 2006

Completada per:

Disposiciones mínimas de seguridad y salud aplicables a los trabajos con riesgo de exposición al amianto

Real Decreto 396/2006, de 31 de marzo, del Ministerio de la Presidencia.

B.O.E.: 11 de abril de 2006

Modificada per:

Modificación de diversas leyes para su adaptación a la Ley sobre el libre acceso a las actividades de servicios y su ejercicio

Ley 25/2009, de 22 de diciembre, de la Jefatura del Estado.

B.O.E.: 23 de diciembre de 2009

Reglamento de los Servicios de Prevención

Real Decreto 39/1997, de 17 de enero, del Ministerio de Trabajo y Asuntos Sociales.

B.O.E.: 31 de enero de 1997

Completat per:

Protección de los trabajadores contra los riesgos relacionados con la exposición a agentes cancerígenos durante el trabajo

Real Decreto 665/1997, de 12 de mayo, del Ministerio de la Presidencia.

B.O.E.: 24 de mayo de 1997

Modificat per:

Modificación del Reglamento de los Servicios de Prevención

Real Decreto 780/1998, de 30 de abril, del Ministerio de Trabajo y Asuntos Sociales.

B.O.E.: 1 de mayo de 1998

Completat per:

Protección de la salud y seguridad de los trabajadores contra los riesgos relacionados con los agentes químicos durante el trabajo

Real Decreto 374/2001, de 6 de abril, del Ministerio de la Presidencia.

B.O.E.: 1 de mayo de 2001

Completat per:

Disposiciones mínimas para la protección de la salud y seguridad de los trabajadores frente al riesgo eléctrico

Real Decreto 614/2001, de 8 de junio, del Ministerio de la Presidencia.

B.O.E.: 21 de junio de 2001

Completat per:

Protección de la salud y la seguridad de los trabajadores frente a los riesgos que puedan derivarse de la exposición a vibraciones mecánicas

Real Decreto 1311/2005, de 4 de noviembre, del Ministerio de Trabajo y Asuntos Sociales.

B.O.E.: 5 de noviembre de 2005

Completat per:

Protección de la salud y la seguridad de los trabajadores contra los riesgos relacionados con la exposición al ruido

Real Decreto 286/2006, de 10 de marzo, del Ministerio de la Presidencia.

B.O.E.: 11 de marzo de 2006

Completat per:

Disposiciones mínimas de seguridad y salud aplicables a los trabajos con riesgo de exposición al amianto

Real Decreto 396/2006, de 31 de marzo, del Ministerio de la Presidencia.

B.O.E.: 11 de abril de 2006

Modificat per:

Modificación del Reglamento de los Servicios de Prevención y de las Disposiciones mínimas de seguridad y de salud en las obras de construcción

Real Decreto 604/2006, de 19 de mayo, del Ministerio de Trabajo y Asuntos Sociales.

B.O.E.: 29 de mayo de 2006

Modificat per:

Modificación del Real Decreto 39/1997, de 17 de enero, por el que se aprueba el Reglamento de los Servicios de Prevención

Real Decreto 337/2010, de 19 de marzo, del Ministerio de Trabajo e Inmigración.

B.O.E.: 23 de marzo de 2010

Modificat per:

Real Decreto por el que se modifican el R.D. 39/1997, de 17 de enero, por el que se aprueba el Reglamento de los servicios de prevención; el R.D. 485/1997, de 14 de abril, sobre disposiciones mínimas en materia de señalización de seguridad y salud en el trabajo; el R.D. 665/1997, de 12 de mayo, sobre la protección de los trabajadores contra los riesgos relacionados con la exposición a agentes cancerígenos durante el trabajo y el R.D. 374/2001, de 6 de abril, sobre la protección de la salud y seguridad de los trabajadores contra los riesgos relacionados con los agentes químicos durante el trabajo

Real Decreto 598/2015, de 3 de julio, del Ministerio de la Presidencia.

B.O.E.: 4 de julio de 2015

Seguridad y Salud en los lugares de trabajo

Real Decreto 486/1997, de 14 de abril, del Ministerio de Trabajo y Asuntos Sociales.

B.O.E.: 23 de abril de 1997



Manipulación de cargas

Real Decreto 487/1997, de 14 de abril, del Ministerio de Trabajo y Asuntos Sociales.

B.O.E.: 23 de abril de 1997

Protección de los trabajadores contra los riesgos relacionados con la exposición a agentes cancerígenos durante el trabajo

Real Decreto 665/1997, de 12 de mayo, del Ministerio de la Presidencia.

B.O.E.: 24 de mayo de 1997

Modificat per:

Modificación del Real Decreto 665/1997, de 12 de mayo, sobre la protección de los trabajadores contra los riesgos relacionados con la exposición a agentes cancerígenos durante el trabajo y ampliación de su ámbito de aplicación a los agentes mutágenos

Real Decreto 349/2003, de 21 de marzo, del Ministerio de la Presidencia.

B.O.E.: 5 de abril de 2003

Completat per:

Disposiciones mínimas de seguridad y salud aplicables a los trabajos con riesgo de exposición al amianto

Real Decreto 396/2006, de 31 de marzo, del Ministerio de la Presidencia.

B.O.E.: 11 de abril de 2006

Modificat per:

Real Decreto por el que se modifican el R.D. 39/1997, de 17 de enero, por el que se aprueba el Reglamento de los servicios de prevención; el R.D. 485/1997, de 14 de abril, sobre disposiciones mínimas en materia de señalización de seguridad y salud en el trabajo; el R.D. 665/1997, de 12 de mayo, sobre la protección de los trabajadores contra los riesgos relacionados con la exposición a agentes cancerígenos durante el trabajo y el R.D. 374/2001, de 6 de abril, sobre la protección de la salud y seguridad de los trabajadores contra los riesgos relacionados con los agentes químicos durante el trabajo

Real Decreto 598/2015, de 3 de julio, del Ministerio de la Presidencia.

B.O.E.: 4 de julio de 2015

Utilización de equipos de trabajo

Real Decreto 1215/1997, de 18 de julio, del Ministerio de Trabajo y Asuntos Sociales.

B.O.E.: 7 de agosto de 1997

Modificat per:

Modificación del Real Decreto 1215/1997, de 18 de julio, por el que se establecen las disposiciones mínimas de seguridad y salud para la utilización por los trabajadores de los equipos de trabajo, en materia de trabajos temporales en altura

Real Decreto 2177/2004, de 12 de noviembre, del Ministerio de la Presidencia.

B.O.E.: 13 de noviembre de 2004

Disposiciones mínimas de seguridad y de salud en las obras de construcción

Real Decreto 1627/1997, de 24 de octubre, del Ministerio de la Presidencia.

B.O.E.: 25 de octubre de 1997

Completat per:

Disposiciones mínimas de seguridad y salud aplicables a los trabajos con riesgo de exposición al amianto

Real Decreto 396/2006, de 31 de marzo, del Ministerio de la Presidencia.

B.O.E.: 11 de abril de 2006

Modificat per:

Modificación del Reglamento de los Servicios de Prevención y de las Disposiciones mínimas de seguridad y de salud en las obras de construcción

Real Decreto 604/2006, de 19 de mayo, del Ministerio de Trabajo y Asuntos Sociales.

B.O.E.: 29 de mayo de 2006

Modificat per:

Desarrollo de la Ley 32/2006, de 18 de octubre, reguladora de la subcontratación en el sector de la construcción

Real Decreto 1109/2007, de 24 de agosto, del Ministerio de Trabajo y Asuntos Sociales.

Disposición final tercera. Modificación de los artículos 13 y 18 del Real Decreto 1627/1997.

B.O.E.: 25 de agosto de 2007

Corrección de errores.

B.O.E.: 12 de septiembre de 2007

2.1.1. YC. Sistemas de protecció col·lectiva

2.1.1.1. YCU. Protecció contra incendis

Real Decreto por el que se establecen los requisitos esenciales de seguridad para la comercialización de los equipos a presión

Real Decreto 709/2015, de 24 de julio, del Ministerio de Industria, Energía y Turismo.

B.O.E.: 2 de septiembre de 2015

Reglamento de equipos a presión y sus instrucciones técnicas complementarias

Real Decreto 2060/2008, de 12 de diciembre, del Ministerio de Industria, Turismo y Comercio.

B.O.E.: 5 de febrero de 2009

Correcció d'errors:

Corrección de errores del Real Decreto 2060/2008, de 12 de diciembre, por el que se aprueba el Reglamento de equipos a presión y sus instrucciones técnicas complementarias

B.O.E.: 28 de octubre de 2009

Modificat per:

Real Decreto por el que se modifican diversas normas reglamentarias en materia de seguridad industrial para adecuarlas a la Ley 17/2009, de 23 de noviembre, sobre el libre acceso a las actividades de servicios y su ejercicio, y a la Ley 25/2009, de 22 de diciembre, de modificación de diversas leyes para su adaptación a la Ley sobre el libre acceso a las actividades de servicios y su ejercicio

Real Decreto 560/2010, de 7 de mayo, del Ministerio de Industria, Turismo y Comercio.

B.O.E.: 22 de mayo de 2010

Texto consolidado



Señalización de seguridad y salud en el trabajo

Real Decreto 485/1997, de 14 de abril, del Ministerio de Trabajo y Asuntos Sociales.

B.O.E.: 23 de abril de 1997

Completat per:

Protección de la salud y seguridad de los trabajadores contra los riesgos relacionados con los agentes químicos durante el trabajo

Real Decreto 374/2001, de 6 de abril, del Ministerio de la Presidencia.

B.O.E.: 1 de mayo de 2001

Completat per:

Protección de la salud y la seguridad de los trabajadores contra los riesgos relacionados con la exposición al ruido

Real Decreto 286/2006, de 10 de marzo, del Ministerio de la Presidencia.

B.O.E.: 11 de marzo de 2006

Modificat per:

Real Decreto por el que se modifican el R.D. 39/1997, de 17 de enero, por el que se aprueba el Reglamento de los servicios de prevención; el R.D. 485/1997, de 14 de abril, sobre disposiciones mínimas en materia de señalización de seguridad y salud en el trabajo; el R.D. 665/1997, de 12 de mayo, sobre la protección de los trabajadores contra los riesgos relacionados con la exposición a agentes cancerígenos durante el trabajo y el R.D. 374/2001, de 6 de abril, sobre la protección de la salud y seguridad de los trabajadores contra los riesgos relacionados con los agentes químicos durante el trabajo

Real Decreto 598/2015, de 3 de julio, del Ministerio de la Presidencia.

B.O.E.: 4 de julio de 2015

2.1.2. YI. Equipos de protecció individual

Real Decreto por el que se regulan las condiciones para la comercialización y libre circulación intracomunitaria de los equipos de protección individual

Real Decreto 1407/1992, de 20 de noviembre, del Ministerio de Relaciones con la Cortes y de la Secretaría del Gobierno.

B.O.E.: 28 de diciembre de 1992

Modificat per:

Modificación del Real Decreto 1407/1992, de 20 de noviembre, por el que se regulan las condiciones para la comercialización y libre circulación intracomunitaria de los equipos de protección individual

Real Decreto 159/1995, de 3 de febrero, del Ministerio de la Presidencia.

B.O.E.: 8 de marzo de 1995

Correcció d'errors:

Corrección de erratas del Real Decreto 159/1995, de 3 de febrero, por el que se modifica el Real Decreto 1407/1992, de 20 de noviembre, por el que se regulan las condiciones para la comercialización y libre circulación intracomunitaria de los equipos de protección individual

B.O.E.: 22 de marzo de 1995

Completat per:

Resolución por la que se publica, a título informativo, información complementaria establecida por el Real Decreto 1407/1992, de 20 de noviembre, por el que se regulan las condiciones para la comercialización y libre circulación intracomunitaria de los equipos de protección individual

Resolució de 25 de abril de 1996 de la Direcció General de Qualitat y Seguridad Industrial, del Ministerio de Industria y Energía.

B.O.E.: 28 de mayo de 1996

Modificat per:

Modificación del anexo del Real Decreto 159/1995, de 3 de febrero, que modificó a su vez el Real Decreto 1407/1992, de 20 de noviembre, relativo a las condiciones para la comercialización y libre circulación intracomunitaria de los equipos de protección individual

Orden de 20 de febrero de 1997, del Ministerio de Industria y Energía.

B.O.E.: 6 de marzo de 1997

Completat per:

Resolución por la que se actualiza el anexo IV de la Resolución de 18 de marzo de 1998, de la Dirección General de Tecnología y Seguridad Industrial

Resolución de 29 de abril de 1999 del Ministerio de Industria y Energía.

B.O.E.: 29 de junio de 1999

Utilización de equipos de protección individual

Real Decreto 773/1997, de 30 de mayo, del Ministerio de Trabajo y Asuntos Sociales.

B.O.E.: 12 de junio de 1997

Correcció d'errors:

Corrección de erratas del Real Decreto 773/1997, de 30 de mayo, sobre disposiciones de seguridad y salud relativas a la utilización por los trabajadores de equipos de protección individual

Ministerio de la Presidencia.

B.O.E.: 18 de julio de 1997

Completat per:

Protección de la salud y la seguridad de los trabajadores contra los riesgos relacionados con la exposición al ruido

Real Decreto 286/2006, de 10 de marzo, del Ministerio de la Presidencia.

B.O.E.: 11 de marzo de 2006

Completat per:

Disposiciones mínimas de seguridad y salud aplicables a los trabajos con riesgo de exposición al amianto

Real Decreto 396/2006, de 31 de marzo, del Ministerio de la Presidencia.

B.O.E.: 11 de abril de 2006

2.1.3. YM. Medicina preventiva i primers auxilis

2.1.3.1. YMM. Material mèdic

Orden por la que se establece el suministro a las empresas de botiquines con material de primeros auxilios en caso de accidente de trabajo, como parte de la acción protectora del sistema de la Seguridad Social

Orden TAS/2947/2007, de 8 de octubre, del Ministerio de Trabajo y Asuntos Sociales.

B.O.E.: 11 de octubre de 2007



2.1.4. YP. Instal·lacions provisionals d'higiene i benestar

DB-HS Salubridad

Código Técnico de la Edificación (CTE). Documento Básico HS.

Real Decreto 314/2006, de 17 de marzo, del Ministerio de Vivienda.

B.O.E.: 28 de marzo de 2006

Modificado por el Real Decreto 1371/2007, de 19 de octubre, del Ministerio de Vivienda.

B.O.E.: 23 de octubre de 2007

Corrección de errores.

B.O.E.: 25 de enero de 2008

Modificat per:

Modificación de determinados documentos básicos del Código Técnico de la Edificación aprobados por el Real Decreto 314/2006, de 17 de marzo, y el Real Decreto 1371/2007, de 19 de octubre

Orden VIV/984/2009, de 15 de abril, del Ministerio de Vivienda.

B.O.E.: 23 de abril de 2009

Modificat per:

Orden por la que se modifican el Documento Básico DB-HE "Ahorro de energía" y el Documento Básico DB-HS "Salubridad", del Código Técnico de la Edificación, aprobado por Real Decreto 314/2006, de 17 de marzo

Orden FOM/588/2017, de 15 de junio, del Ministerio de Fomento.

B.O.E.: 23 de junio de 2017

Criterios sanitarios de la calidad del agua de consumo humano

Real Decreto 140/2003, de 7 de febrero, del Ministerio de la Presidencia.

B.O.E.: 21 de febrero de 2003

Criterios higiénico-sanitarios para la prevención y control de la legionelosis

Real Decreto 865/2003, de 4 de julio, del Ministerio de Sanidad y Consumo.

B.O.E.: 18 de julio de 2003

Reglamento Electrotécnico para Baja Tensión e Instrucciones Complementarias (ITC) BT 01 a BT 51

Real Decreto 842/2002, de 2 de agosto, del Ministerio de Ciencia y Tecnología.

B.O.E.: Suplemento al nº 224, de 18 de septiembre de 2002

Modificat per:

Anulado el inciso 4.2.C.2 de la ITC-BT-03

Sentencia de 17 de febrero de 2004 de la Sala Tercera del Tribunal Supremo.

B.O.E.: 5 de abril de 2004

Completat per:



Autorización para el empleo de sistemas de instalaciones con conductores aislados bajo canales protectores de material plástico

Resolución de 18 de enero de 1988, de la Dirección General de Innovación Industrial.

B.O.E.: 19 de febrero de 1988

Modificat per:

Real Decreto por el que se modifican diversas normas reglamentarias en materia de seguridad industrial para adecuarlas a la Ley 17/2009, de 23 de noviembre, sobre el libre acceso a las actividades de servicios y su ejercicio, y a la Ley 25/2009, de 22 de diciembre, de modificación de diversas leyes para su adaptación a la Ley sobre el libre acceso a las actividades de servicios y su ejercicio

Real Decreto 560/2010, de 7 de mayo, del Ministerio de Industria, Turismo y Comercio.

B.O.E.: 22 de mayo de 2010

Texto consolidado

Modificat per:

Real Decreto por el que se aprueba una nueva Instrucción Técnica Complementaria (ITC) BT 52 "Instalaciones con fines especiales. Infraestructura para la recarga de vehículos eléctricos", del Reglamento electrotécnico para baja tensión, aprobado por Real Decreto 842/2002, de 2 de agosto, y se modifican otras instrucciones técnicas complementarias del mismo

Real Decreto 1053/2014, de 12 de diciembre, del Ministerio de Industria, Energía y Turismo.

B.O.E.: 31 de diciembre de 2014

Reglamento regulador de las infraestructuras comunes de telecomunicaciones para el acceso a los servicios de telecomunicación en el interior de las edificaciones

Real Decreto 346/2011, de 11 de marzo, del Ministerio de Industria, Turismo y Comercio.

B.O.E.: 1 de abril de 2011

Desenvolupant per:

Orden por la que se desarrolla el Reglamento regulador de las infraestructuras comunes de telecomunicaciones para el acceso a los servicios de telecomunicación en el interior de las edificaciones, aprobado por el Real Decreto 346/2011, de 11 de marzo

Modificados los artículos 2 y 6 por la Orden ECE/983/2019.

Orden ITC/1644/2011, de 10 de junio, del Ministerio de Industria, Turismo y Comercio.

B.O.E.: 16 de junio de 2011

Modificat per:

Real Decreto por el que se aprueba el Plan Técnico Nacional de la Televisión Digital Terrestre y se regulan determinados aspectos para la liberación del segundo dividendo digital

Real Decreto 391/2019, de 21 de junio, del Ministerio de Economía y Empresa.

B.O.E.: 25 de junio de 2019

Modificat per:

Orden por la que se regulan las características de reacción al fuego de los cables de telecomunicaciones en el interior de las edificaciones, se modifican determinados anexos del Reglamento regulador de las infraestructuras comunes de telecomunicaciones para el acceso a los servicios de telecomunicación en el interior de las edificaciones, aprobado por Real Decreto 346/2011, de 11 de marzo y se modifica la Orden ITC/1644/2011, de 10 de junio, por la que se desarrolla dicho reglamento

Orden ECE/983/2019, de 26 de septiembre, del Ministerio de Economía y Empresa.

B.O.E.: 3 de octubre de 2019



2.1.5. YS. Senyalització provisional d'obres

2.1.5.1. YSB. Abalisament

Instrucció 8.3-IC Señalización de obras

Orden de 31 de agosto de 1987, del Ministerio de Obras Públicas y Urbanismo.

B.O.E.: 18 de septiembre de 1987

Señalización de seguridad y salud en el trabajo

Real Decreto 485/1997, de 14 de abril, del Ministerio de Trabajo y Asuntos Sociales.

B.O.E.: 23 de abril de 1997

Completat per:

Protección de la salud y seguridad de los trabajadores contra los riesgos relacionados con los agentes químicos durante el trabajo

Real Decreto 374/2001, de 6 de abril, del Ministerio de la Presidencia.

B.O.E.: 1 de mayo de 2001

Completat per:

Protección de la salud y la seguridad de los trabajadores contra los riesgos relacionados con la exposición al ruido

Real Decreto 286/2006, de 10 de marzo, del Ministerio de la Presidencia.

B.O.E.: 11 de marzo de 2006

Modificat per:

Real Decreto por el que se modifican el R.D. 39/1997, de 17 de enero, por el que se aprueba el Reglamento de los servicios de prevención; el R.D. 485/1997, de 14 de abril, sobre disposiciones mínimas en materia de señalización de seguridad y salud en el trabajo; el R.D. 665/1997, de 12 de mayo, sobre la protección de los trabajadores contra los riesgos relacionados con la exposición a agentes cancerígenos durante el trabajo y el R.D. 374/2001, de 6 de abril, sobre la protección de la salud y seguridad de los trabajadores contra los riesgos relacionados con los agentes químicos durante el trabajo

Real Decreto 598/2015, de 3 de julio, del Ministerio de la Presidencia.

B.O.E.: 4 de julio de 2015

2.1.5.2. YSH. Senyalització horitzontal

Instrucció 8.3-IC Señalización de obras

Orden de 31 de agosto de 1987, del Ministerio de Obras Públicas y Urbanismo.

B.O.E.: 18 de septiembre de 1987

2.1.5.3. YSV. Senyalització vertical

Instrucció 8.3-IC Señalización de obras

Orden de 31 de agosto de 1987, del Ministerio de Obras Públicas y Urbanismo.

B.O.E.: 18 de septiembre de 1987



2.1.5.4. YSN. Senyalització manual

Instrucció 8.3-IC Señalización de obras

Orden de 31 de agosto de 1987, del Ministerio de Obras Públicas y Urbanismo.

B.O.E.: 18 de septiembre de 1987

2.1.5.5. YSS. Senyalització de seguretat i salut

Señalización de seguridad y salud en el trabajo

Real Decreto 485/1997, de 14 de abril, del Ministerio de Trabajo y Asuntos Sociales.

B.O.E.: 23 de abril de 1997

Completat per:

Protección de la salud y seguridad de los trabajadores contra los riesgos relacionados con los agentes químicos durante el trabajo

Real Decreto 374/2001, de 6 de abril, del Ministerio de la Presidencia.

B.O.E.: 1 de mayo de 2001

Completat per:

Protección de la salud y la seguridad de los trabajadores contra los riesgos relacionados con la exposición al ruido

Real Decreto 286/2006, de 10 de marzo, del Ministerio de la Presidencia.

B.O.E.: 11 de marzo de 2006

Modificat per:

Real Decreto por el que se modifican el R.D. 39/1997, de 17 de enero, por el que se aprueba el Reglamento de los servicios de prevención; el R.D. 485/1997, de 14 de abril, sobre disposiciones mínimas en materia de señalización de seguridad y salud en el trabajo; el R.D. 665/1997, de 12 de mayo, sobre la protección de los trabajadores contra los riesgos relacionados con la exposición a agentes cancerígenos durante el trabajo y el R.D. 374/2001, de 6 de abril, sobre la protección de la salud y seguridad de los trabajadores contra los riesgos relacionados con los agentes químicos durante el trabajo

Real Decreto 598/2015, de 3 de julio, del Ministerio de la Presidencia.

B.O.E.: 4 de julio de 2015

3. PLEC



3.1. Plec de clàusules administratives

3.1.1. Disposicions generals

3.1.1.1. Objecte del Plec de condicions

El present Plec de condicions juntament amb les disposicions contingudes en el corresponent Plec del Projecte d'execució, tenen per objecte definir les atribucions i obligacions dels agents que intervenen en matèria de Seguretat i Salut, així com les condicions que han de complir les mesures preventives, les proteccions individuals i col·lectives de la construcció de l'obra "Millora energètica il·luminació Pista Poliesportiva Pavelló Nord, Sabadell", situada en Ronda de Collsarlca, nº 4, 08207, Sabadell, Sabadell (Barcelona), segons el projecte redactat per Carlos Cervera. Tot això amb finalitat d'evitar qualsevol accident o malaltia professional, que poden ocasionar-se durant el transcurs de l'execució de l'obra o en els futurs treballs de conservació, reparació i manteniment.

3.1.2. Disposicions facultatives

3.1.2.1. Definició, atribucions i obligacions dels agents de l'edificació

Les atribucions i les obligacions dels diferents agents intervinents en l'edificació són les regulades en els seus aspectes generals per la "Ley 38/1999. Ley de Ordenación de la Edificación".

3.1.2.2. El promotor

És la persona física o jurídica, pública o privada, que individual o col·lectivament decideix, impulsa, programa i finança amb recursos propis o aliens, les obres d'edificació per a si o per a la seva posterior alienació, lliurament o cessió a tercers sota qualsevol títol.

Té la responsabilitat de contractar als tècnics redactors del preceptiu Estudi de Seguretat i Salut - o Estudi Bàsic, si s'escau - igual que als tècnics coordinadors en la matèria en la fase que correspongui, facilitant còpies a les empreses contractistes, subcontractistes o treballadors autònoms contractats directament pel promotor, exigint la presentació de cada Pla de Seguretat i Salut prèviament al començament de les obres.

El promotor tindrà la consideració de contractista quan realitzi la totalitat o determinades parts de l'obra amb mitjans humans i recursos propis, o en el cas de contractar directament a treballadors autònoms per a la seva realització o per a treballs parcials de la mateixa.

3.1.2.3. El projectista

És l'agent que, per encàrrec del promotor i amb subjecció a la normativa tècnica i urbanística corresponent, redacta el projecte.

Prendrà en consideració en les fases de concepció, estudi i elaboració del projecte bàsic i d'execució, els principis i criteris generals de prevenció en matèria de seguretat i de salut, d'acord amb la legislació vigent.

3.1.2.4. El contractista i subcontractista

Contractista és la persona física o jurídica que assumeix contractualment davant el promotor, amb mitjans humans i materials propis o aliens, el compromís d'executar la totalitat o part de les obres, amb subjecció al projecte i al contracte.

Subcontractista és la persona física o jurídica que assumeix contractualment davant el contractista, empresari principal, el compromís de realitzar determinades parts o instal·lacions de l'obra, amb subjecció al projecte pel qual es regeix la seva execució.

El contractista comunicarà a l'autoritat laboral competent l'obertura del centre de treball en la qual inclourà el Pla de Seguretat i Salut.

Adoptarà totes les mesures preventives que compleixin els preceptes en matèria de Prevenció de Riscos Laborals i Seguretat i Salut que estableix la legislació vigent, redactant el corresponent Pla de Seguretat i ajustant-se al compliment estricte i permanent de l'establert en l'Estudi Bàsic de Seguretat i Salut, disposant de tots els mitjans necessaris i dotant al personal de l'equipament de seguretat exigibles, complint les ordres efectuades pel coordinador en matèria de seguretat i de salut en la fase d'execució de l'obra.

Supervisarà de manera continuada el compliment de les normes de seguretat, tutelant les activitats dels treballadors al seu càrrec i, si s'escau, rellevant del seu lloc a tots aquells que poguessin menyscarbar les condicions bàsiques de seguretat personals o generals, per no estar en les condicions adequades.

Lliurarà la informació suficient al coordinador en matèria de seguretat i de salut durant l'execució de l'obra, on s'acrediti l'estructura organitzativa de l'empresa, les seves responsabilitats, funcions, processos, procediments i recursos materials i humans disponibles, amb la finalitat de garantir una adequada acció preventiva de riscos de l'obra.

Fons Europeus de Desenvolupament Regional. **FEDER**
Una manera de fer Europa



Entre les responsabilitats i obligacions del contractista i dels subcontractistes en matèria de seguretat i salut, cal destacar:

- Aplicar els principis de l'acció preventiva que es recullen a la Llei de Prevenció de Riscos Laborals.
- Complir i fer complir al seu personal l'establert en el pla de seguretat i salut.
- Complir la normativa en matèria de prevenció de riscos laborals, tenint en compte, si s'escau, les obligacions sobre coordinació d'activitats empresarials previstes a la Llei, durant l'execució de l'obra.
- Informar i proporcionar les instruccions adequades i precises als treballadors autònoms sobre totes les mesures que s'hagin d'adoptar referent a la seva seguretat i salut en l'obra.
- Atendre les indicacions i consignes del coordinador en matèria de seguretat i salut, complint estrictament les seves instruccions durant l'execució de l'obra.

Respondran de la correcta execució de les mesures preventives fixades en el pla de seguretat i salut pel que fa a les obligacions que els corresponguin a ells directament o, si s'escau, als treballadors autònoms pels contractats.

Respondran solidàriament de les conseqüències que es deriven de l'incompliment de les mesures previstes en el pla.

Les responsabilitats dels coordinadors, de la Direcció facultativa i del promotor, no eximiran de les seves responsabilitats als contractistes i als subcontractistes.

3.1.2.5. La Direcció Facultativa

S'entén com a Direcció Facultativa:

El tècnic o els tècnics competents designats pel promotor, encarregats de la direcció i del control de l'execució de l'obra.

Les responsabilitats de la Direcció facultativa i del promotor, no eximeixen en cap cas de les atribuïbles als contractistes i als subcontractistes.

3.1.2.6. Coordinador de Seguretat i Salut en Projecte

És el tècnic competent designat pel promotor per coordinar, durant la fase del projecte d'execució, l'aplicació dels principis i criteris generals de prevenció en matèria de seguretat i salut.

3.1.2.7. Coordinador de Seguretat i Salut en Execució

El Coordinador de Seguretat i Salut durant l'execució de l'obra, és el tècnic competent designat pel promotor, que forma part de la Direcció Facultativa.

Assumirà les tasques i responsabilitats associades a les següents funcions:

- Coordinar l'aplicació dels principis generals de prevenció i de seguretat, prenent les decisions tècniques i d'organització, amb la finalitat de planificar les diferents tasques o fases de treball que es vagin a desenvolupar simultània o successivament, estimant la durada requerida per a l'execució de les mateixes.
- Coordinar les activitats de l'obra per garantir que els contractistes i, si s'escau, els subcontractistes i els treballadors autònoms, apliquin de manera coherent i responsable els principis de l'acció preventiva recollits en la legislació vigent.
- Aprovar el pla de seguretat i salut elaborat pel contractista i, si s'escau, les modificacions introduïdes en el mateix.
- Organitzar la coordinació d'activitats empresarials.
- Coordinar les accions i funcions de control de l'aplicació correcta dels mètodes de treball.
- Adoptar les mesures necessàries perquè només les persones autoritzades puguin accedir a l'obra. La Direcció facultativa assumirà aquesta funció quan no fos necessària la designació d'un coordinador.

3.1.2.8. Treballadors Autònoms

És la persona física, diferent del contractista i subcontractista, que realitza de forma personal i directa una activitat professional, sense subjecció a un contracte de treball i que assumeix contractualment davant el promotor, el contractista o el subcontractista, el compromís de realitzar determinades parts o instal·lacions de l'obra.

Quan el treballador autònom empli en l'obra a treballadors per compte d'altri, tindrà la consideració de contractista o subcontractista.

Els treballadors autònoms compliran l'establert en el pla de seguretat i salut.

3.1.2.9. Treballadors per compte d'altri

Els contractistes i subcontractistes hauran de garantir que els treballadors rebin una informació adequada de totes les mesures que s'hagin d'adoptar pel que fa a la seva seguretat i la seva salut en l'obra.

El contractista facilitarà als representants dels treballadors en el centre de treball una còpia del pla de seguretat i salut i de les seves possibles modificacions.

3.1.2.10. Fabricants i subministradors d'equips de protecció i materials de construcció

Els fabricants, importadors i subministradors de maquinària, equips, productes i eines de treball, hauran de subministrar la informació que indiqui la forma correcta d'utilització pels treballadors, les mesures preventives addicionals que s'hagin de prendre i els riscos laborals que comportin tant el seu ús normal com la seva manipulació o ocupació inadequada.

3.1.2.11. Recursos preventius

Amb la finalitat de verificar el compliment de les mesures incloses en el Pla de Seguretat i Salut, l'empresari designarà per a l'obra els recursos preventius corresponents, que podran ser:

- a) Un o diversos treballadors designats per l'empresa.
- b) Un o diversos membres del servei de prevenció propi de l'empresa.
- c) Un o diversos membres del servei o els serveis de prevenció aliens.

Les persones a les quals s'assigni aquesta vigilància hauran de donar les instruccions necessàries per al correcte i immediat compliment de les activitats preventives. En cas d'observar un deficient compliment de les mateixes o una absència, insuficiència o falta d'adequació de les mateixes, s'informarà a l'empresari perquè aquest adopti les mesures necessàries per a la seva correcció, notificant-se a la vegada al Coordinador de Seguretat i Salut i a la resta de la Direcció Facultativa.

En el Pla de Seguretat i Salut s'especificaran els casos en què la presència dels recursos preventius és necessària, especificant-se expressament el nom de la persona o persones designades per a tal fi, concretant les tasques en les quals inicialment es preveu necessària la seva presència.

3.1.3. Formació en Seguretat

Amb la finalitat de que tot el personal que accedeixi a l'obra disposi de la suficient formació en les matèries preventives de seguretat i salut, l'empresa s'encarregarà de la seva formació per a l'adequada prevenció de riscos i el correcte ús de les proteccions col·lectives i individuals. Aquesta formació aconseguirà tots els nivells de l'empresa, des dels directius fins als treballadors no qualificats, incloent als tècnics, encarregats, especialistes i operadors de màquines entre uns altres.

3.1.4. Reconeixements mèdics

La vigilància de l'estat de salut dels treballadors quedarà garantida per l'empresa contractista, en funció dels riscos inherents al treball assignat i en els casos establerts per la legislació vigent.

Aquesta vigilància serà voluntària, excepte quan la realització dels reconeixements sigui imprescindible per avaluar els efectes de les condicions de treball sobre la seva salut, o per verificar que el seu estat de salut no constitueix un perill per a altres persones o per al mateix treballador.

3.1.5. Salut i higiene en el treball

3.1.5.1. Primers auxilis

L'empresari designarà al personal encarregat de l'adopció de les mesures necessàries en cas d'accident, amb la finalitat de garantir la prestació dels primers auxilis i l'evacuació de l'accidentat.

Es disposarà, en un lloc visible de l'obra i accessible als operaris, una farmaciola perfectament equipada amb material sanitari destinat a primers auxilis.



El contractista instal·larà rètols amb caràcters llegibles fins a una distància de 2 m, en el qual se subministri als treballadors i participants en l'obra la informació suficient per establir ràpid contacte amb el centre assistencial més proper.

3.1.5.2. Actuació en cas d'accident

En cas d'accident es prendran solament les mesures indispensables fins que arribi l'assistència mèdica, perquè l'accidentat pugui ser traslladat amb rapidesa i sense risc. En cap cas se li mourà, excepte quan sigui imprescindible per a la seva integritat.

Es comprovaran els seus signes vitals (consciència, respiració, pols i pressió sanguínia), se l'intentarà tranquil·litzar, i se'l cobrirà amb una manta per mantenir la seva temperatura corporal.

No se li subministrarà aigua, begudes ni cap medicament i, en cas d'hemorràgia, es pressionaran les ferides amb gases netes.

L'empresari notificarà l'accident per escrit a l'autoritat laboral, conforme al procediment reglamentari.

3.1.6. Documentació d'obra

3.1.6.1. Estudi Bàsic de Seguretat i Salut

És el document elaborat pel tècnic competent designat pel promotor, on es precisen les normes de seguretat i salut aplicables a l'obra, contemplant la identificació dels riscos laborals que puguin ser evitats, indicant les mesures tècniques necessàries per a això.

Inclou també les previsions i les informacions útils per efectuar en el seu moment, en les degudes condicions de seguretat i salut, els previsible treballs posteriors.

3.1.6.2. Pla de seguretat i salut

En aplicació del present Estudi Bàsic de Seguretat i Salut, cada contractista elaborarà el corresponent pla de seguretat i salut en el treball en el qual s'analitzin, estudiïn, desenvolupin i complementin les previsions contingudes en el present estudi bàsic, en funció del seu propi sistema d'execució de l'obra. En aquest pla s'inclouran, si s'escau, les propostes de mesures alternatives de prevenció que el contractista proposi amb la corresponent justificació tècnica, que no podran implicar disminució dels nivells de protecció prevists en aquest estudi bàsic.

El coordinador en matèria de seguretat i salut durant l'execució de l'obra aprovarà el pla de seguretat i salut abans de l'inici d'aquesta.

El pla de seguretat i salut podrà ser modificat pel contractista en funció del procés d'execució de l'obra, de l'evolució dels treballs i de les possibles incidències o modificacions que puguin sorgir durant el desenvolupament de la mateixa, sempre amb l'aprovació expressa del Coordinador de Seguretat i Salut i la Direcció facultativa.

Els qui intervinguin en l'execució de l'obra, així com les persones o òrgans amb responsabilitats en matèria de prevenció de les empreses intervinents en la mateixa i els representants dels treballadors, podran presentar per escrit i de forma raonada, els suggeriments i alternatives que estimin oportunes. A aquest efecte, el pla de seguretat i salut estarà en l'obra a disposició permanent dels mateixos i de la Direcció facultativa.

3.1.6.3. Acta d'aprovació del pla

El pla de seguretat i salut elaborat pel contractista serà aprovat pel Coordinador de Seguretat i Salut durant l'execució de l'obra, per la Direcció Facultativa o per l'Administració en el cas d'obres públiques, qui haurà d'emetre un acta d'aprovació com a document acreditatiu d'aquesta operació, visat pel Col·legi Professional corresponent.

3.1.6.4. Comunicació d'obertura de centre de treball

La comunicació d'obertura del centre de treball a l'autoritat laboral competent serà prèvia al començament dels treballs i es presentarà únicament pels empresaris que tinguin la consideració de contractistes.

La comunicació contindrà les dades de l'empresa, del centre de treball i de producció i/o emmagatzematge del centre de treball. Haurà d'incloure, a més, el pla de seguretat i salut.

3.1.6.5. Llibre d'incidències

Amb finalitats de control i seguiment del pla de seguretat i salut, a cada centre de treball existirà un llibre d'incidències que constarà de fulles per duplicat, habilitat a aquest efecte.

Fons Europeus de Desenvolupament Regional. **FEDER**
Una manera de fer Europa

Serà facilitat pel col·legi professional que visi l'acta d'aprovació del pla o l'oficina de supervisió de projectes o òrgan equivalent quan es tracti d'obres de les administracions públiques.

El llibre d'incidències s'haurà de mantenir sempre a l'obra, en poder del Coordinador de Seguretat i Salut durant l'execució de l'obra, tenint accés la Direcció Facultativa de l'obra, els contractistes i subcontractistes i els treballadors autònoms, així com les persones o òrgans amb responsabilitats en matèria de prevenció en les empreses intervinents en l'obra, els representants dels treballadors i els tècnics dels òrgans especialitzats en matèria de seguretat i salut en el treball de les administracions públiques competents, els qui podran fer anotacions en el mateix.

El Coordinador de Seguretat i Salut durant l'execució de l'obra, haurà de notificar al contractista afectat i als representants dels treballadors d'aquest, sobre les anotacions efectuades en el llibre d'incidències.

Quan les anotacions es refereixin a qualsevol incompliment dels advertiments o observacions anteriors, es remetrà una còpia a la Inspecció de Treball i Seguretat Social en el termini de vint-i-quatre hores. En tot cas, s'haurà d'especificar si l'anotació es tracta d'una nova observació o suposa una reiteració d'un advertiment o observació anterior.

3.1.6.6. Llibre d'ordres

A l'obra existirà un llibre d'ordres i assistències, en el qual la Direcció Facultativa ressenyarà les incidències, ordres i assistències que es produeixin en el desenvolupament de l'obra.

Les anotacions així exposades tenen rang d'ordres o comentaris necessaris d'execució d'obra i, en conseqüència, seran respectades pel contractista de l'obra.

3.1.6.7. Llibre de visites

El llibre de visites haurà d'estar en obra, a disposició permanent de la Inspecció de Treball i Seguretat Social.

El primer llibre l'habilitarà el Cap de la Inspecció de la província en què es trobi l'obra. Per habilitar el segon o els següents, serà necessari presentar l'anterior. En cas de pèrdua o destrucció, el representant legal de l'empresa haurà de justificar per escrit els motius i les proves. Una vegada esgotat un llibre, es conservarà durant 5 anys, comptats des de l'última diligència.

3.1.6.8. Llibre de subcontractació

El contractista haurà de disposar d'un llibre de subcontractació, que romandrà en tot moment en l'obra, reflectint per ordre cronològic des del començament dels treballs, totes i cadascuna de les subcontractacions realitzades en una determinada obra amb empreses subcontractistes i treballadors autònoms.

Al llibre de subcontractació tindran accés el promotor, la Direcció Facultativa, el Coordinador de Seguretat i Salut en fase d'execució de l'obra, les empreses i treballadors autònoms intervinents en l'obra, els tècnics de prevenció, els delegats de prevenció, l'autoritat laboral i els representants dels treballadors de les diferents empreses que intervinguin en l'execució de l'obra.

3.1.7. Disposicions Econòmiques

El marc de relacions econòmiques per a l'abonament i recepció de l'obra, es fixa en el plec de condicions del projecte o en el corresponent contracte d'obra entre el promotor i el contractista, havent de contenir almenys els punts següents:

- Fiances
- Dels preus
 - Preu bàsic
 - Preu unitari
 - Pressupost d'Execució Material (PEM)
 - Preus contradictoris
 - Reclamació d'augment de preus
 - Formes tradicionals d'amidar o d'aplicar els preus
 - De la revisió dels preus contractats
 - Aplec de materials
 - Obres per administració



- Valoració i abonament dels treballs
- Indemnitzacions Mútues
- Retencions en concepte de garantia
- Terminis d'execució i pla d'obra
- Liquidació econòmica de les obres
- Liquidació final de l'obra

3.2. Plec de condicions tècniques particulars

3.2.1. Mitjans de protecció col·lectiva

Els mitjans de protecció col·lectiva es col·locaran segons les especificacions del pla de seguretat i salut abans d'iniciar el treball en el qual es requereixin, no suposant un risc en si mateixos.

Es reposaran sempre que estiguin deteriorats, al final del període de la seva vida útil, després d'estar sotmesos a sol·licitacions límit, o quan les seves toleràncies siguin superiors a les admeses o aconsellades pel fabricant.

El manteniment serà vigilat de forma periòdica (cada setmana) pel Delegat de Prevenció.

3.2.2. Mitjans de protecció individual

Disposaran de marcat CE, que portaran inscrit al propi equip, a l'emalatge i al fullet informatiu.

Seràn ergonòmics i no causaran molèsties innecessàries. Mai suposaran un risc en si mateixos, ni perdran la seva seguretat de forma involuntària.

El fabricant els subministrarà juntament amb un fullet informatiu en el qual apareixeran les instruccions d'ús i manteniment, nom i adreça del fabricant, grau o classe de protecció, accessoris que pugui portar i característiques de les peces de recanvi, límit d'ús, termini de vida útil i controls als quals s'ha sotmès. Estarà redactat de forma comprensible i, en el cas d'equips d'importació, traduïts a la llengua oficial.

Seràn subministrats gratuïtament per l'empresari i es reemplaçaran sempre que estiguin deteriorats, al final del període de la seva vida útil o després d'estar sotmesos a sol·licitacions límit.

S'utilitzaran de forma personal i per als usos previstos pel fabricant, supervisant el manteniment el Delegat de Prevenció.

3.2.3. Instal·lacions provisionals de salut i confort

Els locals destinats a instal·lacions provisionals de salut i confort tindran una temperatura, il·luminació, ventilació i condicions d'humitat adequades per al seu ús. Els revestiments dels terres, parets i sostres seran continus, llisos i impermeables, acabats preferentment amb colors clars i amb material que permeti la neteja amb desinfectants o antisèptics.

El contractista mantindrà les instal·lacions en perfectes condicions sanitàries (neteja diària), estaran proveïdes d'aigua corrent freda i calenta i dotades dels complements necessaris per a higiene personal, com ara sabó, tovalloles i recipients de deixalles.

3.2.3.1. Vestuaris

Seràn de fàcil accés, estaran propers a l'àrea de treball i tindran seients i taquilles independents sota clau, amb espai suficient per guardar la roba i el calçat.

Es disposarà una superfície mínima de 2 m² per cada treballador destinada a vestir, amb una alçada mínima de 2,30 m.

Quan no es disposi de vestuaris, s'habilitarà una zona per deixar la roba i els objectes personals sota clau.

3.2.3.2. Lavabos i dutxes

Estaran al costat dels vestuaris i disposaran d'instal·lació d'aigua freda i calenta, situant com a mínim una quarta part de les aixetes en cabines individuals amb porta amb tancament interior.

Les cabines tindran una superfície mínima de 2 m² i una alçada mínima de 2,30 m.

La dotació mínima prevista per als lavabos serà de:

- 1 dutxa per cada 10 treballadors o fracció que treballin en la mateixa jornada
- 1 vàter per cada 25 homes o fracció i 1 per cada 15 dones o fracció
- 1 lavabo per cada vàter
- 1 urinari per cada 25 homes o fracció
- 1 eixugamans de cel·lulosa o elèctric per cada lavabo
- 1 sabonera dosificadora per cada lavabo
- 1 recipient per a recollida de cel·lulosa sanitària
- 1 portarotllos amb paper higiènic per cada vàter

3.2.3.3. Vàter

Seràn de fàcil accés i estaran propers a l'àrea de treball. Se situaran preferentment en cabines de dimensions mínimes 1,2x1,0 m amb alçada de 2,30 m, sense visibilitat des de l'exterior i proveïdes de perxa i porta amb tancament interior.

Disposaran de ventilació a l'exterior, podent no tenir sostre sempre que comuniquin amb lavabos o passadissos amb ventilació exterior, evitant qualsevol comunicació amb menjadors, cuines, dormitoris o vestuaris.

Tindran descàrrega automàtica d'aigua corrent i en el cas que no es puguin connectar a la xarxa de clavegueram es disposarà de latrines sanitàries o fosses sèptiques.

3.2.3.4. Menjador i cuina

Els locals destinats a menjador i cuina estaran equipats amb taules, cadires de material rentable i vaixel·la, i disposaran de calefacció a l'hivern. Quedaran separats de les àrees de treball i de qualsevol font de contaminació ambiental.

En el cas que els treballadors portin el seu propi menjar, disposaran de escalfaplats, prohibint-se fora dels llocs previstos la preparació del menjar mitjançant foc, brases o barbacoes.

La superfície destinada a la zona de menjador i cuina serà com a mínim de 2 m² per cada operari que utilitzi aquesta instal·lació.

**MEMÒRIA VALORADA DE MILLORA ENERGÈTICA DE LA IL·LUMINACIÓ
INTERIOR DE LA PISTA POLIESPORTIVA DEL PAVELLÓ NORD, SABADELL.**

ANNEX VI

PLEC DE CONDICIONS TÈCNIQUES



CUBIC
estudi d'enginyeria, s.l.



Segons figura en el "Real Decreto 314/2006. Código Técnico de la Edificación (CTE)", el projecte definirà les obres projectades amb el detall adequat a les seves característiques, de manera que pugui comprovar-se que les solucions proposades compleixen les exigències bàsiques del CTE i altra normativa aplicable. Aquesta definició inclourà, almenys, la següent informació continguda en el Plec de Condicions:

- Les característiques tècniques mínimes que han de reunir els productes, equips i sistemes que s'incorporin de forma permanent a l'edifici projectat, així com les seves condicions de subministrament, les garanties de qualitat i el control de recepció que hagi de realitzar-se. Aquesta informació es troba en l'apartat corresponent a les Prescripcions sobre els materials, del present Plec de Condicions.
- Les característiques tècniques de cada unitat d'obra, amb indicació de les condicions per a la seva execució i les verificacions i controls a realitzar per a comprovar la seva conformitat amb l'indicat en el projecte. Es precisaran les mesures a adoptar durant l'execució de les obres i en l'ús i manteniment de l'edifici, per a assegurar la compatibilitat entre els diferents productes, elements i sistemes constructius. Aquesta informació es troba en l'apartat corresponent a les Prescripcions quant a l'execució per unitats d'obra del present Plec de Condicions.
- Les verificacions i les proves de servei que, si s'escau, han de realitzar-se per a comprovar les prestacions finals de l'edifici. Aquesta informació es troba en l'apartat corresponent a les Prescripcions sobre verificacions en l'edifici acabat, del present Plec de Condicions.

**ÍNDEX**

1.- PLEC DE CLÀUSULES ADMINISTRATIVES	4
1.1.- Disposicions Generals	4
1.2.- Disposicions Facultatives	4
1.2.1.- Definició, atribucions i obligacions dels agents de l'edificació	4
1.2.1.1.- <i>El promotor</i>	4
1.2.1.2.- <i>El projectista</i>	4
1.2.1.3.- <i>El constructor o contractista</i>	4
1.2.1.4.- <i>El director d'obra</i>	5
1.2.1.5.- <i>El director de l'execució de l'obra</i>	5
1.2.1.6.- <i>Les entitats i els laboratoris de control de qualitat de l'edificació</i>	5
1.2.1.7.- <i>Els subministradors de productes</i>	5
1.2.2.- Agents que intervenen en l'obra	5
1.2.3.- Agents en matèria de seguretat i salut	5
1.2.4.- Agents en matèria de gestió de residus	5
1.2.5.- La Direcció Facultativa	5
1.2.6.- Visites facultatives	6
1.2.7.- Obligacions dels agents intervinents	6
1.2.7.1.- <i>El promotor</i>	6
1.2.7.2.- <i>El projectista</i>	7
1.2.7.3.- <i>El constructor o contractista</i>	7
1.2.7.4.- <i>El director d'obra</i>	9
1.2.7.5.- <i>El director de l'execució de l'obra</i>	10
1.2.7.6.- <i>Les entitats i els laboratoris de control de qualitat de l'edificació</i>	11
1.2.7.7.- <i>Els subministradors de productes</i>	12
1.2.7.8.- <i>Els propietaris i els usuaris</i>	12
1.2.8.- Documentació final d'obra: Llibre de l'Edifici	12
1.2.8.1.- <i>Els propietaris i els usuaris</i>	12
1.3.- Disposicions Econòmiques	12
2.- PLEC DE CONDICIONS TÈCNIQUES PARTICULARS	12
2.1.- Prescripcions sobre els materials	13
2.1.1.- Garanties de qualitat (Marcat CE)	13
2.2.- Prescripcions quant a l'Execució per Unitat d'Obra	14
2.2.1.- Demolicions	18
2.2.2.- Instal·lacions	20
2.2.3.- Urbanització interior de la parcel·la	25
2.3.- Prescripcions sobre verificacions en l'edifici acabat	26
2.4.- Prescripcions en relació amb l'emmagatzematge, maneig, separació i altres operacions de gestió dels residus de construcció i demolició	26

1.- PLEC DE CLÀUSULES ADMINISTRATIVES

1.1.- Disposicions Generals

Les disposicions de caràcter general, les relatives a treballs i materials, així com les recepcions d'edificis i obres annexes, es regiran per l'exposat en el Plec de Clàusules Particulars per a contractes amb l'Administració Pública corresponent, segons el que es disposa en la "Ley 9/2017. Ley de Contratos del Sector Público".

1.2.- Disposicions Facultatives

1.2.1.- Definició, atribucions i obligacions dels agents de l'edificació

Les atribucions dels diferents agents intervinents en l'edificació són les regulades per la "Ley 38/1999. Ley de Ordenación de la Edificación".

Es defineixen agents de l'edificació totes les persones, físiques o jurídiques, que intervenen en el procés de l'edificació. Les seves obligacions queden determinades pel disposat en la "Ley 38/1999. Ley de Ordenación de la Edificación" i altres disposicions que siguin d'aplicació i pel contracte que origina la seva intervenció.

Les definicions i funcions dels agents que intervenen en l'edificació queden recollides en el capítol III "Agents de l'edificació", considerant-se:

1.2.1.1.- El promotor

És la persona física o jurídica, pública o privada, que individual o col·lectivament decideix, impulsa, programa i finança amb recursos propis o aliens, les obres d'edificació per a si o per a la seva posterior alienació, lliurament o cessió a tercers sota qualsevol títol.

Assumeix la iniciativa de tot el procés de l'edificació, impulsant la gestió necessària per a portar a terme l'obra inicialment projectada, i es fa càrrec de tots els costos necessaris.

Segons la legislació vigent, a la figura del promotor s'equiparen també les de gestor de societats cooperatives, comunitats de propietaris, o altres anàlogues que assumeixen la gestió econòmica de l'edificació.

Quan les Administracions públiques i els organismes subjectes a la legislació de contractes de les Administracions públiques actuïn com promotors, es regiran per la "Ley 9/2017. Ley de Contratos del Sector Público" i, en el que no està contemplat en la mateixa, per les disposicions de la "Ley 38/1999. Ley de Ordenación de la Edificación".

1.2.1.2.- El projectista

És l'agent que, per encàrrec del promotor i amb subjecció a la normativa tècnica i urbanística corresponent, redacta el projecte.

Podran redactar projectes parcials del projecte, o parts que ho complementin altres tècnics, de forma coordinada amb l'autor d'aquest.

Quan el projecte es desenvolupi o completi mitjançant projectes parcials o altres documents tècnics segons el previst en la "Ley 38/1999. Ley de Ordenación de la Edificación", cada projectista assumirà la titularitat del seu projecte.

1.2.1.3.- El constructor o contractista

És l'agent que assumeix, contractualment davant el promotor, el compromís d'executar amb mitjans humans i materials, propis o aliens, les obres o part de les mateixes amb subjecció al Projecte i al Contracte d'obra.



S'HA D'EFFECTUAR ESPECIAL MENCIÓ QUE LA LLEI ASSENYALA COM RESPONSABLE EXPLÍCIT DELS VICIS O DEFECTES CONSTRUCTIUS AL CONTRACTISTA GENERAL DE L'OBRA, SENSE PERJUDICI DEL DRET DE REPETICIÓ D'AQUEST CAP ALS SUBCONTRACTISTES.

1.2.1.4.- El director d'obra

És l'agent que, formant part de la direcció facultativa, dirigeix el desenvolupament de l'obra en els aspectes tècnics, estètics, urbanístics i mediambientals, de conformitat amb el projecte que la defineix, la llicència d'edificació i altres autoritzacions preceptives, i les condicions del contracte, amb l'objecte d'assegurar la seva adequació per fi proposat.

Podran dirigir les obres dels projectes parcials altres tècnics, sota la coordinació del director d'obra.

1.2.1.5.- El director de l'execució de l'obra

És l'agent que, formant part de la Direcció facultativa, assumeix la funció tècnica de dirigir l'Execució Material de l'Obra i de controlar qualitativa i quantitativament la construcció i qualitat de l'edificat. Per a això és requisit indispensable l'estudi i anàlisi prèvia del projecte d'execució una vegada redactat pel director d'obra, procedint a sol·licitar-li, amb antelació a l'inici de les obres, totes aquells aclariments, reparacions o documents complementaris que, dintre de la seva competència i atribucions legals, estimés necessaris per a poder dirigir de manera solvent l'execució de les mateixes.

1.2.1.6.- Les entitats i els laboratoris de control de qualitat de l'edificació

Són entitats de control de qualitat de l'edificació aquelles capacitades per a atorgar assistència tècnica en la verificació de la qualitat del projecte, dels materials i de l'execució de l'obra i les seves instal·lacions d'acord amb el projecte i la normativa aplicable.

Són laboratoris d'assajos per al control de qualitat de l'edificació els capacitats per a atorgar assistència tècnica, mitjançant la realització d'assajos o proves de servei dels materials, sistemes o instal·lacions d'una obra d'edificació.

1.2.1.7.- Els subministradors de productes

Es consideren subministradors de productes els fabricants, encarregats de magatzems, importadors o venedors de productes de construcció.

S'entén per producte de construcció aquell que es fabrica per a la seva incorporació permanent en una obra, incloent materials, elements semielaborats, components i obres o part de les mateixes, tant acabades com en procés d'execució.

1.2.2.- Agents que intervenen en l'obra

La relació d'agents intervinents es troba en la memòria descriptiva del projecte.

1.2.3.- Agents en matèria de seguretat i salut

La relació d'agents intervinents en matèria de seguretat i salut es troba en la memòria descriptiva del projecte.

1.2.4.- Agents en matèria de gestió de residus

La relació d'agents intervinents en matèria de gestió de residus, es troba en l'Estudi de Gestió de Residus de Construcció i Demolicció.



1.2.5.- La Direcció Facultativa

La Direcció facultativa està composta per la direcció d'Obra i la direcció d'Execució de l'Obra. A la Direcció facultativa s'integrarà el Coordinador en matèria de Seguretat i Salut en fase d'execució de l'obra, en el cas que s'hagi adjudicat aquesta missió a facultatiu distint dels anteriors.

Representa tècnicament els interessos del promotor durant l'execució de l'obra dirigint el procés de construcció en funció de les atribucions professionals de cada tècnic participant.

1.2.6.- Visites facultatives

Són les realitzades a l'obra de manera conjunta o individual per qualsevol dels membres que componen la Direcció facultativa. La intensitat i nombre de visites dependrà de les comeses que a cada agent li són pròpies, podent variar en funció dels requeriments específics i de la major o menor exigència presencial requerida al tècnic a aquest efecte en cada cas i segons cadascuna de les fases de l'obra. Hauran d'adaptar-se al procés lògic de construcció, podent els agents ésser o no coincidents en l'obra en funció de la fase concreta que s'estigui desenvolupant a cada moment i de la comesa exigible a cadascú.

1.2.7.- Obligacions dels agents intervinents

Les obligacions dels agents que intervenen en l'edificació són les contingudes a la "Ley 38/1999. Ley de Ordenación de la Edificación" i altra legislació aplicable.

1.2.7.1.- El promotor

Ostentar sobre el solar la titularitat d'un dret que li faculti per a construir en ell.

Facilitar la documentació i informació prèvia necessària per a la redacció del projecte, així com autoritzar al director d'obra, al director de l'execució de l'obra i al contractista posteriors modificacions del mateix que fossin imprescindibles per a dur a bon terme el projectat.

Triar i contractar als diferents agents, amb la titulació i capacitat professional necessària, que garanteixin el compliment de les condicions legalment exigibles per a realitzar en la seva globalitat i dur a bon terme l'objecte del promogut, en els terminis estipulats i en les condicions de qualitat exigibles mitjançant el compliment dels requisits bàsics estipulats per als edificis.

Gestionar i fer-se càrrec de les preceptives llicències i altres autoritzacions administratives procedents que, de conformitat amb la normativa aplicable, comporta la construcció d'edificis, la urbanització que procedís en el seu entorn immediat, la realització d'obres que en ells s'executin i la seva ocupació.

Garantir els danys materials que l'edifici pugui sofrir, per a l'adequada protecció dels interessos dels usuaris finals, en les condicions legalment establertes, assumint la responsabilitat civil de forma personal i individualitzada, tant per a actes propis com per a actes d'altres agents pels que, conforme a la legislació vigent, s'ha de respondre.

La subscripció obligatòria d'una assegurança, d'acord a les normes concretes fixades a aquest efecte, que cobreixi els danys materials que ocasionin en l'edifici l'incompliment de les condicions d'habitabilitat en tres anys o que afectin a la seguretat estructural en el termini de deu anys, amb especial esment als habitatges individuals en règim de autopromoció, que es regiran per tot allò especialment legislat a aquest efecte.

Contractar als tècnics redactors del preceptiu Estudi de Seguretat i Salut o Estudi Bàsic, si escau, igual que als tècnics coordinadors en la matèria en la fase que correspongui, tot això segons l'establert en el "Real Decreto 1627/1997. Disposiciones mínimas de seguridad y de salud en las obras de construcción".

Subscriure l'acta de recepció final de les obres, una vegada acabades aquestes, fent constar l'acceptació de les obres, que podrà efectuar-se amb o sense reserves i que haurà d'abastar la totalitat de les obres o fases completes. En el cas de fer



esment exprés a reserves per a la recepció, haurien d'esmentar-se de manera detallada les deficiències i s'haurà de fer constar el termini que haurien de quedar resolts els defectes observats.

Lliurar al comprador i usuari inicial, si escau, el denominat Llibre de l'Edifici que conté el manual d'ús i manteniment del mateix i altra documentació d'obra executada, o qualsevol altre document exigible per les Administracions competents.

1.2.7.2.- El projectista

Redactar el projecte per encàrrec del promotor, amb subjecció a la normativa urbanística i tècnica en vigor i contenint la documentació necessària per a tramitar tant la llicència d'obres i altres permisos administratius -projecte bàsic- com per a ser interpretada i poder executar totalment l'obra, lliurant al promotor les còpies autoritzades corresponents, degudament visades pel seu col·legi professional.

Definir el concepte global del projecte d'execució amb el nivell de detall gràfic i escrit suficient i calcular els elements fonamentals de l'edifici, especialment la fonamentació i l'estructura. Concretar en el Projecte l'emplaçament de cambres de màquines, de comptadors, fornicules, espais assignats per a pujada de conductes, reserves de buits de ventilació, allotjament de sistemes de telecomunicació i, en general, d'aquells elements necessaris en l'edifici per a facilitar les determinacions concretes i especificacions detallades que són comeses dels projectes parcials, havent aquests d'adaptar-se al Projecte d'Execució, no podent contravenir-ho de cap manera. Haurà de lliurar-se necessàriament un exemplar del projecte complementari al director d'obra abans de l'inici de les obres o instal·lacions corresponents.

Acordar amb el promotor la contractació de col·laboracions parcials d'altres tècnics professionals.

Facilitar la col·laboració necessària perquè es produeixi l'adequada coordinació amb els projectes parcials exigibles per la legislació o la normativa vigent i que sigui necessari incloure per al desenvolupament adequat del procés constructiu, que haurien de ser redactats per tècnics competents, sota la seva responsabilitat i subscrits per persona física. Els projectes parcials seran aquells redactats per altres tècnics la competència dels quals pot ser distinta i incompatible amb les competències del director d'obra i, per tant, d'exclusiva responsabilitat d'aquests.

Elaborar aquells projectes parcials o estudis complementaris exigits per la legislació vigent en els quals és legalment competent per a la seva redacció, excepte declinació expressa del director d'obra i previ acord amb el promotor, podent exigir la compensació econòmica en concepte de cessió de drets d'autor i de la propietat intel·lectual si s'hagués de lliurar a altres tècnics, igualment competents per a realitzar el treball, documents o plans del projecte per ell redactat, en suport paper o informàtic.

Ostentar la propietat intel·lectual del seu treball, tant de la documentació escrita com dels càlculs de qualsevol tipus, així com dels plànols continguts en la totalitat del projecte i qualsevol dels seus documents complementaris.

1.2.7.3.- El constructor o contractista

Tenir la capacitat professional o titulació que habilita per al compliment de les condicions legalment exigibles per a actuar com constructor.

Organitzar els treballs de construcció per a complir amb els terminis previstos, d'acord al corresponent Pla d'Obra, efectuant les instal·lacions provisionals i disposant dels mitjans auxiliars necessaris.

Elaborar, i exigir de cada subcontractista, un pla de seguretat i salut en el treball en el qual s'analitzin, estudiïn, desenvolupin i complementin les previsions contingudes en l'estudi o estudi bàsic, en funció del seu propi sistema d'execució de l'obra. En aquests plans s'inclouran, si escau, les propostes de mesures alternatives de prevenció proposades, amb la corresponent justificació tècnica, que no podran implicar disminució dels nivells de protecció previstos en l'estudi o estudi bàsic.

Comunicar a l'autoritat laboral competent l'obertura del centre de treball en la qual inclourà el Pla de Seguretat i Salut al que es refereix la "Real Decreto 1627/1997. Disposiciones mínimas de seguridad y de salud en las obras de construcción".

Fons Europeus de Desenvolupament Regional. **FEDER**
Una manera de fer Europa



Adoptar totes les mesures preventives que compleixin els preceptes en matèria de Prevenció de Riscos laborals i Seguretat i Salut que estableix la legislació vigent, redactant el corresponent Pla de Seguretat i ajustant-se al compliment estricte i permanent de l'establert en l'Estudi de Seguretat i Salut, disposant de tots els mitjans necessaris i dotant al personal de l'equipament de seguretat exigibles, així com complir les ordres efectuades pel coordinador en matèria de Seguretat i Salut en la fase d'Execució de l'obra.

Supervisar de manera continuada el compliment de les normes de seguretat, tutelant les activitats dels treballadors al seu càrrec i, si escau, rellevant del seu lloc a tots aquells que poguessin menyscarbar les condicions bàsiques de seguretat personals o generals, per no estar en les condicions adequades.

Examinar la documentació aportada pels tècnics redactors corresponents, tant del Projecte d'Execució com dels projectes complementaris, així com de l'Estudi de Seguretat i Salut, verificant que li resulta suficient per a la comprensió de la totalitat de l'obra contractada o, en cas contrari, sol·licitant els aclariments pertinents.

Facilitar la tasca de la Direcció facultativa, subscriuint l'Acta de Replanteig executant les obres amb subjecció al Projecte d'Execució que haurà d'haver examinat prèviament, a la legislació aplicable, a les Instruccions del director d'obra i del director de l'execució material de l'obra, a fi d'arribar a la qualitat exigida en el projecte.

Efectuar les obres seguint els criteris a l'ús que són propis de la correcta construcció, que té l'obligació de conèixer i posar en pràctica, així com de les lleis generals dels materials o lex artis, encara quan aquests criteris no estiguessin específicament ressenyats en la seva totalitat en la documentació de projecte. A aquest efecte, ostenta la prefectura de tot el personal que intervingui en l'obra i coordina les tasques dels subcontractistes.

Disposar dels mitjans materials i humans que la naturalesa i entitat de l'obra imposin, disposant del nombre adequat d'oficials, suboficials i peons que l'obra requereixi a cada moment, bé per personal propi o mitjançant subcontractistes a aquest efecte, procedint a encavalcar aquells oficis en l'obra que siguin compatibles entre si i que permetin escometre diferents treballs alhora sense provocar interferències, contribuint amb això a la agilització i finalització de l'obra dintre dels terminis previstos.

Ordenar i disposar a cada moment de personal suficient al seu càrrec perquè efectui les actuacions pertinents per a executar les obres amb solvència, diligentment i sense interrupció, programant-les de manera coordinada amb el director d'execució material de l'obra.

Supervisar personalment i de manera continuada i completa la marxa de les obres, que haurien de transcórrer sense dilació i amb adequat ordre i concert, així com respondre directament dels treballs efectuats pels seus treballadors subordinats, exigint-los el continu autocontrol dels treballs que efectuin, i ordenant la modificació de totes aquelles tasques que es presentin malament efectuades.

Assegurar la idoneïtat de tots i cadascun dels materials utilitzats i elements constructius, comprovant els preparats en obra i rebutjant, per iniciativa pròpia o per prescripció facultativa del director de l'execució de l'obra els subministraments de material o prefabricats que no contin amb les garanties, documentació mínima exigible o documents d'idoneïtat requerits per les normes d'aplicació, havent de recaptar de la Direcció facultativa la informació que necessiti per a complir adequadament la seva comesa.

Dotar de material, maquinària i utilitatges adequats als operaris que intervinguin en l'obra, per a efectuar adequadament les instal·lacions necessàries i no menyscarbar amb la posada en obra les característiques i naturalesa dels elements constructius que componen l'edifici una vegada finalitzat.

Posar a la disposició del director d'execució material de l'obra els mitjans auxiliars i personal necessari per a efectuar les proves pertinents per al Control de Qualitat, recaptant la dita tècnica el pla a seguir quant a les preses de mostres, trasllats, assajos i altres actuacions necessàries.

Cuidar que el personal de l'obra guardi el degut respecte a la Direcció facultativa.



Auxiliar al Director de l'Execució de l'Obra en els actes de replanteig i signar posteriorment i una vegada finalitzat aquest, l'acta corresponent d'inici d'obra, així com la de recepció final.

Facilitar als directors d'obra les dades necessàries per a l'elaboració de la documentació final d'obra executada.

Subscriure les garanties d'obra que s'assenyalen en la "Ley 38/1999. Ley de Ordenación de la Edificación" i que, en funció de la seva naturalesa, arriben a períodes de 1 any (danys per defectes de terminació o acabat de les obres), 3 anys (danys per defectes o vicis d'elements constructius o d'instal·lacions que afectin a l'habitabilitat) o 10 anys (danys en fonamentació o estructura que comprometin directament la resistència mecànica i l'estabilitat de l'edifici).

1.2.7.4.- El director d'obra

Dirigir l'obra coordinant-la amb el Projecte d'Execució, facilitant la seva interpretació tècnica, econòmica i estètica als agents que intervenen en el procés constructiu.

Detenir l'obra per causa greu i justificada, que s'haurà de fer constar necessàriament en el Llibre d'Ordres i Assistències, donant explicacions immediates al promotor.

Redactar les modificacions, ajustaments, rectificacions o plànols complementaris que es precisin per a l'adequat desenvolupament de les obres. És facultat expressa i única la redacció d'aquelles modificacions o aclariments directament relacionats amb l'adequació de la fonamentació i de l'estructura projectades a les característiques geotècniques del terreny; el càlcul o recàlcul del dimensionament i armat de tots i cadascun dels elements principals i complementaris de la fonamentació i de l'estructura vertical i horitzontal; els quals afectin substancialment a la distribució d'espais i les solucions de façana i coberta i dimensionament i composició de buits, així com la modificació dels materials previstos.

Assessorar al director de l'execució de l'obra en aquells aclariments i dubtes que poguessin esdevenir per al correcte desenvolupament de la mateixa, pel que fa a les interpretacions de les especificacions de projecte.

Assistir a les obres a fi de resoldre les contingències que es produeixen per a assegurar la correcta interpretació i execució del projecte, així com impartir les solucions aclaridores que fossin necessàries, consignant en el Llibre d'Ordres i Assistències les instruccions precises que s'estimessin oportunes ressenyar per a la correcta interpretació de tot el que està projectat, sense perjudici d'efectuar tots els aclariments i ordres verbals que s'estimés oportú.

Signar l'Acta de replanteig o de començament d'obra i el Certificat Final d'Obra així com signar el vistiplau de les certificacions parcials referides al percentatge d'obra efectuada i, si escau i a instàncies del promotor, la supervisió de la documentació que se li presenti relativa a les unitats d'obra realment executades prèvia a la seva liquidació final, tot això amb els visats que si escau fossin preceptius.

Informar puntualment al promotor d'aquelles modificacions substancials que, per raons tècniques o normatives, comporten una variació del construït pel que fa al projecte bàsic i d'execució i que afectin o puguin afectar al contracte subscrit entre el promotor i els destinataris finals dels habitatges.

Redactar la documentació final d'obra, pel que fa a la documentació gràfica i escrita del projecte executat, incorporant les modificacions efectuades. Per a això, els tècnics redactors de projectes i/o estudis complementaris hauran obligatòriament lliurar-li la documentació final en la que es faci constar l'estat final de les obres i/o instal·lacions per ells redactades, supervisades i realment executades, sent responsable dels signants la veracitat i exactitud dels documents presentats.

Al Projecte Final d'Obra s'annexarà l'Acta de Recepció Final; la relació identificativa dels agents que han intervingut en el procés d'edificació, inclosos tots els subcontractistes i oficis intervinents; les instruccions d'Ús i Manteniment de l'Edifici i de les seves instal·lacions, de conformitat amb la normativa que li sigui d'aplicació.



La documentació a la qual es fa referència en els dos apartats anteriors és part constituent del Llibre de l'Edifici i el promotor haurà de lliurar una còpia completa als usuaris finals del mateix que, en el cas d'edificis d'habitatges plurifamiliars, es materialitza en un exemplar que haurà de ser custodiat pel president de la Comunitat de Propietaris o per l'Administrador, sent aquests els responsables de divulgar a la resta de propietaris el seu contingut i de fer complir els requisits de manteniment que consten en la citada documentació.

A més de totes les facultats que corresponen al director d'obra, expressades en els articles precedents, és missió específica seva la direcció mediata, denominada alta direcció en el que al compliment de les directrius generals del projecte es refereix, i a l'adequació del construït a aquest.

S'ha d'assenyalar expressament que la resistència al compliment de les ordres dels directors d'obra en la seva tasca d'alta direcció es considerarà com falta greu i, en cas que, al seu parer, d'incompliment de l'ordenat posés en perill l'obra o les persones que en ella treballen, podrà recusar al contractista i/o acudir a les autoritats judicials, sent responsable el contractista de les conseqüències legals i econòmiques.

1.2.7.5.- El director de l'execució de l'obra

Correspon al director d'execució material de l'obra, segons s'estableix en la "Ley 38/1999. Ley de Ordenación de la Edificación" i altra legislació vigent a aquest efecte, les atribucions competencials i obligacions que s'assenyalen a continuació

La direcció immediata de l'Obra.

Verificar personalment la recepció a peu d'obra, previ al seu aplec o col·locació definitiva, de tots els productes i materials subministrats necessaris per a l'execució de l'obra, comprovant que s'ajusten amb precisió a les determinacions del projecte i a les normes exigibles de qualitat, amb la plena potestat d'acceptació o rebuig dels mateixos en cas que ho considerés oportú i per causa justificada, ordenant la realització de proves i assajos que fossin necessaris.

Dirigir l'execució material de l'obra d'acord amb les especificacions de la memòria i dels plànols del Projecte, així com, si escau, amb les instruccions complementàries necessàries que recaptés del director d'obra.

Anticipar-se amb l'antelació suficient a les diferents fases de la posada en obra, requerint els aclariments al director d'obra o directors d'obra que fossin necessàries i planificant de manera anticipada i continuada amb el contractista principal i els subcontractistes els treballs a efectuar.

Comprovar els replanteigs, els materials, formigons i altres productes subministrats, exigint la presentació dels oportuns certificats de idoneïtat dels mateixos.

Verificar la correcta execució i disposició dels elements constructius i de les instal·lacions, estenent-se aquesta comesa a tots els elements de fonamentació i estructura horitzontal i vertical, amb comprovació de les seves especificacions concretes de dimensionat d'elements, tipus de biguetes i adequació a fitxa tècnica homologada, diàmetres nominals, longituds d'ancoratge i encavallaments adequats i doblegat de barres.

Observança dels temps d'encofrat i desencofrat de bigues, pilars i forjats assenyalats per la Instrucció del Formigó vigent i d'aplicació.

Comprovació del correcte dimensionament de rampes i escales i del seu adequat traçat i replanteig amb acord als pendents, desnivells projectats i al compliment de totes les normatives que són d'aplicació; a dimensions parcials i totals d'elements, a la seva forma i geometria específica, així com a les distàncies que han de guardar-se entre ells, tant en horitzontal com en vertical.



Verificació de d'adequada posada en obra de fàbriques i tancaments, al seu correcte i complet entrellaçament i, en general, al que pertoca a l'execució material de la totalitat de l'obra i sense excepció alguna, d'acord als criteris i lleis dels materials i de la correcta construcció (lex artis) i a les normatives d'aplicació.

Assistir a l'obra amb la freqüència, dedicació i diligència necessàries per a complir eficaçment la deguda supervisió de l'execució de la mateixa en totes les seves fases, des del replanteig inicial fins a la total finalització de l'edifici, donant les ordres precises d'execució al contractista i, si escau, als subcontractistes.

Consignar en el Llibre d'Ordres i Assistències les instruccions precises que considerés oportú ressenyar per a la correcta execució material de les obres.

Supervisar posteriorment el correcte compliment de les ordres prèviament efectuades i l'adequació del realment executat a l'ordenat prèviament.

Verificar l'adequat traçat d'instal·lacions, conductes, escomeses, xarxes d'evacuació i el seu dimensionament, comprovant la seva idoneïtat i ajustament tant a l'especificacions del projecte d'execució com dels projectes parcials, coordinant aquestes actuacions amb els tècnics redactors corresponents.

Detenir l'Obra si, al seu judici, existís causa greu i justificada, que s'haurà de fer constar necessàriament en el Llibre d'Ordres i Assistències, donant compte immediata als directors d'obra que haurien de necessàriament corroborar-la per a la seva plena efectivitat, i al promotor.

Supervisar les proves pertinents per al Control de Qualitat, respecte a l'especificat per la normativa vigent, en la comesa de la qual i obligacions té legalment competència exclusiva, programant sota la seva responsabilitat i degudament coordinat i auxiliat pel contractista, les preses de mostres, trasllats, assajos i altres actuacions necessàries d'elements estructurals, així com les proves d'estanquitat de façanes i dels seus elements, de cobertes i les seves impermeabilitzacions, comprovant l'eficàcia de les solucions.

Informar amb promptitud als directors d'obra dels resultats dels Assajos de Control conforme es vagi tenint coneixement dels mateixos, proposant-li la realització de proves complementàries en cas de resultats adversos.

Després de l'oportuna comprovació, emetre les certificacions parcials o totals relatives a les unitats d'obra realment executades, amb els visats que si escau fossin preceptius.

Col·laborar activa i positivament amb els restants agents intervinents, servint de nexa d'unió entre aquests, el contractista, els subcontractistes i el personal de l'obra.

Elaborar i subscriure responsablement la documentació final d'obra relativa als resultats del Control de Qualitat i, en concret, a aquells assajos i verificacions d'execució d'obra realitzats sota la seva supervisió relatius als elements de la fonamentació, murs i estructura, a les proves d'estanquitat i vessament de cobertes i de façanes, a les verificacions del funcionament de les instal·lacions de sanejament i desguassos de pluvials i altres aspectes assenyalats en la normativa de Control de Qualitat.

Subscriure conjuntament el Certificat Final d'Obra, acreditant amb això la seva conformitat a la correcta execució de les obres i a la comprovació i verificació positiva dels assajos i proves realitzades.

Si es fes cas omís de les ordres efectuades pel director d'execució material de l'obra, es considerés com falta greu i, en cas que, al seu judici, l'incompliment de l'ordenat posés en perill l'obra o les persones que en ella treballen, podrà acudir a les autoritats judicials, sent responsable el contractista de les conseqüències legals i econòmiques.

1.2.7.6.- Les entitats i els laboratoris de control de qualitat de l'edificació

Prestar assistència tècnica i lliurar els resultats de la seva activitat a l'agent autor de l'encàrrec i, en tot cas, al director de l'execució de l'obra.

Justificar la capacitat suficient de mitjans materials i humans necessaris per a realitzar adequadament els treballs contractats, si escau, a través de la corresponent acreditació oficial atorgada per les Comunitats Autònomes amb competència en la matèria.

1.2.7.7.- Els subministradors de productes

Realitzar els lliuraments dels productes d'acord amb les especificacions de la comanda, responnent del seu origen, identitat i qualitat, així com del compliment de les exigències que, si escau, estableixi la normativa tècnica aplicable.

Facilitar, quan escaigui, les instruccions d'ús i manteniment dels productes subministrats, així com les garanties de qualitat corresponents, per a la seva inclusió en la documentació de l'obra executada.

1.2.7.8.- Els propietaris i els usuaris

Són obligacions dels propietaris conservar en bon estat l'edificació mitjançant un adequat ús i manteniment, així com rebre, conservar i transmetre la documentació de l'obra executada i les assegurances i garanties amb que aquesta conti.

Són obligacions dels usuaris siguin o no propietaris, la utilització adequada dels edificis o de part dels mateixos de conformitat amb les instruccions d'ús i manteniment contingudes en la documentació de l'obra executada.

1.2.8.- Documentació final d'obra: Llibre de l'Edifici

D'acord a la "Ley 38/1999. Ley de Ordenación de la Edificación", una vegada finalitzada l'obra, el projecte amb la incorporació, si escau, de les modificacions degudament aprovades, serà facilitat al promotor pel director d'obra per a la formalització dels corresponents tràmits administratius.

A aquesta documentació s'adjuntarà, almenys, l'acta de recepció, la relació identificativa dels agents que han intervingut durant el procés d'edificació així com la relativa a les instruccions d'ús i manteniment de l'edifici i les seves instal·lacions, de conformitat amb la normativa que li sigui d'aplicació.

Tota la documentació que fan referència els apartats anteriors, que constituirà el {{Llibre de l'Edifici}}, serà lliurada als usuaris finals de l'edifici.

1.2.8.1.- Els propietaris i els usuaris

Són obligacions dels propietaris conservar en bon estat l'edificació mitjançant un adequat ús i manteniment, així com rebre, conservar i transmetre la documentació de l'obra executada i les assegurances i garanties amb que aquesta conti.

Són obligacions dels usuaris siguin o no propietaris, la utilització adequada dels edificis o de part dels mateixos de conformitat amb les instruccions d'ús i manteniment contingudes en la documentació de l'obra executada.

1.3.- Disposicions Econòmiques

Es regiran per l'exposat en el Plec de Clàusules Administratives Particulars per a contractes amb l'Administració Pública corresponent, segons el que es disposa en la "Ley 9/2017. Ley de Contratos del Sector Público".



2.- PLEC DE CONDICIONS TÈCNIQUES PARTICULARS

2.1.- Prescripcions sobre els materials

Per a facilitar la labor a realitzar, per part del director de l'execució de l'obra per al control de recepció en obra dels productes, equips i sistemes que se subministrin a l'obra d'acord amb l'especificat en la "Real Decreto 314/2006. Código Técnico de la Edificación (CTE)", en el present projecte s'especifiquen les característiques tècniques que haurien de complir els productes, equips i sistemes subministrats.

Els productes, equips i sistemes subministrats haurien de complir les condicions que sobre ells s'especifiquen en els diferents documents que componen el Projecte. Així mateix, les seves qualitats seran acords amb les diferents normes que sobre ells estiguin publicades i que tindran un caràcter de complementarietat a aquest apartat del Plec. Tindran preferència en quant a la seva acceptabilitat aquells materials que estiguin en possessió de Document d'Idoneïtat Tècnica que avaluï les seves qualitats, emès per Organismes Tècnics reconeguts.

Aquest control de recepció en obra de productes, equips i sistemes comprendrà:

- El control de la documentació dels subministraments.
- El control mitjançant distintius de qualitat o avaluacions tècniques d'ideïtat.
- El control mitjançant assajos.

Per part del constructor o contractista ha d'existir obligació de comunicar als subministradors de productes les qualitats que s'exigeixen per als diferents materials, aconsellant-se que prèviament a l'ocupació dels mateixos se sol·liciti l'aprovació del director d'execució de l'obra i de les entitats i laboratoris encarregats del control de qualitat de l'obra.

El contractista serà responsable que els materials emprats compleixin amb les condicions exigides, independentment del nivell de control de qualitat que s'estableixi per a l'acceptació dels mateixos.

El contractista notificarà al director d'execució de l'obra, amb suficient antelació, la procedència dels materials que es proposi utilitzar, aportant, quan així ho sol·liciti el director d'execució de l'obra, les mostres i dades necessàries per a decidir sobre la seva acceptació.

Aquests materials seran reconeguts pel director d'execució de l'obra abans de la seva ocupació en obra, sense l'aprovació de la qual no podran ser apilats en obra ni es podrà procedir a la seva col·locació. Així mateix, encara després de col·locats en obra, aquells materials que presentin defectes no percebuts en el primer reconeixement, sempre que vagi en perjudici del bon acabat de l'obra, seran retirats de l'obra. Tots les despeses que això ocasionés seran a càrrec del contractista.

El fet que el contractista subcontracti qualsevol partida d'obra no li eximeix de la seva responsabilitat.

La simple inspecció o examen per part dels Tècnics no suposa la recepció absoluta dels mateixos, sent els oportuns assajos els quals determinin la seva idoneïtat, no extingint-se la responsabilitat contractual del contractista a aquests efectes fins a la recepció definitiva de l'obra.

2.1.1.- Garanties de qualitat (Marcat CE)

El terme producte de construcció queda definit com qualsevol producte fabricat per la seva incorporació, amb caràcter permanent, a les obres d'edificació i enginyeria civil que tinguin incidència sobre els següents requisits essencials:

- Resistència mecànica i estabilitat.
- Seguretat en cas d'incendi.
- Higiene, salut i medi ambient.
- Seguretat d'utilització.
- Protecció contra el soroll.
- Estalvi d'energia i aïllament tèrmic.

El marcat CE d'un producte de construcció indica:

- Que aquest compleixi amb unes determinades especificacions tècniques relacionades amb los requisits essencials continguts en les Normes Harmonitzades (EN) i en les Guías DITE (Guies pel Document d'Idoneïtat Tècnica Europeu).
- Que s'ha complert el sistema d'avaluació i verificació de la constància de les prestacions indicat en els mandats relatius a les normes harmonitzades i en les especificacions tècniques harmonitzades.

Sent el fabricant el responsable de la seva fixació i l'Administració competent en matèria d'indústria la que s'asseguri de la correcta utilització del marcat CE.



És obligació del director de l'execució de l'obra verificar si els productes que entren en l'obra estan afectats pel compliment del sistema del marcat CE i, en cas de ser així, si es compleixen les condicions establertes en el "Real Decreto 1630/1992. Disposiciones para la libre circulación de productos de construcción, en aplicación de la Directiva 89/106/CEE".

El marcat CE es materialitza mitjançant el símbol "CE" acompanyat d'una informació complementària.

El fabricant ha de cuidar que el marcat CE figuri, per ordre de preferència:

- En el producte propiament dit.
- En una etiqueta adherida al mateix.
- En el seu envàs o embalatge.
- En la documentació comercial que l'acompanya.

Les lletres del símbol CE han de tenir una dimensió vertical no inferior a 5 mm.

A més del símbol CE han d'estar situades en una de les quatre possibles localitzacions una sèrie d'inscripcions complementàries, el contingut específic de les quals es determina en les normes harmonitzades i Guies DITE per cada família de productes, entre les que s'inclouen:

- el nombre d'identificació de l'organisme notificat (quan procedeixi)
- el nom comercial o la marca distintiva del fabricant
- la direcció del fabricant
- el nom comercial o la marca distintiva de la fàbrica
- les dues últimes xifres de l'any en el qual s'ha estampat el marcat en el producte
- el número del certificat CE de conformitat (quan procedeixi)
- el número de la norma harmonitzada i en cas de veure's afectada per varies els números de totes elles
- la designació del producte, el seu ús previst i la seva designació normalitzada
- informació addicional que permeti identificar les característiques del producte atenent les seves especificacions tècniques

Les inscripcions complementàries del marcat CE no tenen perquè tenir un format, tipus de lletra, color o composició especial, havent de complir únicament les característiques remarcades anteriorment pel símbol.

Dins de les característiques del producte podem trobar que alguna d'elles presenti l'esment "Prestació no determinada" (PND).

L'opció PND és una classe que pot ser considerada si almenys un estat membre no té requisits legals per a una determinada característica i el fabricant no desitja facilitar el valor d'aquesta característica.

2.2.- Prescripcions quant a l'Execució per Unitat d'Obra

Les prescripcions per a l'execució de cadascuna de les diferents unitats d'obra s'organitzen en els següents apartats:

MESURES PER A ASSEGURAR LA COMPATIBILITAT ENTRE ELS DIFERENTS PRODUCTES, ELEMENTS I SISTEMES CONSTRUCTIUS QUE COMPONEN LA UNITAT D'OBRA.

S'especifiquen, en el cas que existeixin, les possibles incompatibilitats, tant físiques com a químiques, entre els diversos components que componen la unitat de obra, o entre el suport i els components.

CARACTERÍSTIQUES TÈCNIQUES

Es descriu la unitat d'obra, detallant de manera detallada els elements que la componen, amb la nomenclatura específica correcta de cadascun d'ells, d'acord als criteris que marca la pròpia normativa.

NORMATIVA D'APLICACIÓ

S'especifiquen les normes que afecten a la realització de la unitat d'obra.

CRITERI D'AMIDAMENT EN PROJECTE

Indica com s'ha amidat la unitat d'obra en la fase de redacció del projecte, amidament que després serà comprovat en obra.

CONDICIONS PRÈVIES QUE S'HAN DE COMPLIR ABANS DE LA EXECUCIÓ DE LES UNITATS D'OBRA

Abans d'iniciar-se els treballs d'execució de cada una de les unitats d'obra, el director de l'execució de l'obra haurà rebut els materials i els certificats acreditatius exigibles, en base a l'establert en la documentació pertinent pel tècnic redactor



del projecte. Serà preceptiva l'acceptació prèvia per part del director de l'execució de l'obra de tots els materials que constitueixen la unitat d'obra.

Així mateix, es realitzaran una sèrie de comprovacions prèvies sobre les condicions del suport, les condicions ambientals de l'entorn, i la qualificació de la mà d'obra, en el seu cas.

DEL SUPORT

S'estableixen una sèrie de requisits previs sobre l'estat de les unitats d'obra realitzades prèviament, que poden servir de suport a la nova unitat d'obra.

AMBIENTALS

En determinades condicions climàtiques (vent, pluja, humitat, etc.) no es podran iniciar els treballs d'execució de la unitat d'obra, s'hauran d'interrompre o serà necessari adoptar una sèrie de mesures protectores.

DEL CONTRACTISTA

En alguns casos, serà necessària la presentació al director de l'execució de l'obra d'una sèrie de documents per part del contractista, que acreditin la seva qualificació, o la de l'empresa per ell subcontractada, per realitzar cert tipus de treballs. Per exemple la posada en obra de sistemes constructius en possessió d'un Document d'Idoneïtat Tècnica (DIT), hauran de ser realitzats per la mateixa empresa propietària del DIT, o per empreses especialitzades i qualificades, reconegudes per aquesta i sota el seu control tècnic.

PROCÉS D'EXECUCIÓ

En aquest apartat es desenvolupa el procés d'execució de cada unitat d'obra, assegurant a cada moment les condicions que permetin aconseguir el nivell de qualitat previst per a cada element constructiu en particular.

FASES D'EXECUCIÓ

S'enumeren, per ordre d'execució, les fases de les quals consta el procés d'execució de la unitat d'obra.

CONDICIONS DE TERMINACIÓ

En algunes unitats d'obra es fa referència a les condicions en les que s'ha de finalitzar una determinada unitat d'obra, perquè no interfereixi negativament en el procés d'execució de la resta d'unitats.

Una vegada acabats els treballs corresponents a l'execució de cada unitat d'obra, el contractista retirarà els mitjans auxiliars i procedirà a la neteja de l'element realitzat i de les zones de treball, recollint les restes de materials i altres residus originats per les operacions realitzades per a executar l'unitat d'obra, sent tots ells classificats, carregats i transportats a centre de reciclatge, abocador específic o centre d'acollida o transferència.

PROVES DE SERVEI

En aquelles unitats d'obra que sigui necessari, s'indiquen les proves de servei a realitzar pel propi contractista o empresa instal·ladora, el cost de les quals es troba inclòs en el propi preu de la unitat d'obra.

Aquelles altres proves de servei o assaigs que no estan inclosos en el preu de la unitat d'obra, i que és obligatòria la seva realització per mitjà de laboratoris acreditats es troben detallades i pressupostades, en el corresponent capítol X de Control de Qualitat i Assaigs, del Pressupost d'Execució Material (PEM).

Per exemple, això és el que passa a la unitat d'obra ADP010, on s'indica que no està inclòs en el preu de la unitat d'obra el cost de l'assaig de densitat i humitat "in situ".

CONSERVACIÓ I MANTENIMENT

En algunes unitats d'obra s'estableixen les condicions que han de protegir-se per a la correcta conservació i manteniment en obra, fins a la seva recepció final.

CRITERI D'AMIDAMENT EN OBRA I CONDICIONS D'ABONAMENT

Indica com es comprovaran en obra els amidaments de Projecte, una vegada superats tots els controls de qualitat i obtinguda l'acceptació final per part del director d'execució de l'obra.

L'amidament del nombre d'unitats d'obra que ha d'abonar-se es realitzarà, si escau, d'acord amb les normes que estableix aquest capítol, tindrà lloc en presència i amb intervenció del contractista, entenent que aquest renúncia a tal dret si, avisat oportunament, no comparegués a temps. En tal cas, serà vàlid el resultat que el director d'execució de l'obra consigni.

Totes les unitats d'obra s'abonaran als preus establerts en el Pressupost. Els mencionats preus s'abonaran per les unitats acabades i executades d'acord amb el present Plec de Condicions Tècniques Particulars i Prescripcions pel que fa a l'Execució per Unitat d'Obra.

Aquestes unitats comprenen el subministrament, cànon, transport, manipulació i ocupació dels materials, maquinària, mitjans auxiliars, mà d'obra necessària per a la seva execució i costos indirectes derivats d'aquests conceptes, així com quantes necessitats circumstancials es requereixin per a l'execució de l'obra, tals com indemnitzacions per danys a tercers o ocupacions temporals i costos d'obtenció dels permisos necessaris, així com de les operacions necessàries per a la reposició de servituds i serveis públics o privats afectats tant pel procés d'execució de les obres com per les instal·lacions auxiliars.

Igualment, aquells conceptes que s'especifiquen en la definició de cada unitat d'obra, les operacions descrites en el procés d'execució, els assajos i proves de servei i posada en funcionament, inspeccions, permisos, butlletins, llicències, taxes o similars.

No s'abonarà al contractista major volum de qualsevol tipus d'obra que el definit en els plànols o en les modificacions autoritzades per la Direcció facultativa. Tampoc li serà abonat, si escau, el cost de la restitució de l'obra a les seves dimensions correctes, ni l'obra que hagués hagut de realitzar per ordre de la Direcció facultativa per a resoldre qualsevol defecte d'execució.

TERMINOLOGIA APLICADA EN EL CRITERI DE MESURAMENT.

A continuació, es detalla el significat d'alguns dels termes utilitzats en els diferents capítols d'obra.

ACONDICIONAMENT DEL TERRENY

Volum de terres en perfil esponjat. L'amidament es referirà a l'estat de les terres una vegada extretes. Per a això, la forma d'obtenir el volum de terres a transportar, serà la que resulti d'aplicar el percentatge d'esponjament mig que procedeixi, en funció de les característiques del terreny.

Volum de reble en perfil compactat. L'amidament es referirà a l'estat del reble una vegada finalitzat el procés de compactació.

Volum teòric executat. Serà el volum que resulti de considerar les dimensions de les seccions teòriques especificades en els plànols de Projecte, independentment que les seccions excavades haguessin quedat amb majors dimensions.

FONAMENTACIONS

Superfície teòrica executada. Serà la superfície que resulti de considerar les dimensions de les seccions teòriques especificades en els plànols de Projecte, independentment que la superfície ocupada pel formigó hagués quedat amb majors dimensions.

Volum teòric executat. Serà el volum que resulti de considerar les dimensions de les seccions teòriques especificades en els plànols de Projecte, independentment que les seccions de formigó haguessin quedat amb majors dimensions.

ESTRUCTURES

Volum teòric executat. Serà el volum que resulti de considerar les dimensions de les seccions teòriques especificades en els plànols de Projecte, independentment que les seccions dels elements estructurals haguessin quedat amb majors dimensions.

**ESTRUCTURES METÀL·LIQUES**

Pes nominal amidat. Seran els kg que resultin d'aplicar als elements estructurals metàl·lics els pesos nominals que, segons dimensions i tipus d'acer figurin en taules.

ESTRUCTURES (FORJATS)

Deduint els buits de superfície major de $X \text{ m}^2$. Es mesurarà la superfície dels forjats de cara exterior a cara exterior dels cercols que delimiten el perímetre de la seva superfície, descomptant únicament els buits o passos de forjats que tinguin una superfície major de $X \text{ m}^2$.

En els casos de dos draps formats per forjats diferents, objecte de preus unitaris distints, que donin suport o encastin en una jàssera o mur de càrrega comuna a ambdós draps, cadascuna de les unitats d'obra de forjat s'amidarà des de fora a cara exterior dels elements delimitadors a l'eix de la jàssera o mur de càrrega comuna.

En els casos de forjats inclinats es prendrà en veritable magnitud la superfície de la cara inferior del forjat, amb el mateix criteri anteriorment assenyalat per a la deducció de buits.

ESTRUCTURES (MURS)

Deduint els buits de superfície major de $X \text{ m}^2$. S'aplicarà el mateix criteri que per a façanes i particions.

FAÇANES I PARTICIONS

Deduint els buits de superfície major de $X \text{ m}^2$. S'amidaran els paraments verticals de façanes i particions descomptant únicament aquells buits la superfície dels quals sigui major de $X \text{ m}^2$, el que significa que:

Quan els buits siguin més petits de $X \text{ m}^2$ es mesuraran a cinta correguda com si no hi hagués buits. Al no deduir cap buit, en compensació de mesurar buit per massís, no es mesuraran els treballs de formació de queixals en brancals i llindes.

Quan els buits siguin més grans de $X \text{ m}^2$, es deduirà la superfície d'aquests buits, però es sumarà al mesurament la superfície de la part interior del buit, corresponent al desenvolupament dels queixals.

Deduint tots els buits. Es mesuraran els paraments verticals de façanes i particions descomptant la superfície de tots els buits, però s'inclou l'execució de tots els treballs precisos per a la resolució del buit, així com els materials que formen llindes, brancals i escopidors.

Als efectes anteriors, s'entendrà com buit, qualsevol obertura que tingui queixals i llinda per a porta o finestra. En cas de tractar-se d'un buit en la fàbrica sense llinda, ampit ni fusteria, es deduirà sempre el mateix a l'amidar la fàbrica, sigui com sigui la seva superfície.

En el supòsit de tancaments de façana on les fulles, en lloc de donar suport directament en el forjat, recolzin en una o dues filades de regularització que abastin tot l'espessor del tancament, a l'efectuar l'amidament de les unitats d'obra es mesurarà la seva alçada des del forjat i, en compensació, no es mesurarà les filades de regularització.

INSTAL·LACIONS

Longitud realment executada. Amidament segons desenvolupament longitudinal resultant, considerant, si escau, els trams ocupats per peces especials.

REVESTIMENTS (GUIXOS I ESQUERDEJATS DE CIMENT)

Deduint, en els buits de superfície major de $X \text{ m}^2$, l'excés sobre els $X \text{ m}^2$. Els paraments verticals i horitzontals s'amidaran a cinta correguda, sense descomptar buits de superfície menor a $X \text{ m}^2$. Per a buits de major superfície, es descomptarà únicament l'excés sobre aquesta superfície. En ambdós casos es considerarà inclosa l'execució de queixals, fons de llindes i arestes. Els paraments que tinguin armaris de paret no seran objecte de descompte, sigui com sigui la seva dimensió.



2.2.1.- Demolicions

Unitat d'obra DII001

CARACTERÍSTIQUES TÈCNIQUES

Desmuntatge de llum situada a menys de 3 m d'altura, amb mitjans manuals i càrrega manual sobre camió o contenidor.

CRITERI D'AMIDAMENT EN PROJECTE

Nombre d'unitats previstes, segons documentació gràfica de Projecte.

CONDICIONS PRÈVIES QUE S'HAN DE COMPLIR ABANS DE LA EXECUCIÓ DE LES UNITATS D'OBRA

DEL SUPORT

Es comprovarà que la xarxa d'alimentació elèctrica està desconnectada i fora de servei.

FASES D'EXECUCIÓ

Desmuntatge de l'element. Retirada i apilament del material desmuntat. Neteja de les restes de l'obra. Càrrega manual del material desmuntat i restes de l'obra sobre camió o contenidor.

CRITERI D'AMIDAMENT EN OBRA I CONDICIONS D'ABONAMENT

S'amidarà el nombre d'unitats realment desmuntades segons especificacions de Projecte.

Unitat d'obra DII010

CARACTERÍSTIQUES TÈCNIQUES

Desmuntatge de lluminària interior situada a menys de 3 m d'altura, encastada amb mitjans manuals i recuperació del material per a la seva posterior ubicació en altre emplaçament, sent l'ordre d'execució del procés invers al de la seva instal·lació, sense deteriorar els elements constructius als quals pugui estar subjecte, i càrrega manual sobre camió o contenidor.

CRITERI D'AMIDAMENT EN PROJECTE

Nombre d'unitats previstes, segons documentació gràfica de Projecte.

CONDICIONS PRÈVIES QUE S'HAN DE COMPLIR ABANS DE LA EXECUCIÓ DE LES UNITATS D'OBRA

DEL SUPORT

Es comprovarà que la xarxa d'alimentació elèctrica està desconnectada i fora de servei.

PROCÉS D'EXECUCIÓ

FASES D'EXECUCIÓ

Desmuntatge de l'element. Classificació i etiquetatge. Aplec dels materials a reutilitzar. Càrrega manual del material a reutilitzar sobre camió. Retirada i aplec de les restes d'obra. Neteja de les restes de l'obra. Càrrega manual de les restes d'obra sobre camió o contenidor.

CONDICIONS DE TERMINACIÓ

Els cables de connexió que no es retirin haurien de quedar degudament protegits.

CRITERI D'AMIDAMENT EN OBRA I CONDICIONS D'ABONAMENT

S'amidarà el nombre d'unitats realment desmuntades segons especificacions de Projecte.



Unitat d'obra DII010b

CARACTERÍSTIQUES TÈCNIQUES

Desmuntatge de lluminària interior situada a menys de 3 m d'altura, suspesa amb mitjans manuals i recuperació del material per a la seva posterior ubicació en altre emplaçament, sent l'ordre d'execució del procés invers al de la seva instal·lació, sense deteriorar els elements constructius als quals pugui estar subjecte, i càrrega manual sobre camió o contenidor.

CRITERI D'AMIDAMENT EN PROJECTE

Nombre d'unitats previstes, segons documentació gràfica de Projecte.

CONDICIONS PRÈVIES QUE S'HAN DE COMPLIR ABANS DE LA EXECUCIÓ DE LES UNITATS D'OBRA

DEL SUPORT

Es comprovarà que la xarxa d'alimentació elèctrica està desconnectada i fora de servei.

PROCÉS D'EXECUCIÓ

FASES D'EXECUCIÓ

Desmuntatge de l'element. Classificació i etiquetatge. Aplec dels materials a reutilitzar. Càrrega manual del material a reutilitzar sobre camió. Retirada i aplec de les restes d'obra. Neteja de les restes de l'obra. Càrrega manual de les restes d'obra sobre camió o contenidor.

CONDICIONS DE TERMINACIÓ

Els cables de connexió que no es retirin haurien de quedar degudament protegits.

CRITERI D'AMIDAMENT EN OBRA I CONDICIONS D'ABONAMENT

S'amidarà el nombre d'unitats realment desmuntades segons especificacions de Projecte.

Unitat d'obra DII010c

CARACTERÍSTIQUES TÈCNIQUES

Desmuntatge de lluminària interior situada a menys de 3 m d'altura, suspesa amb mitjans manuals i recuperació del material per a la seva posterior ubicació en altre emplaçament, sent l'ordre d'execució del procés invers al de la seva instal·lació, sense deteriorar els elements constructius als quals pugui estar subjecte, i càrrega manual sobre camió o contenidor.

CRITERI D'AMIDAMENT EN PROJECTE

Nombre d'unitats previstes, segons documentació gràfica de Projecte.

CONDICIONS PRÈVIES QUE S'HAN DE COMPLIR ABANS DE LA EXECUCIÓ DE LES UNITATS D'OBRA

DEL SUPORT

Es comprovarà que la xarxa d'alimentació elèctrica està desconnectada i fora de servei.

PROCÉS D'EXECUCIÓ

FASES D'EXECUCIÓ

Desmuntatge de l'element. Classificació i etiquetatge. Aplec dels materials a reutilitzar. Càrrega manual del material a reutilitzar sobre camió. Retirada i aplec de les restes d'obra. Neteja de les restes de l'obra. Càrrega manual de les restes d'obra sobre camió o contenidor.

CONDICIONS DE TERMINACIÓ

Els cables de connexió que no es retirin haurien de quedar degudament protegits.

CRITERI D'AMIDAMENT EN OBRA I CONDICIONS D'ABONAMENT

S'amidarà el nombre d'unitats realment desmuntades segons especificacions de Projecte.

2.2.2.- Instal·lacions

Unitat d'obra IEH010

CARACTERÍSTIQUES TÈCNiques

Cable multipolar RZ1-K (AS), sent la seva tensió assignada de 0,6/1 kV, reacció al foc classe Cca-s1b,d1,a1, amb conductor de coure classe 5 (-K) de 3G1,5 mm² de secció, amb aïllament de polietilè reticulat (R) i coberta de compost termoplàstic a força de poliolefina lliure de halògens amb baixa emissió de fums i gasos corrosius (Z1). Fins i tot accessoris i elements de subjecció. Totalment muntat, connexionat i provat.

CRITERI D'AMIDAMENT EN PROJECTE

Longitud mesurada segons documentació gràfica de Projecte.

CONDICIONS PRÈVIES QUE S'HAN DE COMPLIR ABANS DE LA EXECUCIÓ DE LES UNITATS D'OBRA

DEL SUPORT

Es comprovaran les separacions mínimes de les conduccions amb altres instal·lacions.

DEL CONTRACTISTA

Les instal·lacions elèctriques de baixa tensió s'executaran per instal·ladors autoritzats en baixa tensió, autoritzats per a l'exercici de l'activitat.

FASES D'EXECUCIÓ

Estesa del cable. Connexionat.

CONSERVACIÓ I MANTENIMENT

Es protegirà de la humitat i del contacte amb materials agressius.

CRITERI D'AMIDAMENT EN OBRA I CONDICIONS D'ABONAMENT

Es mesurarà la longitud realment executada segons especificacions de Projecte.

Unitat d'obra IEH010c

CARACTERÍSTIQUES TÈCNiques

Cable multipolar RZ1-K (AS), sent la seva tensió assignada de 0,6/1 kV, reacció al foc classe Cca-s1b,d1,a1, amb conductor de coure classe 5 (-K) de 2x1,5 mm² de secció, amb aïllament de polietilè reticulat (R) i coberta de compost termoplàstic a força de poliolefina lliure de halògens amb baixa emissió de fums i gasos corrosius (Z1). Fins i tot accessoris i elements de subjecció. Totalment muntat, connexionat i provat.

CRITERI D'AMIDAMENT EN PROJECTE

Longitud mesurada segons documentació gràfica de Projecte.

CONDICIONS PRÈVIES QUE S'HAN DE COMPLIR ABANS DE LA EXECUCIÓ DE LES UNITATS D'OBRA

DEL SUPORT

Es comprovaran les separacions mínimes de les conduccions amb altres instal·lacions.



DEL CONTRACTISTA

Les instal·lacions elèctriques de baixa tensió s'executaran per instal·ladors autoritzats en baixa tensió, autoritzats per a l'exercici de l'activitat.

FASES D'EXECUCIÓ

Estesa del cable. Connexionat.

CONSERVACIÓ I MANTENIMENT

Es protegirà de la humitat i del contacte amb materials agressius.

CRITERI D'AMIDAMENT EN OBRA I CONDICIONS D'ABONAMENT

Es mesurarà la longitud realment executada segons especificacions de Projecte.

Unitat d'obra IIII010bb

CARACTERÍSTIQUES TÈCNIQUES

Tub LED T8 de 1500mm de longitud, equivalent al fluorescent convencional de 58W. Instal·lació en superfície, en lluminària estanca existent.

CRITERI D'AMIDAMENT EN PROJECTE

Nombre d'unitats previstes, segons documentació gràfica de Projecte.

CONDICIONS PRÈVIES QUE S'HAN DE COMPLIR ABANS DE LA EXECUCIÓ DE LES UNITATS D'OBRA

DEL SUPORT

Es comprovarà que la seva situació es correspon amb la de Projecte.

El parament suport estarà completament acabat.

PROCÉS D'EXECUCIÓ

FASES D'EXECUCIÓ

Replanteig. Muntatge, connexionat i comprovació del seu correcte funcionament.

CONDICIONS DE TERMINACIÓ

El nivell d'il·luminació serà adequat i uniforme. La fixació al suport serà correcta.

CONSERVACIÓ I MANTENIMENT

Es protegirà enfront de cops i esquitxades.

CRITERI D'AMIDAMENT EN OBRA I CONDICIONS D'ABONAMENT

Es mesurarà el nombre d'unitats realment executades segons especificacions de Projecte.

Unitat d'obra IIII010bbb

CARACTERÍSTIQUES TÈCNIQUES

Tub LED T8 de 1200mm de longitud, equivalent al fluorescent convencional de 36W. Instal·lació en superfície, en lluminària estanca existent.

CRITERI D'AMIDAMENT EN PROJECTE

Nombre d'unitats previstes, segons documentació gràfica de Projecte.

CONDICIONS PRÈVIES QUE S'HAN DE COMPLIR ABANS DE LA EXECUCIÓ DE LES UNITATS D'OBRA

DEL SUPORT

Es comprovarà que la seva situació es correspon amb la de Projecte.

El parament suport estarà completament acabat.

PROCÉS D'EXECUCIÓ

FASES D'EXECUCIÓ

Replanteig. Muntatge, connexionat i comprovació del seu correcte funcionament.

CONDICIONS DE TERMINACIÓ

El nivell d'il·luminació serà adequat i uniforme. La fixació al suport serà correcta.

CONSERVACIÓ I MANTENIMENT

Es protegirà enfront de cops i esquitxades.

CRITERI D'AMIDAMENT EN OBRA I CONDICIONS D'ABONAMENT

Es mesurarà el nombre d'unitats realment executades segons especificacions de Projecte.

Unitat d'obra IIII010bbc

CARACTERÍSTIQUES TÈCNIQUES

Tub LED T8 de 600mm de longitud, equivalent al fluorescent convencional de 18W. Instal·lació en superfície, en lluminària estanca existent.

CRITERI D'AMIDAMENT EN PROJECTE

Nombre d'unitats previstes, segons documentació gràfica de Projecte.

CONDICIONS PRÈVIES QUE S'HAN DE COMPLIR ABANS DE LA EXECUCIÓ DE LES UNITATS D'OBRA

DEL SUPORT

Es comprovarà que la seva situació es correspon amb la de Projecte.

El parament suport estarà completament acabat.

PROCÉS D'EXECUCIÓ

FASES D'EXECUCIÓ

Replanteig. Muntatge, connexionat i comprovació del seu correcte funcionament.

CONDICIONS DE TERMINACIÓ

El nivell d'il·luminació serà adequat i uniforme. La fixació al suport serà correcta.



CONSERVACIÓ I MANTENIMENT

Es protegirà enfront de cops i esquitxades.

CRITERI D'AMIDAMENT EN OBRA I CONDICIONS D'ABONAMENT

Es mesurarà el nombre d'unitats realment executades segons especificacions de Projecte.

Unitat d'obra III100b

CARACTERÍSTIQUES TÈCNIQUES

Lluminària circular de sostre Downlight, de tecnologia LED, cercle embellidor d'alumini injectat, acabat termoestaltat, de color blanc; protecció IP20 i aïllament classe F; instal·lació encastada. Inclús làmpades.

CRITERI D'AMIDAMENT EN PROJECTE

Nombre d'unitats previstes, segons documentació gràfica de Projecte.

CONDICIONS PRÈVIES QUE S'HAN DE COMPLIR ABANS DE LA EXECUCIÓ DE LES UNITATS D'OBRA

DEL SUPORT

Es comprovarà que la seva situació es correspon amb la de Projecte.

El parament suport estarà completament acabat.

PROCÉS D'EXECUCIÓ

FASES D'EXECUCIÓ

Replanteig. Muntatge, connexionat i comprovació del seu correcte funcionament.

CONDICIONS DE TERMINACIÓ

El nivell d'il·luminació serà adequat i uniforme. La fixació al suport serà correcta.

CONSERVACIÓ I MANTENIMENT

Es protegirà enfront de cops i esquitxades.

CRITERI D'AMIDAMENT EN OBRA I CONDICIONS D'ABONAMENT

Es mesurarà el nombre d'unitats realment executades segons especificacions de Projecte.

CRITERI DE VALORACIÓ ECONÒMICA

El preu no inclou les ajudes de paleta per a instal·lacions.

Unitat d'obra III160b

CARACTERÍSTIQUES TÈCNIQUES

Làmpada LED, de rosca, de 10W de potència. Instal·lació en lluminària existent segons documentació gràfica de projecte.

CRITERI D'AMIDAMENT EN PROJECTE

Nombre d'unitats previstes, segons documentació gràfica de Projecte.

CONDICIONS PRÈVIES QUE S'HAN DE COMPLIR ABANS DE LA EXECUCIÓ DE LES UNITATS D'OBRA

DEL SUPORT

Es comprovarà que la seva situació es correspon amb la de Projecte.

El parament suport estarà completament acabat.

PROCÉS D'EXECUCIÓ

FASES D'EXECUCIÓ

Replanteig. Muntatge, connexionat i comprovació del seu correcte funcionament.

CONDICIONS DE TERMINACIÓ

El nivell d'il·luminació serà adequat i uniforme. La fixació al suport serà correcta.

CONSERVACIÓ I MANTENIMENT

Es protegirà enfront de cops i esquitxades.

CRITERI D'AMIDAMENT EN OBRA I CONDICIONS D'ABONAMENT

Es mesurarà el nombre d'unitats realment executades segons especificacions de Projecte.

Unitat d'obra IIC010b

CARACTERÍSTIQUES TÈCNIQUES

Interruptor crepuscular amb cèl·lula fotoelèctrica integrada, grau de protecció IP54, 10 A, 230 V i 50 Hz, per a comandament automàtic de la il·luminació composta de làmpades fluorescents de 800 VA de potencia total instal·lada. Inclús subjeccions.

NORMATIVA D'APLICACIÓ

Instal·lació: CTE. DB-HE Ahorro de energia.

CRITERI D'AMIDAMENT EN PROJECTE

Nombre d'unitats previstes, segons documentació gràfica de Projecte.

CONDICIONS PRÈVIES QUE S'HAN DE COMPLIR ABANS DE LA EXECUCIÓ DE LES UNITATS D'OBRA

DEL SUPORT

Es comprovarà que la seva situació es correspon amb la de Projecte.

El parament suport estarà completament acabat.

PROCÉS D'EXECUCIÓ

FASES D'EXECUCIÓ

Replanteig. Muntatge, connexionat i comprovació del seu correcte funcionament.

CONDICIONS DE TERMINACIÓ

La fixació al suport serà correcta.

CONSERVACIÓ I MANTENIMENT

Es protegirà enfront de cops i esquitxades.



CRITERI D'AMIDAMENT EN OBRA I CONDICIONS D'ABONAMENT

Es mesurarà el nombre d'unitats realment executades segons especificacions de Projecte.

2.2.3.- Luminàries industrials

Unitat d'obra UIL010b

MESURES PER A ASSEGURAR LA COMPATIBILITAT ENTRE ELS DIFERENTS PRODUCTES, ELEMENTS I SISTEMES CONSTRUCTIUS QUE COMPONEN LA UNITAT D'OBRA.

El casquet del llum serà compatible amb el portalàmpades.

CARACTERÍSTIQUES TÈCNIQUES

Projector LED marca FAEL LUCE o similar, de potència 162W. Cos en alumini amb alta resistència a l'exterior. Pintat amb pols de polièster de color gris, amb vidre de protecció de 5mm. El suport és en acer galvanitzat. Cargolaria en acer inoxidable. Projector amb òptica asimètrica i classe d'aïllament I, IP66, IK08 i 4000k. IRC >70. Factor de potència > 0.9. Regulació DALI.

CRITERI D'AMIDAMENT EN PROJECTE

Nombre d'unitats previstes, segons documentació gràfica de Projecte.

CONDICIONS PRÈVIES QUE S'HAN DE COMPLIR ABANS DE LA EXECUCIÓ DE LES UNITATS D'OBRA

DEL SUPORT

Es comprovarà que la xarxa d'alimentació elèctrica està desconnectada i fora de servei.

PROCÉS D'EXECUCIÓ

FASES D'EXECUCIÓ

Replanteig. Col·locació. Comprovació del seu correcte funcionament.

CONDICIONS DE TERMINACIÓ

El nivell d'il·luminació serà adequat i uniforme. La fixació al portalàmpades serà correcta.

CRITERI D'AMIDAMENT EN OBRA I CONDICIONS D'ABONAMENT

Es mesurarà el nombre d'unitats realment executades segons especificacions de Projecte.

Unitat d'obra UIL010bb

MESURES PER A ASSEGURAR LA COMPATIBILITAT ENTRE ELS DIFERENTS PRODUCTES, ELEMENTS I SISTEMES CONSTRUCTIUS QUE COMPONEN LA UNITAT D'OBRA.

El casquet del llum serà compatible amb el portalàmpades.

CARACTERÍSTIQUES TÈCNIQUES

Projector LED de 36W, per exterior, IP65.

CRITERI D'AMIDAMENT EN PROJECTE

Nombre d'unitats previstes, segons documentació gràfica de Projecte.

CONDICIONS PRÈVIES QUE S'HAN DE COMPLIR ABANS DE LA EXECUCIÓ DE LES UNITATS D'OBRA

DEL SUPORT

Es comprovarà que la xarxa d'alimentació elèctrica està desconnectada i fora de servei.

PROCÉS D'EXECUCIÓ

FASES D'EXECUCIÓ

Replanteig. Col·locació. Comprovació del seu correcte funcionament.

CONDICIONS DE TERMINACIÓ

El nivell d'il·luminació serà adequat i uniforme. La fixació al portalàmpades serà correcta.

CRITERI D'AMIDAMENT EN OBRA I CONDICIONS D'ABONAMENT

Es mesurarà el nombre d'unitats realment executades segons especificacions de Projecte.

2.3.- Prescripcions sobre verificacions en l'edifici acabat

D'acord amb el "Real Decreto 314/2006. Código Técnico de la Edificación (CTE)", a l'obra acabada, bé sobre l'edifici en el seu conjunt, o bé sobre les seves diferents parts i les seves instal·lacions, totalment acabades, han de realitzar-se, a més de les que puguin establir-se amb caràcter voluntari, les comprovacions i proves de servei previstes en el present plec, per part del constructor, i al seu càrrec, independentment de les ordenades per la Direcció Facultativa i les exigides per la legislació aplicable, que seran realitzades per laboratori acreditat i el cost de les quals s'especifica detalladament en el capítol de Control de Qualitat i Assaigs, del Pressupost d'Execució material (PEM) del projecte.

I INSTAL·LACIONS

Les proves finals de la instal·lació s'efectuaran, un cop estigui l'edifici acabat, per l'empresa instal·ladora, que disposarà dels mitjans materials i humans necessaris per a la seva realització.

Totes les proves s'efectuaran en presència de l'instal·lador autoritzat o del director d'Execució de l'Obra, que ha de donar la seva conformitat tant al procediment seguit com als resultats obtinguts.

Els resultats de les diferents proves realitzades a cadascun dels equips, aparells o subsistemes, passaran a formar part de la documentació final de la instal·lació. S'indicaran marca i model i es mostraran, per a cada equip, les dades de funcionament segons projecte i les dades mesurades en obra durant la posada en marxa.

Quan per estendre el certificat de la instal·lació sigui necessari disposar d'energia per realitzar proves, es sol·licitarà a l'empresa subministradora d'energia un subministrament provisional per a proves, per l'instal·lador autoritzat o pel director de la instal·lació, i sota la seva responsabilitat.

Seràn a càrrec de l'empresa instal·ladora totes les despeses ocasionades per la realització d'aquestes proves finals, així com les despeses ocasionades per l'incompliment de les mateixes.

2.4.- Prescripcions en relació amb l'emmagatzematge, maneig, separació i altres operacions de gestió dels residus de construcció i demolició

El corresponent Estudi de Gestió dels Residus de Construcció i Demolició, contindrà les següents prescripcions en relació amb l'emmagatzematge, maneig, separació i altres operacions de gestió dels residus de l'obra:

El dipòsit temporal de la runa es realitzarà en contenidors metàl·lics amb la ubicació i condicions establertes en les ordenances municipals, o bé en sacs industrials amb un volum inferior a un metre cúbic, quedant degudament senyalitzats i segregats de la resta de residus.

Aquells residus valoritzables, com fustes, plàstics, ferralla, etc., Es dipositaran en contenidors degudament senyalitzats i segregats de la resta de residus, per tal de facilitar la seva gestió.

Els contenidors hauran d'estar pintats amb colors vius, que siguin visibles durant la nit, i han de comptar amb una banda de material reflectant de, almenys, 15 centímetres al llarg de tot el seu perímetre, figurant de forma clara i llegible la següent informació:

- Raó social.
- Codi d'Identificació Fiscal (C.I.F.).
- Número de telèfon del titular del contenidor / envàs.
- Número d'inscripció en el Registre de Transportistes de Residus del titular del contenidor.

Aquesta informació haurà de quedar també reflectida a través d'adhesius o plaques, en els envasos industrials o altres elements de contenció.



El responsable de l'obra a la qual dóna servei el contenidor d'adoptar les mesures pertinents per evitar que es dipositin residus aliens a la mateixa. Els contenidors romandran tancats o coberts fora de l'horari de treball, amb tal d'evitar el dipòsit de restes aliens a l'obra i el vessament de dels residus.

A l'equip d'obra s'hauran d'establir els mitjans humans, tècnics i procediments de separació que es dedicaran a cada tipus de RCE.

S'hauran de complir les prescripcions establertes en les ordenances municipals, els requisits i condicions de la llicència d'obra, especialment si obliguen a la separació en origen de determinades matèries objecte de reciclatge o deposició, i el constructor o el cap d'obra realitzar una avaluació econòmica de les condicions en què és viable aquesta operació, considerant les possibilitats reals de fer-la, és a dir, que l'obra o construcció ho permeti i que es disposi de plantes de reciclatge o gestors adequats.

El constructor haurà d'efectuar un estricte control documental, de manera que els transportistes i gestors de RCE presentin els vals de cada retirada i lliurament a destinació final. En el cas que els residus es reutilitzin en altres obres o projectes de restauració, s'haurà d'aportar evidència documental de la destinació final.

Les restes derivades del rentat de les canaletes de les cubes de subministrament de formigó prefabricat seran considerats com a residus i gestionats com li correspon (LER 17 01 01).

S'ha d'evitar la contaminació mitjançant productes tòxics o perillosos dels materials plàstics, restes de fusta, abassegaments o contenidors de runes, amb la finalitat de procedir a la seva adequada segregació.

Les terres superficials que es puguin destinar a jardineria o la recuperació de sòls degradats, seran acuradament retirades i emmagatzemades durant el menor temps possible, disposades en cavallons d'alçada no superior a 2 metres, evitant la humitat excessiva, la seva manipulació i la seva contaminació.

Els residus que continguin amiant compliran els preceptes dictats per la legislació vigent sobre esta matèria, així com la legislació laboral d'aplicació.