

CODI DE VERIFICACIÓ	 2F1Z 735G 2N4O 5L31 0ZN5				
EXPEDIENT NÚM.	CMR/2025/148	DOCUMENT NÚM.	CMR19I01SW	DATA	16-06-2025
ÀREA	Àrea de Promoció Econòmica i Projecció de la Ciutat				
UNITAT	Comerç				
ASSUMPTE	Contractació dels treballs de muntatge i desmuntatge de 20 casetes de fusta per a la Fira de Santa Llúcia de Sabadell 2025 i 2 casetes de fusta per a la campanya de Nadal 2025-2026				

PLEC DE CLÀUSULES TÈCNiques PER A L'ADJUDICACIÓ DEL CONTRACTE DE TREBALLS DE MUNTATGE I DESMUNTATGE DE 20 CASETES DE FUSTA PER A LA FIRA DE SANTA LLÚCIA DE SABADELL 2025 I 2 CASETES DE FUSTA PER A LA CAMPANYA DE NADAL 2025-2026

1. OBJECTE DEL CONTRACTE

Aquest contracte té per objecte els treballs de muntatge i desmuntatge de 20 casetes de fusta per la realització de la Fira de Santa Llúcia de Sabadell 2025 i 2 casetes de fusta per a la venda de productes de menjar nadalenc durant la campanya de Nadal 2025-2026.

L'objecte del contracte comporta, a més dels treballs de muntatge i desmuntatge de les 22 casetes de fusta, el transport de les mateixes des del magatzem municipal que disposi l'Ajuntament fins a la plaça del Doctor Robert, més el lloc a determinar i a l'inrevés, tant quan finalitzi la Fira de Santa Llúcia com a la conclusió de la campanya de Nadal 2025-2026.

El contracte inclourà:

- Muntatge de 22 casetes de fusta de diferents tipologies d'acord amb les instruccions que l'Ajuntament doni, a través dels seus delegats i/o representants; així com amb les instruccions facilitades en format audiovisual (vídeos).
- Muntatge del quadre elèctric i corresponent cablejat a l'interior de cada caseta, d'acord amb les instruccions que l'Ajuntament doni, a través dels seus delegats i/o representants.
- Muntatge dels llums exteriors (fanalets i focus per la retolació comercial) i corresponent cablejat a l'exterior de cada caseta, d'acord amb les instruccions que l'Ajuntament doni, a través dels seus delegats i/o representants.
- Transport amb un camió amb plataforma elevadora de 22 casetes de fusta des del magatzem municipal que disposi l'Ajuntament fins a la plaça del Doctor Robert, més el lloc a determinar (cada caseta està emmagatzemada en un carretó de fusta amb rodes per facilitar el seu transport). Cada carretó té unes mides de 2,80 m de llarg, 1,70 m d'ample i 2,50 m d'alçada, més un pes d'entre 500 i 700 kg. Cal retornar els carretons de les casetes al magatzem municipal un cop muntades les casetes de fusta. Es pot substituir el camió amb plataforma per un camió sense plataforma més un carretó elevador, per poder baixar i pujar els carretons al camió.

- Desmuntatge de 22 casetes de fusta de diferents tipologies d'acord amb les instruccions que l'Ajuntament doni, a través dels seus delegats i/o representants; així com amb les instruccions facilitades en format audiovisual (vídeos).
- Desmuntatge del quadre elèctric i corresponent cablejat de l'interior de cada caseta, d'acord amb les instruccions que l'Ajuntament doni, a través dels seus delegats i/o representants.
- Desmuntatge dels llums exteriors (fanalets i focus per la retolació comercial) i corresponent cablejat a l'exterior de cada caseta, d'acord amb les instruccions que l'Ajuntament doni, a través dels seus delegats i/o representants.
- Transport amb un camió amb plataforma elevadora de 22 casetes de fusta des de la plaça del Doctor Robert, més el lloc a determinar al magatzem municipal que disposi l'Ajuntament (cada caseta s'ha de emmagatzemar en un carretó de fusta amb rodes per facilitar el seu transport). Cada carretó té unes mides de 2,80 m de llarg, 1,70 m d'ample i 2,50 m d'alçada, més un pes d'entre 500 i 700 kg. Cal anar a buscar els carretons de les casetes al magatzem municipal i un cop desmuntades les casetes de fusta i col·locades a dins dels carretons, s'han de traslladar al magatzem municipal pel seu emmagatzematge. Es pot substituir el camió amb plataforma per un camió sense plataforma més un carretó elevador, per poder baixar i pujar els carretons al camió.
- Desmuntatge de les casetes en diferents dies. Les 20 casetes de fusta destinades a la Fira de Santa Llúcia, s'han de desmuntar entre el 23 de desembre i el 24 de desembre. Les 2 casetes de menjar, es desmuntaran a la conclusió de la campanya de Nadal, el 8 de gener de 2026.
- Totes les eines i materials apropiats per a la realització del muntatge i desmuntatge de les casetes de fusta, cargols inclosos.
- Personal qualificat en treballs de muntatge i desmuntatge de casetes de fusta i en treballs de fusteria / ebenisteria en general.
- Es requereix la contractació d'un mínim de 9 persones, formant un equip de 3 oficials i 6 peons.

Es detalla amb plànols i fotografies les tipologies de cadascuna de les casetes de fustes al punt 8. DOCUMENTACIÓ GRÀFICA DE REFERÈNCIA del Plec de clàusules tècniques.

Durant les tasques de muntatge i desmuntatge de les casetes de fusta, l'Ajuntament de Sabadell establirà un servei de vigilància en horari nocturn per preservar les casetes de fusta de possibles danys per actes vandàlics.

L'Ajuntament de Sabadell facilitarà tanques per perimetrar la zona de la plaça del Doctor Robert, més el lloc a determinar per assegurar la no entrada de persones alienes, durant les tasques de muntatge i desmuntatge de les casetes de fusta.

No es requereix projecte d'obres per tractar-se d'obres de senzillesa tècnica i d'escassa entitat constructiva.

CODI DE VERIFICACIÓ	 2F1Z 735G 2N4O 5L31 0ZN5				
EXPEDIENT NÚM.	CMR/2025/148	DOCUMENT NÚM.	CMR19I01SW	DATA	16-06-2025
ÀREA	Àrea de Promoció Econòmica i Projectió de la Ciutat				
UNITAT	Comerç				
ASSUMPTE	Contractació dels treballs de muntatge i desmuntatge de 20 casetes de fusta per a la Fira de Santa Llúcia de Sabadell 2025 i 2 casetes de fusta per a la campanya de Nadal 2025-2026				

2. PREU

El preu que ha de servir de base per a l'esmentat procediment d'adjudicació és el de 16.000,00 € (IVA exclòs), segons següent quadre. La vigilància de les casetes de fusta durant el muntatge i desmuntatge, anirà a càrrec de l'Ajuntament de Sabadell.

Pressupost base de licitació (sense IVA)	16.000,00 €
Import IVA (21% tipus aplicable)	3.360,00 €
Total del Pressupost de licitació	19.360,00 €
Mètode de càlcul: ha estat calculat en base al cost del mercat dels serveis i en relació a la durada del contracte.	

3. DESCRIPCIÓ DE LES TASQUES A REALITZAR

El muntatge de les casetes de fusta s'iniciarà el dilluns 17 de novembre de 2025 pel matí i s'acabarà el divendres 21 per la tarda, tenint un termini total per al muntatge de com a màxim 5 dies, els espais on es muntaran les casetes seran els següents:

- Plaça del Doctor Robert: 20 casetes per a la Fira de Santa Llúcia.
- Plaça del Doctor Robert: 1 caseta per a la venda de productes de menjar nadalenc al costat de la Fira de Santa Llúcia.
- Lloc a determinar: 1 caseta per a la venda de productes de menjar nadalenc.

Els tècnics municipals indicaran a l'adjudicatari quina serà la ubicació exacta de les casetes de fusta i l'emplaçament definitiu del lloc a determinar.

En quant al muntatge s'han de tenir en compte els següents condicionants:

- No es pot fer cap ancoratge sobre el paviment existent.
- L'adjudicatari ha de preveure les eines i materials necessaris per al muntatge de les casetes de fusta descrites, cargols inclosos.
- S'haurà de complir amb els terminis i condicionants fixats pels tècnics municipals.
- No es poden utilitzar coles ni silicones en la unió de plafons de fusta.
- No s'han de modificar les dimensions dels plafons de fusta.

- No s'han de donar cops, si no encaixa una peça és que no està ben col·locada.
- S'han de segellar les juntes entre plafons de les teulades amb "mastic" segellant de juntes, de manera superficial per sobre de la tela asfàltica, aplicant una quantitat considerable estenent amb paletina.
- La col·locació del quadre elèctric i corresponent cablejat a l'interior de les casetes de fusta es farà segons les indicacions dels tècnics municipals.
- La col·locació dels llums exteriors (fanalets i focus per la retolació comercial) i corresponent cablejat a l'exterior de les casetes de fusta es farà segons les indicacions dels tècnics municipals.
- L'adjudicatari executarà els treballs d'acord amb les indicacions dels tècnics municipals.
- Un cop acabats els treballs i muntades les casetes de fusta, tots els emplaçaments han de quedar en iguals condicions que les inicials.
- L'adjudicatari comptarà amb tanques facilitades per l'Ajuntament per delimitar la zona de treball i evitar el pas de persones alienes al muntatge de les casetes.
- L'adjudicatari haurà de fer-se càrrec de l'emmagatzematge per als seus estris i materials.
- L'adjudicatari haurà de fer-se càrrec del transport de les casetes, d'acord amb les instruccions dels seus tècnics municipals, així com disposar d'un camió amb plataforma elevadora per transportar les 22 casetes de fusta des del magatzem municipal que disposi l'Ajuntament fins a la plaça del Doctor Robert, més el lloc a determinar i a l'inrevés. Es pot substituir el camió amb plataforma per un camió sense plataforma més un carretó elevador.
- L'adjudicatari haurà de realitzar el retorn dels carretons (pel trasllat de les casetes) de totes les casetes de fusta al magatzem municipal un cop muntades.

En relació al desmuntatge de les casetes de fusta, les 20 casetes de fusta destinades a la Fira de Santa Llúcia, es desmuntaran entre el dia 23 de desembre de 2025 pel matí i s'acabarà el dia 24 de desembre de 2025 a les 15:00 h, tenint un termini total per al desmuntatge de com a màxim un dia i mig, i s'ha de tenir en compte els següents condicionants:

- L'adjudicatari haurà de fer-se càrrec del transport de les casetes de fusta, d'acord amb les instruccions dels seus tècnics municipals, així com disposar d'un camió amb plataforma elevadora per transportar-les un cop desmuntades al magatzem municipal que disposi l'Ajuntament. Es pot substituir el camió amb plataforma per un camió sense plataforma més un carretó elevador.
- A l'hora del desmuntatge, les juntes entre plafons de les teulades amb "mastic" segellades, cal tallar amb un cúter justament per la unió per poder desvincular un plafó de l'altre.
- L'adjudicatari haurà d'anar prèviament a recollir els carretons per traslladar les casetes desmuntades al magatzem municipal

CODI DE VERIFICACIÓ	 2F1Z 735G 2N4O 5L31 0ZN5				
EXPEDIENT NÚM.	CMR/2025/148	DOCUMENT NÚM.	CMR19I01SW	DATA	16-06-2025
ÀREA	Àrea de Promoció Econòmica i Projecció de la Ciutat				
UNITAT	Comerç				
ASSUMPTE	Contractació dels treballs de muntatge i desmuntatge de 20 casetes de fusta per a la Fira de Santa Llúcia de Sabadell 2025 i 2 casetes de fusta per a la campanya de Nadal 2025-2026				

- Cada caseta de fusta desmuntada juntament amb els seus components, s'haurà de guardar en el seu corresponent carretó.

El desmuntatge de les 2 casetes de fusta per a la venda de productes de menjar nadalenc, s'iniciarà el dia 8 de gener de 2026 pel matí i s'acabarà a les 15:00 h, tenint un termini total per al desmuntatge de com a màxim un dia, i s'ha de tenir en compte els següents condicionants:

- L'adjudicatari haurà de fer-se càrrec del transport de les casetes de fusta, d'acord amb les instruccions dels seus tècnics municipals, així com disposar d'un camió amb plataforma elevadora per transportar-les un cop desmuntades al magatzem municipal que disposi l'Ajuntament. Es pot substituir el camió amb plataforma per un camió sense plataforma més un carretó elevador.
- A l'hora del desmuntatge, les juntes entre plafons de les teulades amb "mastic" segellades, cal tallar amb un cúter justament per la unió per poder desvincular un plafó de l'altre.
- L'adjudicatari haurà d'anar prèviament a recollir els carretons per traslladar les casetes desmuntades al magatzem municipal
- Cada caseta de fusta desmuntada juntament amb els seus components, s'haurà de guardar en el seu corresponent carretó.

4. DURADA

D'acord amb la naturalesa de la prestació es proposa que la durada del contracte es correspongui amb la de la campanya de Nadal 2025-2026, i es preveu que s'iniciï el dia 17 de novembre de 2025, o bé en la data d'acceptació de la resolució d'adjudicació per part del contractista si aquesta és posterior; i que finalitzi el dia 8 de gener de 2026.

No es preveu cap pròrroga.

El període d'execució de contracte es preveu que s'iniciï el dia 17 de novembre de 2025 i que finalitzi el dia 8 de gener de 2026. Són 8 dies de treball en total.

Distribuïts de la manera següent:

Muntatge de totes les casetes:

Del 17 de novembre al 21 de novembre de 2025, dintre de la franja horària de 07:00 h a 21:00 h

Desmuntatge de les 20 casetes de la Fira de Santa Llúcia:

Dies 23 i 24 de desembre de 2025, dintre de la franja horària de 07:00 h a 21:00 h pel dia 23 i de 07:00 h a 15:00 h pel dia 24.

Desmuntatge de les 2 casetes de menjar nadalenc:

Dia 8 de gener de 2026, dintre de la franja horària de 07:00 h a 15:00 h

Tot i que aquesta és la previsió inicial de la franja horària i dies per realitzar les tasques de muntatge i desmuntatge de les casetes, l'Ajuntament de Sabadell, pot autoritzar l'ampliació d'aquesta franja fins a les 23:00 h, prèvia petició de l'empresa adjudicatària, en cas que aquesta no arribi a temps pel muntatge de les casetes pel dia 22 de novembre i també pel desmuntatge de les 18 casetes de la Fira de Santa Llúcia durant el dia 23 de desembre.

5. OBLIGACIONS DE L'ADJUDICATARI

L'empresa adjudicatària disposarà d'un tècnic per a coordinar tota l'execució de la contractació i designarà un responsable i interlocutor d'aquesta davant de l'Ajuntament. Tindrà les funcions següents:

- Interlocutor amb l'Ajuntament
- Controlar els treballs durant la seva execució
- Programació, coordinació i organització dels treballs per part de l'adjudicatari.

El responsable del contracte atindrà aspectes tècnics del muntatge amb total disponibilitat durant els períodes de muntatge i desmuntatge.

L'adjudicatari contractarà el personal necessari i qualificat per donar resposta al servei de muntatge i desmuntatge de les casetes de fusta.

L'adjudicatari haurà d'aportar els vehicles, maquinària, eines i estris necessaris per poder realitzar els treballs, cargols inclosos; així com el transport de les mateixes des del magatzem municipal a la plaça del Doctor Robert, més el lloc a determinar i a l'inrevés.

L'adjudicatari utilitzarà vehicles, maquinària, eines i estris que compleixin els criteris i normatives actuals en quan a sostenibilitat i estalvi energètic.

L'adjudicatari utilitzarà estris adequats a la manipulació de la fusta tractada de la que estan fabricades les casetes per la Fira de Santa Llúcia.

L'adjudicatari haurà de realitzar el transport de les casetes de fusta mitjançant un camió amb plataforma elevadora. Es pot substituir el camió amb plataforma per un camió sense plataforma més un carretó elevador.

L'adjudicatari haurà de prestar el servei en els termes descrits en el plec tècnic. En el cas de baixes per malalties del personal o altres causes, el servei no es veurà afectat,

CODI DE VERIFICACIÓ	 2F1Z 735G 2N4O 5L31 0ZN5				
EXPEDIENT NÚM.	CMR/2025/148	DOCUMENT NÚM.	CMR19I01SW	DATA	16-06-2025
ÀREA	Àrea de Promoció Econòmica i Projecció de la Ciutat				
UNITAT	Comerç				
ASSUMPTE	Contractació dels treballs de muntatge i desmuntatge de 20 casetes de fusta per a la Fira de Santa Lúcia de Sabadell 2025 i 2 casetes de fusta per a la campanya de Nadal 2025-2026				

de manera que s'haurà de preveure que les absències siguin substituïdes per personal de capacitat similar a la persona substituïda.

L'adjudicatari serà l'únic responsable del correcte muntatge, desmuntatge i transport de les casetes de fusta, amb les obligacions i exigències establertes en les disposicions dels plecs del contracte i segons normativa vigent d'obligat compliment.

L'adjudicatari serà l'únic responsable dels accidents i danys de qualsevol naturalesa causats a tercers o al municipi, per l'activitat del muntatge, desmuntatge i transport de les casetes de fusta, o per qualsevol de les operacions que exigeixi el compliment d'aquest plec, bé sigui per causa fortuïta, culposa o negligent; sens perjudici de l'aplicació d'allò que estableix l'article 196.2 de la LLCSP quant a la indemnització per danys i perjudicis causats a tercers.

L'adjudicatari estarà obligat al més estricte compliment de totes les lleis i disposicions vigents en matèria social, laboral i de seguretat, haurà de tenir, per tant, tot el personal degudament legalitzat d'acord amb la legislació vigent.

L'adjudicatari ha de garantir la seguretat i la protecció de la salut en els llocs de treball i el compliment dels convenis col·lectius sectorials i territorials aplicables.

L'empresa adjudicatària assumirà la responsabilitat del compliment de les condicions de seguretat i salut durant el període de temps que durin els treballs contractats.

D'acord amb allò establert a Llei 9/2017, de 8 de novembre, de contractes del sector públic, serà obligació del contractista indemnitzar tots els danys i perjudicis que es causin a tercers com a conseqüència de l'execució del contracte.

L'adjudicatari facilitarà el control i inspeccions que des de l'Ajuntament es determinin.

6. CONDICIONS ESPECIALS D'EXECUCIÓ DEL CONTRACTE

En compliment del que prescriu l'article 202.1 de la LCSP, s'estableixen les següents condicions especials d'execució entres les que s'enumera a l'apartat segon del mateix precepte, relacionades amb la innovació, de tipus mediambiental o de tipus social:

- 1- **Condició especial d'execució:** L'adjudicatari haurà de promoure contractar persones en situació de risc d'exclusió social i/o laboral, en cas de baixes o substitucions.

Tipologia: Social

Mitjà d'acreditació del seu compliment: Com a mesura de control del compliment d'aquesta condició especial d'execució, l'empresa adjudicatària aportarà una declaració responsable conforme contractarà persones en situació de risc d'exclusió social i/o laboral en cas de baixes o substitucions. Es podrà requerir documentació acreditativa addicional si fos necessari.

Justificació de la vinculació amb l'objecte del contracte: Aquesta condició té l'objectiu de promoure la contractació de persones amb especials dificultats en la inserció en el mercat laboral.

7. CONDICIONS DEL CONTRACTE

1. El personal

L'equip de treball estarà format per un mínim de 9 persones, format per 3 oficials i 6 peons de treballs de fusteria / ebenisteria en general.

El personal que presti el servei haurà d'estar dotat, per part de l'empresa adjudicatària, de les eines, i instruments necessaris per tal de garantir el correcte compliment de les tasques objecte del contracte. Així mateix amb els materials d'autoprotecció.

2. El muntatge i desmuntatge de les casetes es durà a terme d'acord amb les següents condicions:

El contracte s'executarà en l'edició de la campanya de Nadal d'enguany segons la previsió següent:

Del dia 17 de novembre de 2025 al dia 21 de novembre de 2025 s'executaran les tasques de transport i muntatge de totes les casetes.

Els dies 23 i 24 de desembre de 2025 s'executaran les tasques de desmuntatge, i transport de les 20 casetes de la Fira de Santa Llúcia.

Les 2 casetes de menjar nadalenc es desmuntaran i transportaran al magatzem municipal el 8 de gener de 2026.

Son 8 dies de treball en total.

3. Prevenió de riscos laborals

L'empresa adjudicatària lliurarà a l'Ajuntament la valoració de riscos laborals dels llocs de treball corresponents als serveis objecte del contracte, així com els certificats de formació i informació i de vigilància de la salut dels seus treballadors degudament signats.

L'empresa adjudicatària es compromet a rebre informació del pla de riscos laborals establert al pla d'autoprotecció municipal així com complir tots els punts del pla i es responsabilitzarà del seu compliment.

L'Ajuntament informarà a l'adjudicatari sobre les mesures de seguretat determinades pel servei de policia i protecció civil i aquest estarà obligat a complir amb les tasques que en aquests li siguin assignades com a adjudicatari, així com a difondre'l entre els seus treballadors.

CODI DE VERIFICACIÓ	 2F1Z 735G 2N4O 5L31 0ZN5				
EXPEDIENT NÚM.	CMR/2025/148	DOCUMENT NÚM.	CMR19I01SW	DATA	16-06-2025
ÀREA	Àrea de Promoció Econòmica i Projectió de la Ciutat				
UNITAT	Comerç				
ASSUMPTE	Contractació dels treballs de muntatge i desmuntatge de 20 casetes de fusta per a la Fira de Santa Llúcia de Sabadell 2025 i 2 casetes de fusta per a la campanya de Nadal 2025-2026				

L'empresa adjudicatària i tot el seu personal està obligat a complir amb els preceptes de la Llei de Prevenció de Riscos Laborals vigent i amb els protocols de treball que a tal fi estableixi l'Ajuntament. Haurà d'actuar d'acord amb el que preveu el Pla d'autoprotecció davant qualsevol situació d'emergència, tenint en compte l'organització i control en l'evacuació de les persones.

8. DOCUMENTACIÓ GRÀFICA DE REFERÈNCIA

Aquestes 22 casetes de fusta que disposa l'Ajuntament tenen les característiques que es detallen a continuació:

- **1 caseta de 3 metres adaptada** (270 cm (ample) x 190 cm (llarg) x 240 cm (alçada) i 1 obertura de 250 cm (ample) i 106 cm (alçada), que tanca amb una persiana motoritzada.
- **1 casetes de 3 metres pessebre** (270 cm (ample) x 190 cm (llarg) x 240 cm (alçada), 3 obertures de 80 cm (ample) i 106 cm (alçada) pel front i 2 obertures en un lateral de 80 cm (ample) i 106 cm (alçada), que tanca amb panells.
- **3 casetes de 3 metres** (270 cm (ample) x 190 cm (llarg) x 240 cm (alçada) i 2 obertures de 122,50 cm (ample) i 203,50 cm (alçada), que tanca amb panells.
- **1 caseta de 6 metres oberta** (590 cm (ample) x 190 cm (llarg) x 240 cm (alçada) i 4 obertures de 122,50 cm (ample) i 203,50 cm (alçada), que tanca amb panells.
- **4 casetes de 6 metres tancada** (590 cm (ample) x 190 cm (llarg) x 240 cm (alçada) i 4 obertures de 120 cm (ample) i 87 cm (alçada), que tanca amb panells.
- **4 casetes de 6 metres oberta i tancada** (590 cm (ample) x 190 cm (llarg) x 240 cm (alçada), 2 obertures de 120 cm (ample) i 87 cm (alçada) i 2 obertures de 122,50 cm (ample) i 203,50 cm (alçada), que tanca amb panells.
- **3 casetes de 8 metres oberta** (810 cm (ample) x 190 cm (llarg) x 240 cm (alçada) i 6 obertures de 111,60 cm (ample) i 203,50 cm (alçada), que tanca amb panells.
- **4 casetes de 8 metres oberta i tancada** (810 cm (ample) x 190 cm (llarg) x 240 cm (alçada), 4 obertures de 111,60 cm (ample) i 203,50 cm (alçada) i 2 obertures de 120 cm (ample) i 87 cm (alçada), que tanca amb panells.
- **1 caseta de 12 metres** (1170 cm (ample) x 190 cm (llarg) x 240 cm (alçada) i 8 obertures de 120 cm (ample) i 87 cm (alçada), que tanca amb panells.

A continuació es mostra plànol d'emplaçament, més fotografies i plànols de les diferents tipologies de casetes de fusta amb les seves principals característiques i mides.

1) MAPA DE SITUACIÓ DE LA PLAÇA DEL DR. ROBERT



2) PLÀNOL DISTRIBUCIÓ DE LES CASETES DE LA FIRA DE SANTA LLÚCIA

CODI DE VERIFICACIÓ	 2F1Z 735G 2N4O 5L31 0ZN5				
EXPEDIENT NÚM.	CMR/2025/148	DOCUMENT NÚM.	CMR19I01SW	DATA	16-06-2025
ÀREA	Àrea de Promoció Econòmica i Projectió de la Ciutat				
UNITAT	Comerç				
ASSUMpte	Contractació dels treballs de muntatge i desmuntatge de 20 casetes de fusta per a la Fira de Santa Lúcia de Sabadell 2025 i 2 casetes de fusta per a la campanya de Nadal 2025-2026				

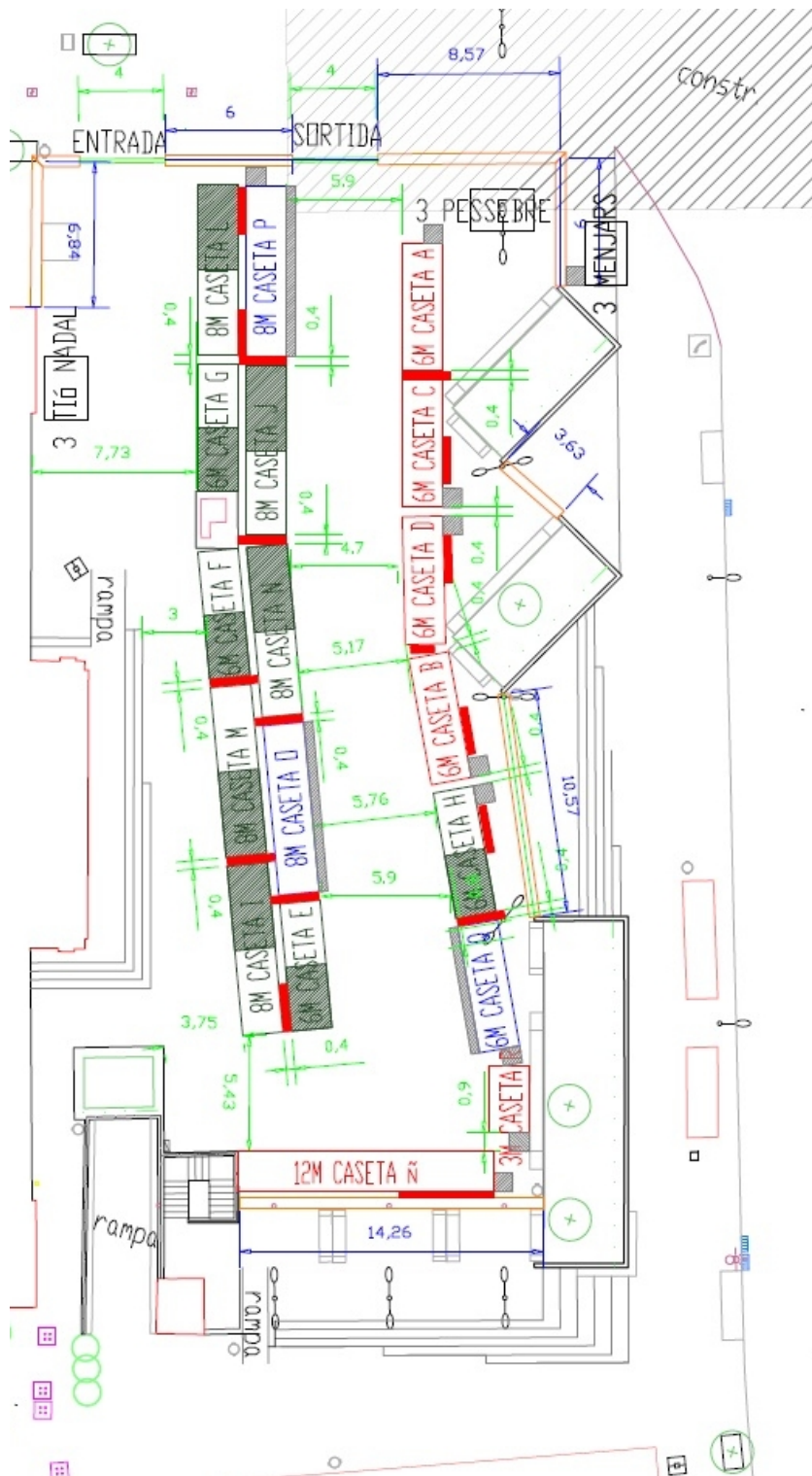

3) DIFERENTS VISTES DE LES CASETES DE LA FIRA DE SANTA LLÚCIA
MUNTADES A LA PLAÇA DEL DR. ROBERT



CODI DE VERIFICACIÓ	 2F1Z 735G 2N4O 5L31 0ZN5				
EXPEDIENT NÚM.	CMR/2025/148	DOCUMENT NÚM.	CMR19I01SW	DATA	16-06-2025
ÀREA	Àrea de Promoció Econòmica i Projectió de la Ciutat				
UNITAT	Comerç				
ASSUMPTE	Contractació dels treballs de muntatge i desmuntatge de 20 casetes de fusta per a la Fira de Santa Llúcia de Sabadell 2025 i 2 casetes de fusta per a la campanya de Nadal 2025-2026				

4) DIFERENTS VISTES DELS TREBALLS DE MUNTATGE I DESMUNTATGE DE LES CASETES DE LA FIRA DE SANTA LLÚCIA A LA PLAÇA DEL DR. ROBERT





CODI DE VERIFICACIÓ	 2F1Z 735G 2N4O 5L31 0ZN5				
EXPEDIENT NÚM.	CMR/2025/148	DOCUMENT NÚM.	CMR19I01SW	DATA	16-06-2025
ÀREA	Àrea de Promoció Econòmica i Projectió de la Ciutat				
UNITAT	Comerç				
ASSUMPTE	Contractació dels treballs de muntatge i desmuntatge de 20 casetes de fusta per a la Fira de Santa Llúcia de Sabadell 2025 i 2 casetes de fusta per a la campanya de Nadal 2025-2026				





CODI DE VERIFICACIÓ	 2F1Z 735G 2N4O 5L31 0ZN5				
EXPEDIENT NÚM.	CMR/2025/148	DOCUMENT NÚM.	CMR19I01SW	DATA	16-06-2025
ÀREA	Àrea de Promoció Econòmica i Projectió de la Ciutat				
UNITAT	Comerç				
ASSUMPTE	Contractació dels treballs de muntatge i desmuntatge de 20 casetes de fusta per a la Fira de Santa Llúcia de Sabadell 2025 i 2 casetes de fusta per a la campanya de Nadal 2025-2026				



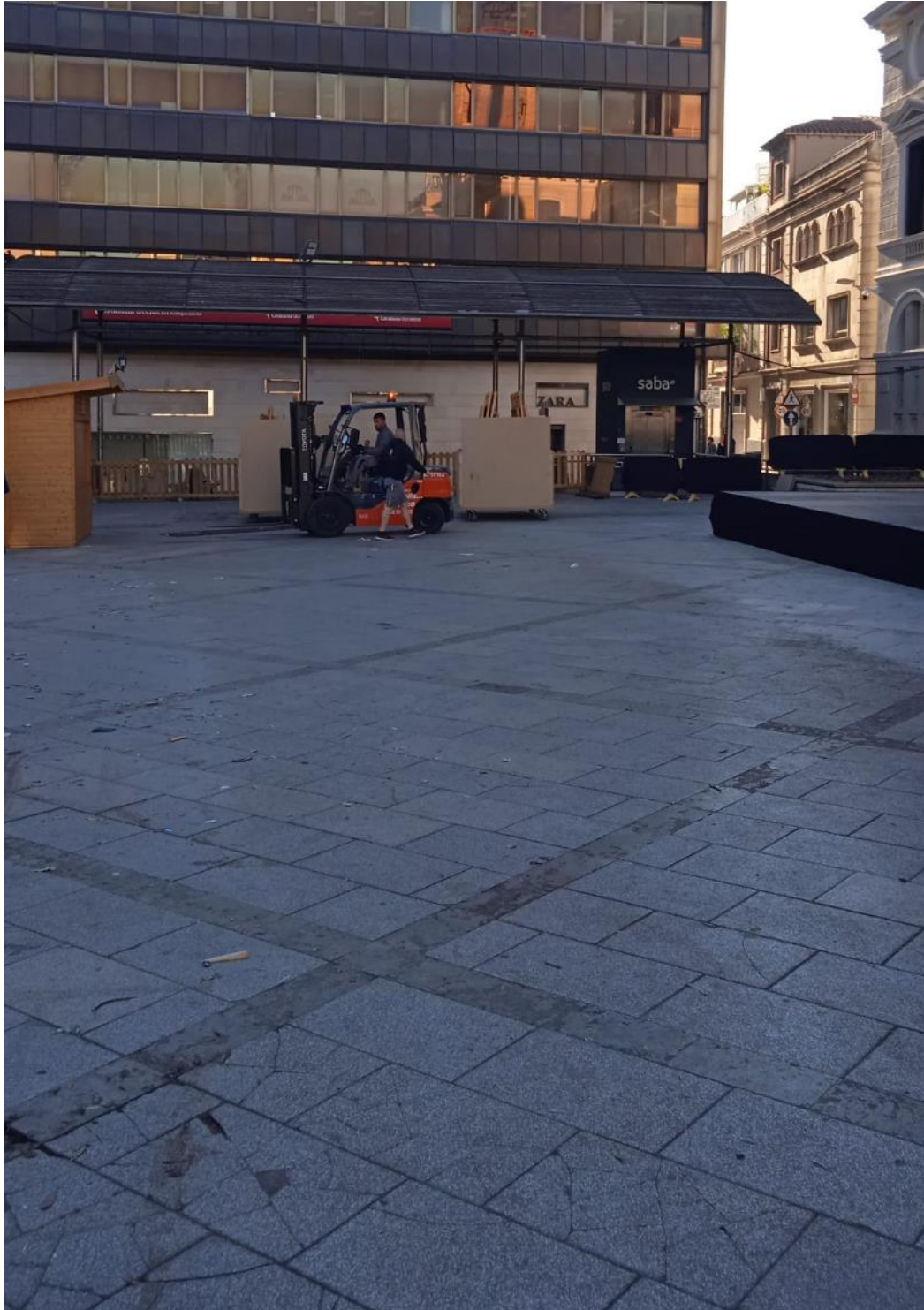

CODI DE VERIFICACIÓ	 2F1Z 735G 2N4O 5L31 0ZN5				
EXPEDIENT NÚM.	CMR/2025/148	DOCUMENT NÚM.	CMR19I01SW	DATA	16-06-2025
ÀREA	Àrea de Promoció Econòmica i Projectió de la Ciutat				
UNITAT	Comerç				
ASSUMPTE	Contractació dels treballs de muntatge i desmuntatge de 20 casetes de fusta per a la Fira de Santa Llúcia de Sabadell 2025 i 2 casetes de fusta per a la campanya de Nadal 2025-2026				

5) DETALLS DELS QUADRES ELÈCTRICS, CABLEJAT I LLUMS EXTERIORS A MUNTAR A LES CASETES DE FUSTA DE LA FIRA DE SANTA LLÚCIA A LA PLAÇA DEL DR. ROBERT





CODI DE VERIFICACIÓ	 2F1Z 735G 2N4O 5L31 0ZN5				
EXPEDIENT NÚM.	CMR/2025/148	DOCUMENT NÚM.	CMR19I01SW	DATA	16-06-2025
ÀREA	Àrea de Promoció Econòmica i Projectió de la Ciutat				
UNITAT	Comerç				
ASSUMPTE	Contractació dels treballs de muntatge i desmuntatge de 20 casetes de fusta per a la Fira de Santa Llúcia de Sabadell 2025 i 2 casetes de fusta per a la campanya de Nadal 2025-2026				

6) TIPOLOGIA DE CASETA DE FUSTA DE MENJAR NADALENC A MUNTAR AL COSTAT DE LA FIRA DE SANTA LLÚCIA



7) TIPOLOGIA D'UNA CASETA DE FUSTA DE MENJAR NADALENC (LLOC A DETERMINAR)



CODI DE VERIFICACIÓ	 2F1Z 735G 2N4O 5L31 0ZN5				
EXPEDIENT NÚM.	CMR/2025/148	DOCUMENT NÚM.	CMR19I01SW	DATA	16-06-2025
ÀREA	Àrea de Promoció Econòmica i Projectió de la Ciutat				
UNITAT	Comerç				
ASSUMPTE	Contractació dels treballs de muntatge i desmuntatge de 20 casetes de fusta per a la Fira de Santa Llúcia de Sabadell 2025 i 2 casetes de fusta per a la campanya de Nadal 2025-2026				

8) CASETA ADAPTADA 3 METRES

CASETA ADAPTADA 3 METRES

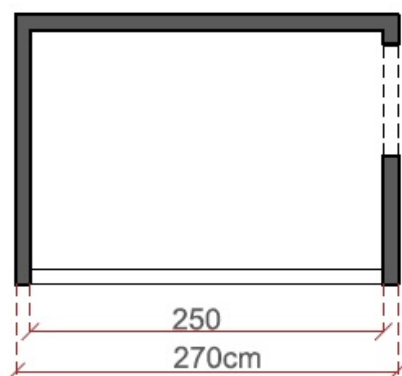
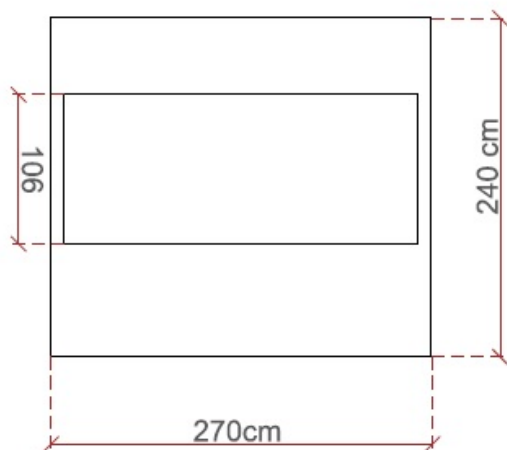

9) CASETA OBERTA 3 METRES

CASETA OBERTA 3 METRES

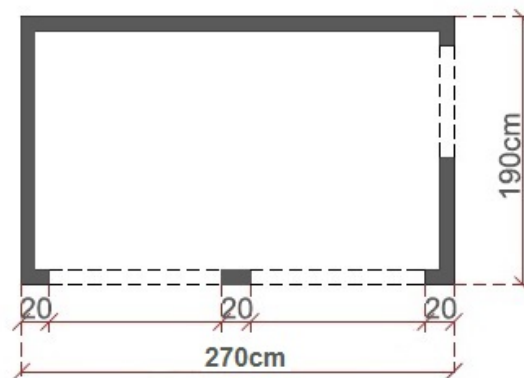
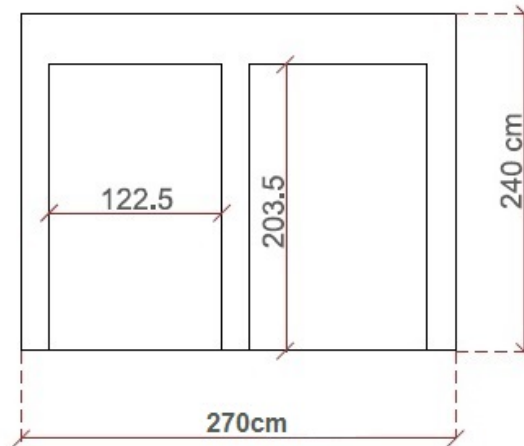

CODI DE VERIFICACIÓ	 2F1Z 735G 2N4O 5L31 0ZN5				
EXPEDIENT NÚM.	CMR/2025/148	DOCUMENT NÚM.	CMR19I01SW	DATA	16-06-2025
ÀREA	Àrea de Promoció Econòmica i Projectió de la Ciutat				
UNITAT	Comerç				
ASSUMPTE	Contractació dels treballs de muntatge i desmuntatge de 20 casetes de fusta per a la Fira de Santa Llúcia de Sabadell 2025 i 2 casetes de fusta per a la campanya de Nadal 2025-2026				

10) CASETA OBERTA 6 METRES

CASETA OBERTA 6 METRES

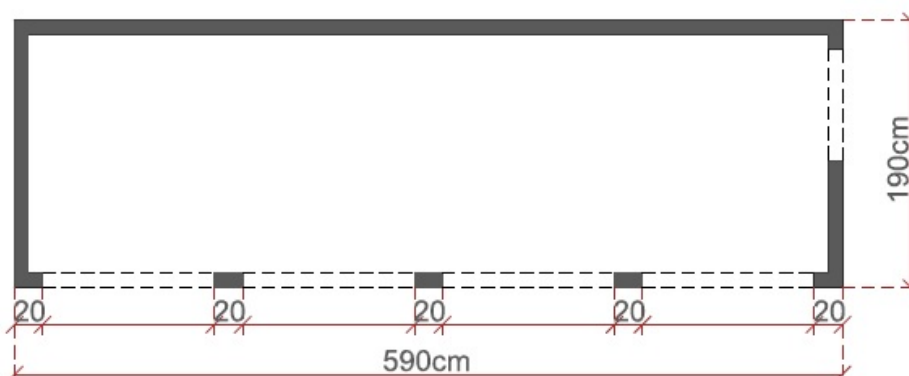
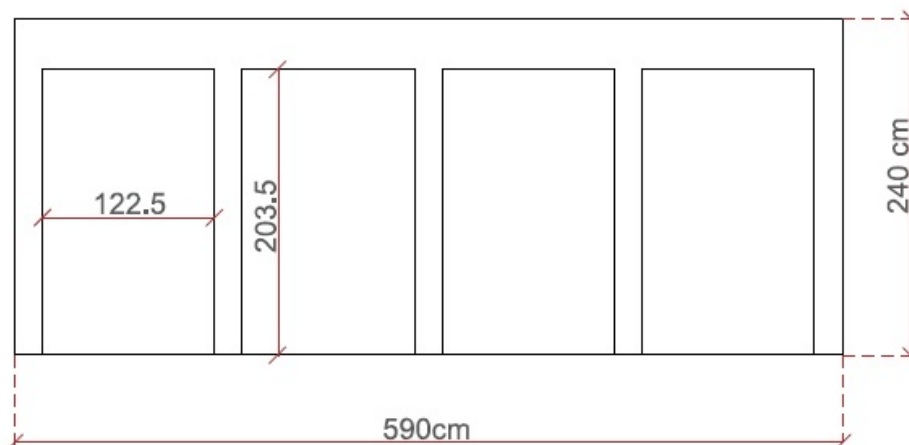

11) CASETA TANCADA 6 METRES

CASETA TANCADA 6 METRES

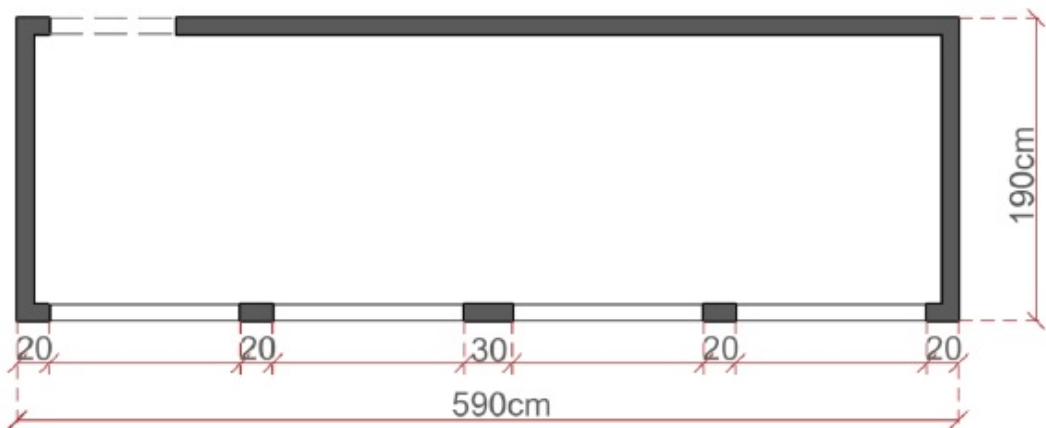
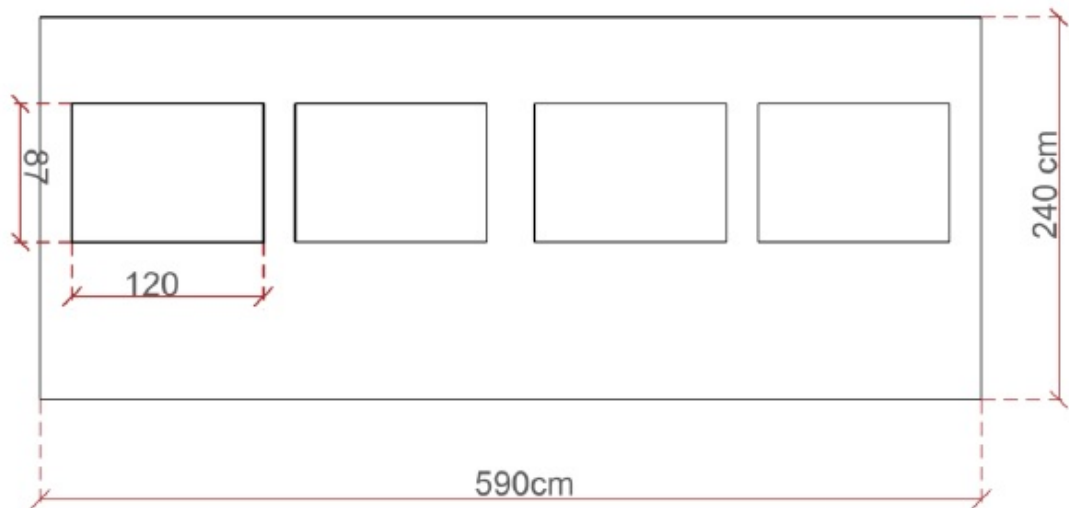

CODI DE VERIFICACIÓ	 2F1Z 735G 2N4O 5L31 0ZN5				
EXPEDIENT NÚM.	CMR/2025/148	DOCUMENT NÚM.	CMR19I01SW	DATA	16-06-2025
ÀREA	Àrea de Promoció Econòmica i Projecció de la Ciutat				
UNITAT	Comerç				
ASSUMPTE	Contractació dels treballs de muntatge i desmuntatge de 20 casetes de fusta per a la Fira de Santa Llúcia de Sabadell 2025 i 2 casetes de fusta per a la campanya de Nadal 2025-2026				

12) CASETA OBERT DRETA TANCAT ESQUERRA 6 METRES

CASETA OBERT DRETA TANCAT ESQUERRA 6 METRES

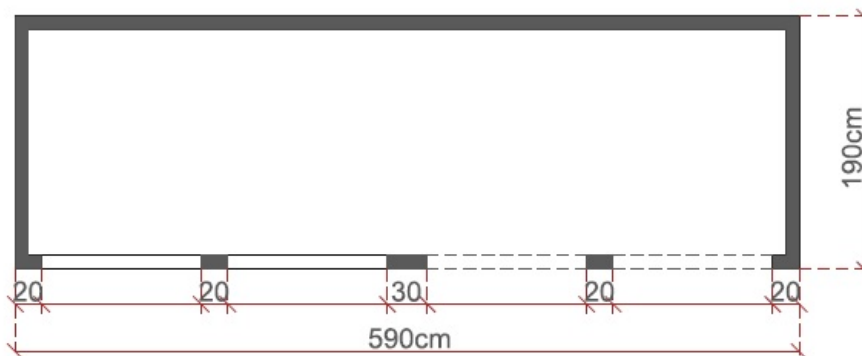
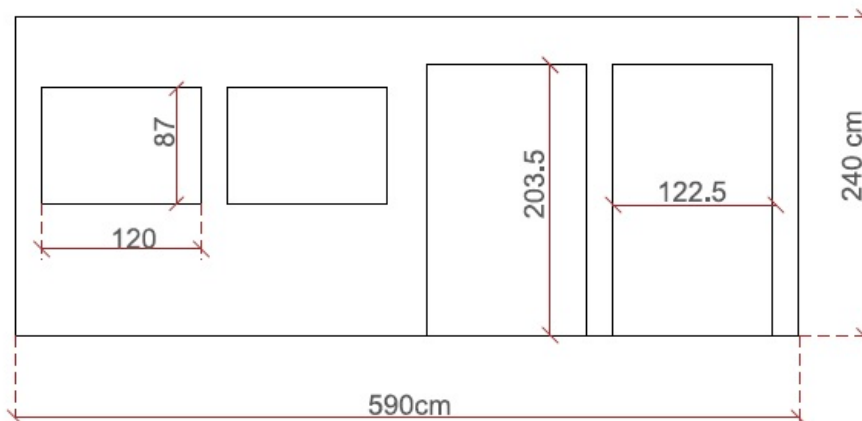

13) CASETA OBERT ESQUERRA TANCAT DRETA 6 METRES

CASETA OBERT ESQUERRA TANCAT DRETA 6 METRES

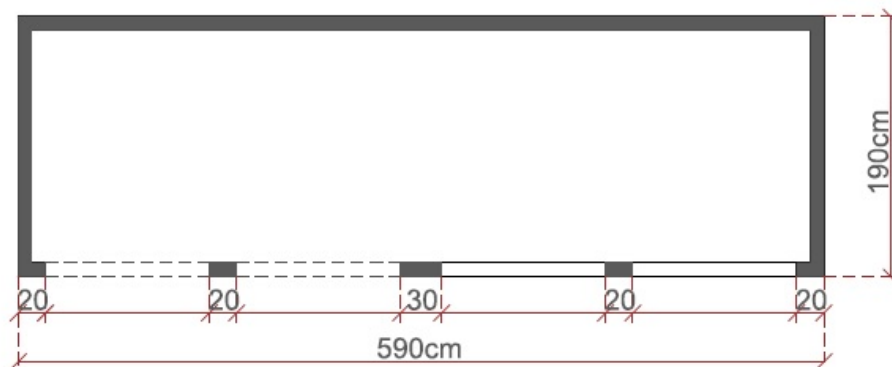
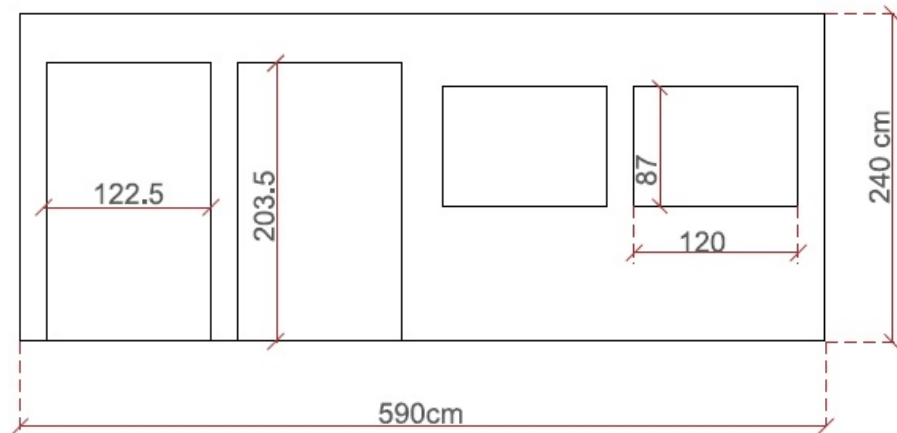

CODI DE VERIFICACIÓ	 2F1Z 735G 2N4O 5L31 0ZN5				
EXPEDIENT NÚM.	CMR/2025/148	DOCUMENT NÚM.	CMR19I01SW	DATA	16-06-2025
ÀREA	Àrea de Promoció Econòmica i Projecció de la Ciutat				
UNITAT	Comerç				
ASSUMPTE	Contractació dels treballs de muntatge i desmuntatge de 20 casetes de fusta per a la Fira de Santa Llúcia de Sabadell 2025 i 2 casetes de fusta per a la campanya de Nadal 2025-2026				

14) CASETA OBERTA 8 METRES

CASETA OBERTA 8 METRES

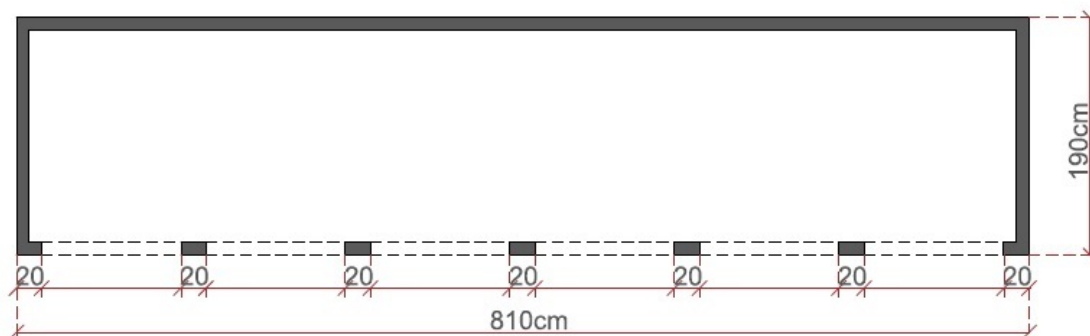
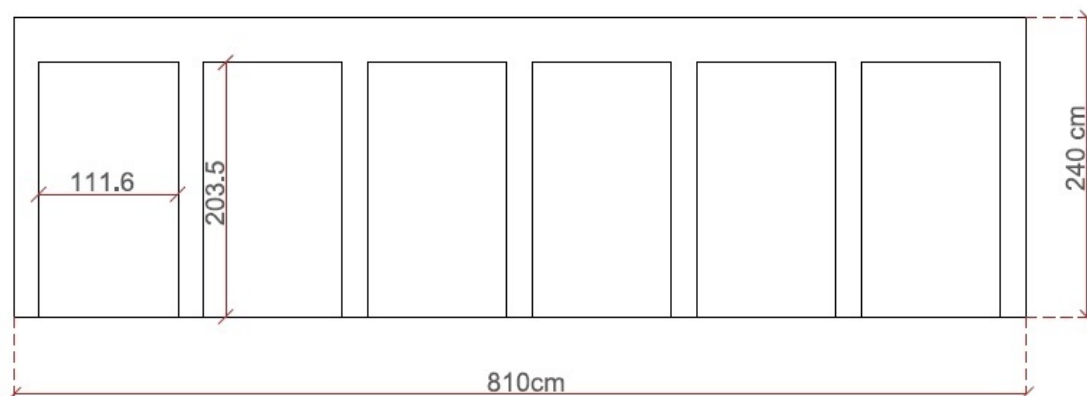

15) CASETA OBERT DRETA TANCAT ESQUERRA 8 METRES

CASETA OBERT DRETA TANCAT ESQUERRA 8 METRES

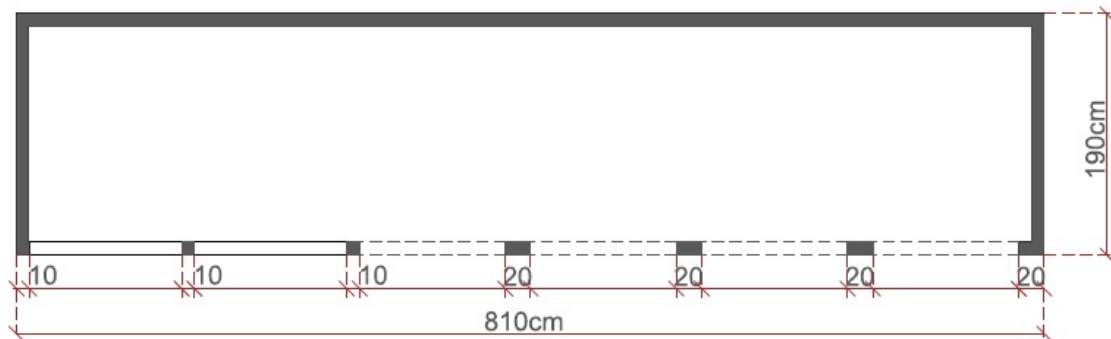
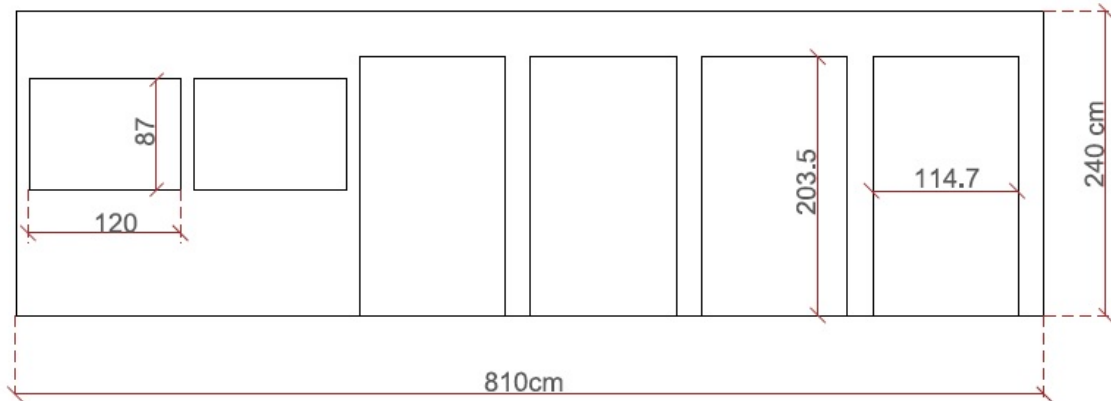

CODI DE VERIFICACIÓ	 2F1Z 735G 2N4O 5L31 0ZN5				
EXPEDIENT NÚM.	CMR/2025/148	DOCUMENT NÚM.	CMR19I01SW	DATA	16-06-2025
ÀREA	Àrea de Promoció Econòmica i Projecció de la Ciutat				
UNITAT	Comerç				
ASSUMPTE	Contractació dels treballs de muntatge i desmuntatge de 20 casetes de fusta per a la Fira de Santa Llúcia de Sabadell 2025 i 2 casetes de fusta per a la campanya de Nadal 2025-2026				

16) CASETA OBERT ESQUERRA TANCAT DRETA 8 METRES

CASETA OBERT ESQUERRA TANCAT DRETA 8 METRES

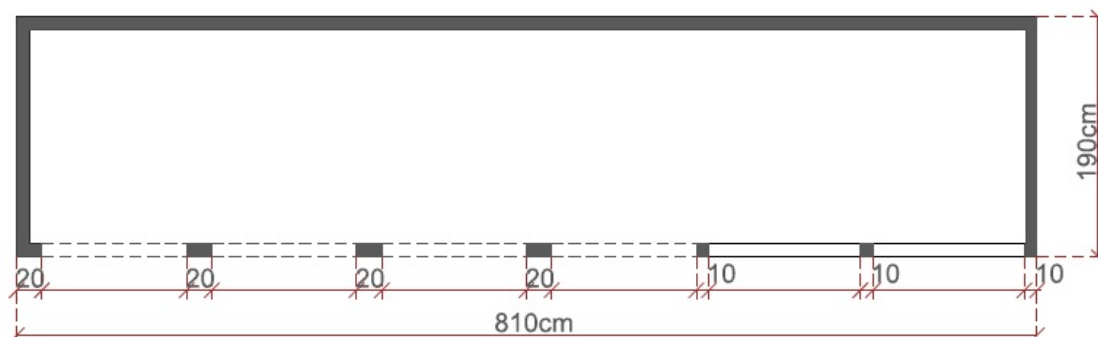
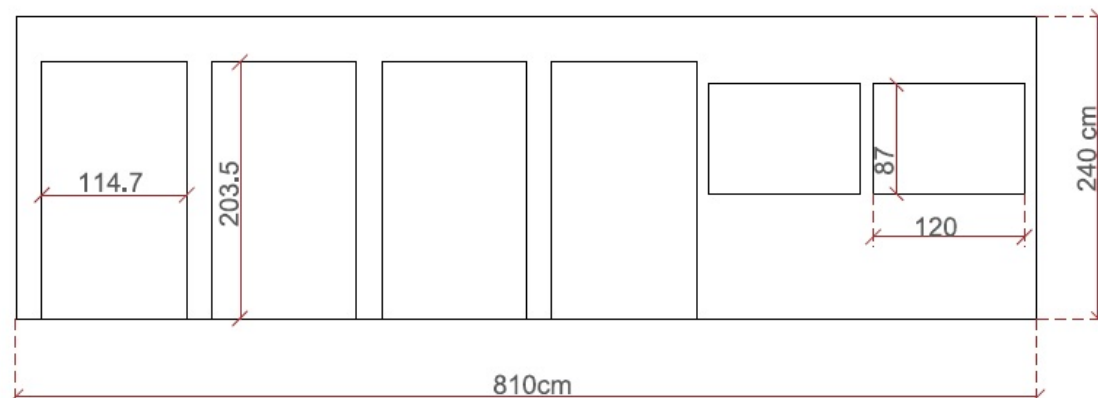

17) CASETA TANCADA 12 METRES

CASETA TANCADA 12 METRES

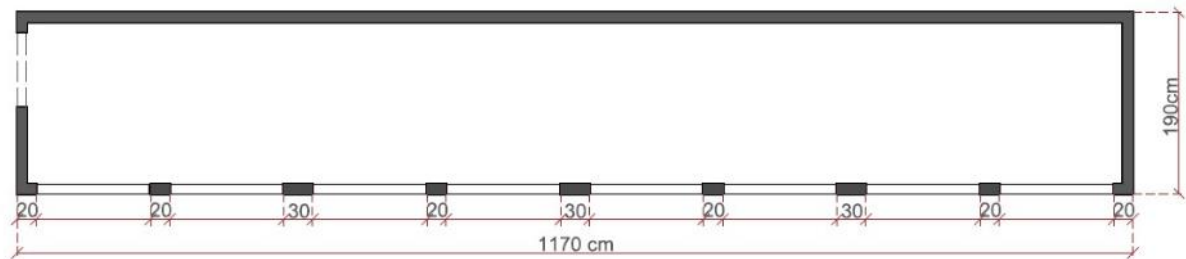
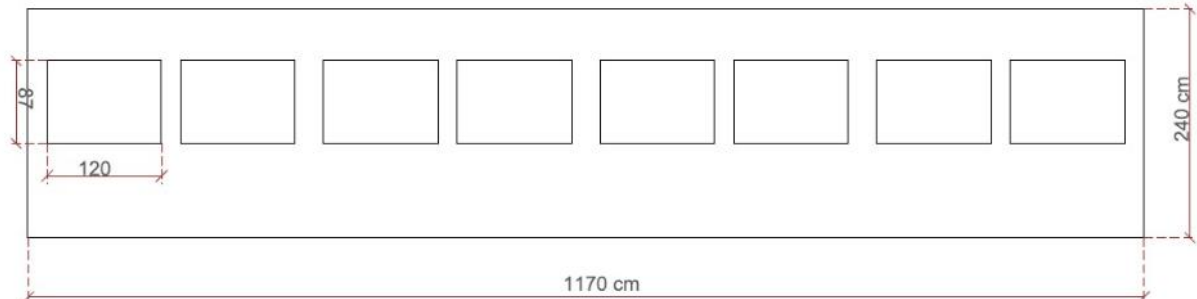

Sabadell, a la data de la signatura electrònica.