Ajuntament  de Sabadell

ÀREA D'ESPAI URBÀ, ACCIÓ TERRITORIAL I PARTICIPACIÓ

SERVEI D'OBRES PÚBLIQUES I PARCS I JARDINS

SECCIÓ DE PARCS, JARDINS, ARBRAT I MOBILIARI URBÀ

**PLEC DE PRESCRIPCIONS TÈCNIQUES PEL
SUBMINISTRAMENT DE MOBILIARI URBÀ PER
INSTAL·LAR A L'ESPAI PÚBLIC DE LA CIUTAT DE
SABADELL**



PLEC DE PRESCRIPCIONS TÈCNiques PEL SUBMINISTRAMENT DE MOBILIARI URBÀ PER INSTAL·LAR A L'ESPAI PÚBLIC DE LA CIUTAT DE SABADELL

ÍNDEx

1. Objecte del contracte

2. Objectiu general

3. Àmbit d'actuació

4. Característiques del subministrament i instal·lació

4.1. Descripció detallada dels elements a subministrar per lots

4.2. Qualitat dels materials

4.3. Emplaçament dels elements a instal·lar

4.4. Requisits en el subministrament i instal·lació

4.5. Total d'elements a subministrar i instal·lar

5. Pressupost i facturació

ANNEX 1. Quantitat i preu dels elements a subministrar

ANNEX 2. Bancs i cadires existents a substituir (Lot 1 i Lot 2)

ANNEX 3. Bancs i cadires a subministrar i instal·lar (Lot 1 i Lot 2)

ANNEX 4. Criteris bàsics d'implantació de mobiliari (Lot 1 i Lot 2)

ANNEX 5. Documentació gràfica dels elements a subministrar (Lot 1, Lot 2 i Lot 3)

ANNEX 6. Plànols (Lot 1 i Lot 2)

01. Bancs a substituir

02. Nous bancs i cadires a subministrar i Instal·lar



PLEC DE PRESCRIPCIONS TÈCNiques PEL SUBMINISTRAMENT DE MOBILIARI URBÀ PER INSTAL·LAR A L'ESPAI PÚBLIC DE LA CIUTAT DE SABADELL

1.- OBJECTE DEL CONTRACTE

L'objecte del contracte és el subministrament i instal·lació de mobiliari urbà destinat a les places i espais públics de la ciutat de Sabadell, que és necessari tant per reposar els elements de mobiliari urbà malmesos com per cobrir noves instal·lacions, segons les necessitats de la secció de Parcs i Jardins de l'Ajuntament de Sabadell.

Els elements de mobiliari urbà s'instal·laran als emplaçaments previstos en aquest plec. Es reservarà una part per emmagatzemar al viver municipal del Parc Catalunya per instal·lar a l'espai públic en funció de les necessitats futures.

En aquest contracte s'entén inclosa la mà d'obra, mitjans de transport, taxes, eines i materials precisos per al desenvolupament dels treballs que, en ordre lògic i pràctic del bon ofici, siguin necessaris realitzar o disposar per al subministrament i instal·lació dels elements previstos, considerant-se inclosos en el preu ofertat encara que no estiguin taxativament assenyalats en el concepte.

El contracte es divideix en 3 lots, en funció del tipus de mobiliari a subministrar:

LOT 1	Bancs i cadires de fusta tropical i de pi
LOT 2	Bancs i cadires de polímer reciclat
LOT 3	Papereres metàl·liques i taules de pícnic de fusta

En el cas del Lot 3, l'objecte del contracte consistirà només en el subministrament del mobiliari, sense instal·lació.

2.- OBJECTIU GENERAL

L'objectiu és renovar i millorar el mobiliari urbà existent a la ciutat, amb la voluntat de continuar un procés, ja iniciat amb anterioritat, de disposar de nous bancs, cadires, papereres i taules de pícnic que substitueixin models obsolets existents que no compleixen amb les normes d'accessibilitat, que estan en mal estat o que requereixen d'excessives tasques de manteniment.

El nou mobiliari ha d'acomplir la normativa d'accessibilitat, han de ser durables en el temps, de fàcil manteniment i fabricats amb materials el més sostenibles possible, seguint les recomanacions del Pla Director d'Espais Verds de Sabadell.

3.- ÀMBIT D'ACTUACIÓ

Actualment, entre bancs, cadires i taules de pícnic hi ha 8.600 unitats de mobiliari urbà instal·lat a l'espai públic de Sabadell; tant a les voreres com als parcs i jardins de tota la ciutat. També hi ha unes 3.800 unitats de papereres, entre els diferents models existents.



Segons el darrer inventari s'estima que hi ha aproximadament 2.600 unitats de bancs de models poc adequats o obsolets. Entre ells destaca el model de banc Romàntic amb 357 unitats o el model Vallès de fusta.

Dins el procés gradual de renovació d'aquests models, aquest contracte preveu la substitució de 851 unitats de bancs obsolets per nous models de bancs i cadires més adaptats. També preveu el subministrament, sense instal·lació, de 70 bancs i de 20 cadires (lot 1) i de 8 taules de pícnic i 315 papereres (lot 3). En total es subministraran 1264 unitats de mobiliari que són els que es detallen en l'Annex 1 i que corresponen a 851 unitats (lot 1), 90 unitats (lot 2) i 323 unitats (lot 3).

El criteri alhora de seleccionar els emplaçaments i les unitats de bancs a substituir ha estat el següent:

- Renovació de tots els bancs de model Romàntic existents a la ciutat, ja que són els menys accessibles, els de més difícil manteniment i els més degradats. La ubicació d'aquests bancs a substituir es troba molt dispersa en la ciutat.
- Renovació de tots els bancs dels grans eixos viaris de la ciutat on s'han identificat més nombre d'unitats de models poc adequats, prioritzant els carrers amb més presència del model Vallès de fusta.
Els carrers son:
Av. Francesc Macià, Ronda de Ponent, Av. Concòrdia, C. Berenguer el Gran, C. Antoni Forrellad (Gran Via), Ctra. Prats de Illuçanès, Av. Onze de Setembre, Av. Barberà, C. Sol i Padrís i Av Leonardo Da Vinci.
- Renovació de tots els bancs de models poc adequats dels següents grans parcs de la ciutat: Parc Catalunya, Parc Taulí i Parc de la Serra.

A l'Annex 2 es detallen tots els bancs a substituir, indicant la ubicació, el model i el nombre.

Totes les unitats de bancs a retirar seran substituïdes pels bancs i cadires subministrats per aquest contracte, segons el criteri i els emplaçaments previstos a la taula de l'Annex 3 i als plànols de l'Annex 6.

Els 70 bancs i 20 cadires previstos únicament com a subministrament, les 8 taules de pícnic, les 315 papereres, així com més elements de mobiliari que l'Ajuntament prevegi adquirir al contractista durant l'execució del contracte, es subministraran al viver municipal del Parc Catalunya, on l'Ajuntament les instal·larà a l'espai públic de forma gradual en funció de les necessitats.

4.- CARACTERISTIQUES DEL SUBMINISTRAMENT I INSTAL·LACIÓ

Les quantitats i preus estimatius dels elements a subministrar i instal·lar es troben detallats en l'ANNEX 1 del present document.

Els licitadors podran presentar oferta per qualsevol dels **3 LOTS**. S'haurà de presentar preu per tots i cadascun dels elements que consten en cadascun dels lots. En cas que no s'hagi ofertat un preu es considerarà l'oferta incompleta i serà excloua.



Les quantitats dels elements a subministrar són estimatives i es poden veure incrementades en funció de les necessitats reals de l'Ajuntament de Sabadell que podrà requerir més quantitat dels elements descrits en l'ANNEX 1, sense sobrepassar mai l'import màxim de la licitació.

En relació a tots els elements de mobiliari a subministrar, no està permesa la substitució per productes alternatius si no compleixen exactament amb el detall del que es descriu en el plec.

Tots els productes hauran de complir amb tota la legislació vigent i en particular amb la legislació reguladora en matèria de seguretat i medi ambient. Els materials de fusta hauran de portar certificats de producció sostenible i origen de la fusta tipus FSC, DGQA o PEFC que s'haurà de lliurar en el moment del seu subministrament.

4.1.- DESCRIPCIÓ DETALLADA DELS ELEMENTS A SUBMINISTRAR PER LOTS:

LOT 1 Bancs i cadires de fusta:

- **B1** - Banc amb respall i dos braços de mides aproximades 180x65x80cm (+/- 5 cm de tolerància per a totes les mides), 45cm d'alçada del seient (+/- 2 cm de tolerància), 42 cm d'amplada de seient (+/- 2 cm de tolerància), reclinat del seient de -2/-4cm i de 65cm d'alçada de braços (+/- 2 cm de tolerància). Format per 4 peus de fundició dúctil, amb tractament protector del metall, acabat amb imprimació epoxi i pintura de polièster en pols, color gris, i sis llistons de **fusta de pi d'origen europeu** amb tractament Auto-clau Classe IV i certificació FSC 100%, PEFC 100% o equivalent, de mínim 110x35mm. Cargols d'acer inoxidable i fixació al terra per mitjà de cargols inserits a l'interior dels peus.
450 unitats (previsió)
- **B2** - Banc amb respall i dos braços de mides aproximades 180x65x80cm (+/- 5 cm de tolerància per a totes les mides), 45cm d'alçada del seient (+/- 2 cm de tolerància), 42 cm d'amplada de seient (+/- 2 cm de tolerància), reclinat del seient de -2/-4cm i de 65cm d'alçada de braços (+/- 2 cm de tolerància). Format per 4 peus de fundició dúctil, amb tractament protector del metall, acabat amb imprimació epoxi i pintura de polièster en pols, color gris, i sis llistons de **fusta tropical** amb tractament fungicida, insecticida i hidròfug i certificació FSC 100%, PEFC 100% o equivalent, de mínim 110x35mm. Cargols d'acer inoxidable i fixació al terra per mitjà de cargols inserits a l'interior dels peus.
305 unitats (previsió).
- **C1**- Cadira amb respall i dos braços de mides aproximades 70x65x80cm (+/- 5 cm de tolerància per a totes les mides), 45cm d'alçada del seient (+/- 2 cm de tolerància), 42 cm d'amplada de seient (+/- 2 cm de tolerància), reclinat del seient de -2/-4cm i de 65cm d'alçada de braços (+/- 2 cm de tolerància). Format per 4 peus de fundició dúctil, amb tractament protector del metall, acabat amb imprimació epoxi i pintura de polièster en pols, color gris, i sis llistons de **fusta de pi d'origen europeu** amb tractament Auto-clau Classe IV i certificació FSC 100%, PEFC 100% o equivalent, de mínim 110x35mm. Cargols d'acer inoxidable i fixació al terra per mitjà de cargols inserits a l'interior dels peus.
56 unitats (previsió).



- **C2** - Cadira amb respall i dos braços de mides aproximades 70x65x80cm (+/- 5 cm de tolerància per a totes les mides), 45cm d'alçada del seient (+/- 2 cm de tolerància), 42 cm d'amplada de seient (+/- 2 cm de tolerància), reclinat del seient de -2/-4cm i de 65cm d'alçada de braços (+/- 2 cm de tolerància). Format per 4 peus de fundició dúctil, amb tractament protector del metall, acabat amb imprimació epoxi i pintura de polièster en pols, color gris, i sis llistons de **fusta tropical** amb tractament fungicida, insecticida i hidròfug i certificació FSC 100%, PEFC 100% o equivalent, de mínim 110x35mm. Cargols d'acer inoxidable i fixació al terra per mitjà de cargols inserits a l'interior dels peus.
40 unitats (previsió).

LOT 2 Bancs i cadires de polímers reciclats:

- **B3** - Banc amb respall i dos braços de mides aproximades 180x65x80cm (+/- 5 cm de tolerància per a totes les mides), 45cm d'alçada del seient (+/- 2 cm de tolerància), 42 cm d'amplada de seient (+/- 2 cm de tolerància), reclinat del seient de -2/-4cm i de 65cm d'alçada de braços (+/- 2 cm de tolerància). Format per 4 peus de fundició dúctil, amb tractament protector del metall, acabat amb imprimació epoxi i pintura de polièster en pols, color gris, i sis llistons de **polímers reciclats** color marró (matèria prima provinent de residu 100% europeu), de mínim 110x35mm. Reforçament dels taulons del seient amb perfil metàl·lic integrat. Cargols d'acer inoxidable i fixació al terra per mitjà de cargols inserits a l'interior dels peus.
81 unitats (previsió).
- **C3** - Cadira amb respall i dos braços de mides aproximades 70x65x80cm (+/- 5 cm de tolerància per a totes les mides), 45cm d'alçada del seient (+/- 2 cm de tolerància), 42 cm d'amplada de seient (+/- 2 cm de tolerància), reclinat del seient de -2/-4cm i de 65cm d'alçada de braços (+/- 2 cm de tolerància). Format per 4 peus de fundició dúctil, amb tractament protector del metall, acabat amb imprimació epoxi i pintura de polièster en pols, color gris, i sis llistons de **polímers reciclats** color marró (matèria prima provinent de residu 100% europeu), de mínim 110x35mm. Reforçament dels taulons del seient amb perfil metàl·lic integrat. Cargols d'acer inoxidable i fixació al terra per mitjà de cargols inserits a l'interior dels peus.
9 unitats (previsió).

LOT 3 Paperers i taules:

- **P1** - Paperera metàl·lica circular trabucable d'eix de gir horitzontal de **70 litres** de capacitat, 44cm de diàmetre (+/- 2 cm de tolerància) i 90cm d'alçada total (+/- 5 cm de tolerància); amb dos suports de tub d'acer de mínim 50 mm i 1.6mm de gruix, en forma de 'H'. Amb cubilot de planxa llisa amb dues bandes perforades de 8cm (+/- 1 cm de tolerància) ; d'acer de gruix 2 mm amb acabat imprimació epoxi i pintura polièster en pols, color gris. Peus i platines d'ancoratge reforçats amb cartel·les del mateix material i tractament, sistema de bloqueig del basculant i fixació a terra per mitjà de cargols inserits a les platines d'ancoratge.
315 unitats (previsió).
- **T1**- Taula tipus Pícnic de mides aproximades 180x150cm i 76 / 46 cm d'alçada (+/- 16 cm de tolerància per a totes les mides), formada per una taula i dos bancs



correguts, amb els laterals oberts per facilitar el pas. Estructura formada per perfils de tub de 50 x 50 x 2mm d'acer galvanitzat en calent. 8 llistons (4 taula, 2x2 bancs) de **fusta de pi d'origen europeu** amb tractament Auto-clau Classe IV i certificació FSC 100%, PEFC 100% o equivalent. Cargols d'acer inoxidable i fixació al terra per mitjà d'encastament de les potes directament a terra amb dau de formigó o sistema alternatiu de subjecció acceptat pels serveis tècnics de l'Ajuntament de Sabadell.

8 unitats (previsió).

En l'ANNEX 5 del present document s'adjunta documentació gràfica descriptiva dels elements a subministrar.

4.2.- QUALITAT DELS MATERIALS

Fusta de pi:

- 12% humitat
- densitat mínima: 500 Kg/m³
- tractament Auto-clau Classe IV, per complir amb la normativa EN335:2013.
- Sostenibilitat: Es requerirà un certificat del proveïdor que confirmi que el 100% de la fusta prové de sistemes de gestió forestal que són sostenibles, des del punt de vista ambiental, social i econòmic. Aquesta garantia es pot aportar mitjançant el certificat FSC o normes equivalents de gestió forestal, com SFI, SCA, PEFC, MTCC, AFS, entre d'altres.
- Certificacions i normes:
 - Certificació AENOR de Gestió Forestal Sostenible (PEFC ST 2002:2020).
 - Certificació AENOR de Cadena de Custòdia (FSC-STD-40-004).
 - UNE-EN 1316-2:2012: Durabilitat de la fusta i dels productes derivats de la fusta.
 - UNE-EN 351-1:2023: Durabilitat de la fusta i dels productes derivats de la fusta. Fusta massissa tractada amb productes protectors. Part 1: Classificació de les penetracions i retencions dels productes protectors.
 - UNE-EN 335:2013: Durabilitat de la fusta i dels productes derivats de la fusta. Classes d'ús: definicions, aplicació a la fusta massissa i als productes derivats de la fusta.

Fusta tropical:

- 12% humitat
- densitat mínima: 700 Kg/m³
- tractament fungicida, insecticida i hidròfug
- Sostenibilitat: Es requerirà un certificat del proveïdor que confirmi que el 100% de la fusta prové de sistemes de gestió forestal que són sostenibles, des del punt de vista ambiental, social i econòmic. Aquesta garantia es pot aportar mitjançant el certificat FSC o normes equivalents de gestió forestal, com SFI, SCA, PEFC, MTCC, AFS, entre d'altres.
- Certificacions i normes:
 - Certificació AENOR de Gestió Forestal Sostenible (PEFC ST 2002:2020).
 - Certificació AENOR de Cadena de Custòdia (FSC-STD-40-004).
 - UNE-EN 1316-2:2012: Durabilitat de la fusta i dels productes derivats de la fusta.



- UNE-EN 351-1:2023: Durabilitat de la fusta i dels productes derivats de la fusta. Fusta massissa tractada amb productes protectors. Part 1: Classificació de les penetracions i retencions dels productes protectors.
- UNE-EN 335:2013: Durabilitat de la fusta i dels productes derivats de la fusta. Classes d'ús: definicions, aplicació a la fusta massissa i als productes derivats de la fusta.

Polímer reciclat:

- Els llistons del seient han d'anar reforçats amb un perfil metàl·lic integrat.
- Han de ser capaços de suportar un pes de 150kg en el punt central i patir una flexió en aquest punt inferior a 3cm (separació entre bancades: 1700mm).
- Es requerirà un certificat del proveïdor que certifiqui que el plàstic és 100% reciclat i reciclable conforme al que estableix la resolució TES/608/2015 de 30 de març, per la seva classificació com a plàstic reciclat; i que ha estat produït i gestionat de manera sostenible i respectuosa amb el medi ambient.
- El plàstic reciclat ha de provenir de productors que compleixin amb les certificacions AENOR i les normes UNE pertinents.
- El plàstic reciclat ha de ser lliure de contaminants, defectes estructurals i qualsevol imperfecció que pugui afectar la seva funcionalitat o durabilitat.
- Certificacions i normes:
 - UNE-EN 15343:2008 Plàstics. Plàstics reciclats. Traçabilitat i avaluació de conformitat del reciclatge de plàstics i contingut en reciclatge.
 - UNE-EN 15343:2008 Plàstics. Plàstics reciclats. Caracterització de reciclats de polietilè (PE)

En compliment del que determinen els articles 42.4 de la Directiva 2014/24/UE i 125 de la Llei 9/2017, de Contractes del Sector Públic, la referència a normes tècniques nacionals tipus UNE, ISO o qualsevol altra, s'han d'entendre que van acompanyades de la menció: "o equivalent"

4.3.- EMPLAÇAMENT DELS ELEMENTS A INSTAL·LAR (Lot 1 i Lot 2)

Totes les unitats de bancs a retirar seran substituïdes pels bancs i cadires subministrats per aquest contracte, segons els emplaçaments previstos a la taula de l'Annex 3, segons els criteris d'implantació de l'Annex 4 i segons els plànols de l'Annex 6.

El criteri utilitzat alhora d'atribuir els diferents emplaçaments segons el model són els següents:

Places i espais verds: bancs i cadires. B1-C1

Carrers més transitats: bancs i cadires de fusta tropical. B2-C2

Carrers menys transitats: bancs i cadires de polímer reciclat. B3-C3

L'emplaçament definitiu de cada banc i cadira serà definit in situ, en cada tram de carrer, pels serveis tècnics, abans de la seva instal·lació. En el moment de fer el replanteig podrà reconsiderar-se la distribució dels bancs existents a substituir, per d'altres disposicions que es considerin més adequades. Resultat d'aquest replanteig podria variar el nombre final de bancs i cadires a instal·lar per carrer. Si hi hagués un excedent es podran instal·lar en un altre emplaçament indicat pels serveis tècnics o bé depositar al magatzem municipal.



Amb l'oferta econòmica el licitador haurà de portar un planificació de la instal·lació del mobiliari tenint en compte les recepcions parcials indicades en l'apartat K d'aquest quadre-resum (Lot 1 i Lot 2)

4.4.- REQUISITS EN EL SUBMINISTRAMENT I INSTAL·LACIÓ:

GENERALITATS

Els elements subministrats hauran de complir amb els criteris de qualitat establerts en aquest plec, així com amb tota la normativa vigent que hi sigui d'aplicació. Es valorarà especialment la seva gestió ambiental i ètica.

Els materials de fusta hauran de portar certificats de producció sostenible tipus FSC, DGQA o PEFC que s'haurà de lliurar en el moment del seu subministrament.

CRITERIS D'ACCEPTACIÓ I REBUIG

Qualsevol deficiència detectada, a criteri dels serveis tècnics municipals, haurà de ser corregida per l'adjudicatari mitjançant la substitució per un nou producte que compleixi amb els requeriments exigits. En aquesta situació es rebutjaran els elements subministrats que no compleixin amb els requisits especificats, sense repercutir cap cost a l'Ajuntament.

SUBMINISTRAMENT I INSTAL·LACIÓ DEL MOBILIARI

Els elements es subministraran i s'instal·laran també en els espais indicats, quan sigui el cas, en el termini màxim de 90 dies naturals (lot 1) i 30 dies naturals (lot 2 i 3), a partir de l'endemà de la signatura del contracte. Els elements que no inclouen la instal·lació es lliuraran, dins d'aquest termini, en el dia i a l'hora convinguda amb el tècnic municipal i a les dependències del magatzem del Viver Municipal, situat al carrer Prat de la Riba s/n de Sabadell, en horari de 07:00 a 13:30h de dilluns a divendres. El lliurament s'entendrà realitzat quan els elements de mobiliari urbà hagin estat efectivament rebuts d'acord amb les condicions de la compra.

El lliurament inclou obligatòriament el transport, la descàrrega i la disposició de tot el material subministrat en el lloc indicat anteriorment.

Els retards en el lliurament i instal·lació seran comunicats per l'empresa al tècnic responsable de la secció de Parcs i Jardins, i serà causa de sanció o de resolució de contracte. El transport, ports descàrrega o qualsevol manipulació del material o despesa addicional en la seva entrega i instal·lació estarà inclòs en el preu del mateix.

Els elements de mobiliari previstos a substituir en el present plec seran retirats per l'empresa adjudicatària sense generar cap dany i sense cap més cost afegit que el contemplat en l'Annex 1. Els equips retirats es transportaran a un centre de gestió de residus per a ser processats.

4.5.- TOTAL D'ELEMENTS A SUBMINISTRAR I INSTAL·LAR

Es descriuen a continuació les quantitats a subministrar i instal·lar de cada model de bancs, cadires, taules i papereres:



		Subministrament + retirada i instal·lació	Només subministrament (magatzem municipal)	Total Subministrament
	LOT 1			
B1	Banc de fusta de pi	415	35	450
B2	Banc de fusta tropical	270	35	305
C1	Cadira de fusta de pi	46	10	56
C2	Cadira de fusta tropical	30	10	40
	TOTAL LOT 1	761	90	851
	LOT 2			
B3	Banc de polímer reciclat	81	0	81
C3	Cadira de polímer reciclat	9	0	9
	TOTAL LOT 2	90	0	90
	LOT 3			
T1	Taula pícnic fusta de pi	0	8	8
P1	Paperera metàl·lica circular 70l	0	315	315
	TOTAL LOT 3	0	323	323
Total		851	413	1264

En l' **ANNEX 1** s'adjunta el pressupost desglossat en 3 LOTS dels elements a subministrar i també instal·lar, en el cas del Lot 1 i 2.

En l' **ANNEX 3** s'adjunta una taula detallada amb els elements a subministrar i instal·lar, amb la seva ubicació (carrer, districte) i la seva quantitat, segons el model, a executar per al Lot 1 i Lot 2.

En L'**ANNEX 6** s'adjunten els plànols d'ubicació dels elements a subministrar i instal·lar per al Lot 1 i Lot 2.

5. PRESSUPOST I FACTURACIÓ

El pressupost d'aquest subministrament amb IVA inclòs puja a la quantitat de CINQUENTS QUARANTA-CINC MIL CENT SEIXANTA-UN EUROS AMB TRENTA-CINC CÈNTIMS (**545.161,35 €**), desglossat en 432.906,85 euros pel Lot 1, 44.766,75 euros pel Lot 2 i de 67.487,75 euros per al Lot 3.

Els preus unitaris dels elements a subministrar es detallen en l'Annex 1 i inclouen el benefici industrial i les despeses generals, essent a càrrec de l'adjudicatari totes les càrregues fiscals, laborals i altres que poguessin correspondre, al igual que les despeses de les taxes, arbitris i impostos derivats del contracte i de la seva execució, així com les despeses de transport i d'assegurança fins el lloc de lliurament convingut, quan s'escaigui.

Tot i que es detallen unes quantitats a subministrar de cada element, aquestes es podran incrementar per noves necessitats durant la vigència del contracte.



Ajuntament
de Sabadell

ÀREA D'ESPÀI URBÀ, ACCIÓ TERRITORIAL I PARTICIPACIÓ
SERVEI D'OBRES PÚBLIQUES I PARCS I JARDINS
SECCIÓ DE PARCS, JARDINS, ARBRAT I MOBILIARI URBÀ

L'empresa adjudicatària presentarà factures mensuals (lot 1 i lot 2) del material subministrat i/o instal·lat i una única factura (lot 3) una vegada subministrats tots els elements de mobiliari.

Sabadell, a la data de la signatura electrònica

Albert Castejón Hernando
Tècnic de la Secció de Parcs, Jardins, Arbrat i Mobiliari urbà

Cristina López Herrero
Cap del Servei d'Obres Públiques, Parcs i Jardins



ANNEX 1 .- QUANTITAT I PREU DELS ELEMENTS A SUBMINISTRAR.

ELEMENTS LOT 1					
CODI	DESCRIPCIÓ DEL PRODUCTE	UNITATS	PREVISIÓ AMIDAMENT	PREU/ut	IMPORT
B1	Subministrament de banc de fusta de pi	UT	450	372,00 €	167.400,00 €
B2	Subministrament de banc de fusta tropical	UT	305	396,00 €	120.780,00 €
C1	Subministrament de cadira de fusta de pi	UT	56	198,56 €	11.119,36 €
C2	Subministrament de cadira de fusta tropical	UT	40	223,20 €	8.928,00 €
IT	Instal·lació de banc o cadira en paviment tou (daus formigó)	UT	112	48,15 €	5.392,60 €
ID	Instal·lació de banc o cadira en paviment dur	UT	649	22,91 €	14.865,86 €
RB	Retirada banc o cadira existent	UT	761	28,04 €	21.338,44 €
GD	Gestió de residu de banc tipus diputació	UT	54	10,48 €	565,92 €
GR	Gestió de residu de banc tipus romàntic	UT	321	10,48 €	3.364,08 €
GF	Gestió de residu de banc tipus vallès de fusta	UT	378	10,48 €	3.961,44 €
GM	Gestió de residu de banc tipus vallès metàl·lic	UT	8	7,32 €	58,56 €
				Subtotal	357.774,26 €
				iva %	21,00 75.132,59 €
				TOTAL	432.906,85 €



ELEMENTS LOT 2					
CODI	DESCRIPCIÓ DEL PRODUCTE	UNITATS	PREVISIÓ AMIDAMENT	PREU/ut	IMPORT
B3	Subministrament de banc de polímer reciclat	UT	81	351,00 €	28.431,00 €
C3	Subministrament de cadira de polimer reciclat	UT	9	207,84 €	1.870,56 €
IT	Instal·lació de banc o cadira en paviment tou (daus formigó)	UT	47	48,15 €	2.262,96 €
ID	Instal·lació de banc o cadira en paviment dur	UT	43	22,91 €	984,95 €
RB	Retirada banc o cadira existent	UT	90	28,04 €	2.523,60 €
GR	Gestió de residu de banc tipus romàntic	UT	36	10,48 €	377,28 €
GF	Gestió de residu de banc tipus vallès de fusta	UT	48	10,48 €	503,04 €
GM	Gestió de residu de banc tipus vallès metàl·lic	UT	6	7,32 €	43,92 €
				Subtotal	36.997,31 €
				iva %	21,00 7.769,44 €
				TOTAL	44.766,75 €

ELEMENTS LOT 3					
CODI	DESCRIPCIÓ DEL PRODUCTE	UNITATS	PREVISIÓ AMIDAMENT	PREU/ut	IMPORT
P1	Subministrament de paperera metàl·lica	UT	315	165,00 €	51.975,00 €
T1	Subministrament de taula Pícnic de fusta	UT	8	475,00 €	3.800,00 €
				Subtotal	55.775,00 €
				iva %	21,00 11.712,75 €
				TOTAL	67.487,75 €

TOTAL 3 LOTS: 545.161,35 €

Tots els preus inclouen el transport i descàrrega a l'emplaçament o magatzem municipal.



ANNEX 3.- BANCS I CADIRES A SUBMINISTRAR I INSTAL·LAR (Lot 1 i Lot 2)

DISTRICTE	ADREÇA	B1/C1-Fusta pi	B2/C2- Fusta tropical	B3/C3- Polímer	Total
1	Avinguda de Barberà		32		32
	Carrer d'Alemanya		5		5
	Carrer de Blasco de Garay		2		2
	Carrer de Calassanç Duran	4			4
	Carrer de la Creueta		3		3
	Carrer de la Salut		1		1
	Carrer de les Tres Creus		1		1
	Carrer Doctor Puig		1		1
	Carrer Sol i Padrís		35		35
	EP CTRA. DE BARCELONA (CAP SANT FÈLIX)		4		4
	EP PABLO IGLESIAS (CENTRE CÍVIC)	2			2
	EP PALAU D'ESPORTS	4			4
	Plaça de Frederica Montseny	4			4
	Ronda de Ponent		21		21
	Carrer de Sallarès i Pla		4		4
	Carrer de Corominas		4		4
Total 1		14	113		127
2	Avinguda de Francesc Macià		30		30
	Avinguda de l'Onze de Setembre		8		8
	Carretera de Prats de Lluçanès		8		8
	Gran Via	5	27		32
	PARC TAULÍ	94			94
	Plaça de la Torre de l'Aigua		1		1
	TALUS MOLI CAN AMAT	5			5
	Carrer de Castellar del vallès	3			3
	Carrer de Gambús	5			5
	Carrer de Francesc Bellapart	4			4
	Total 2		116	74	
3	Carrer de Costabona		2		2
	Carrer de les Magnolies			8	8
	PL POMPEU FABRA	14			14
	PL ROSALIA DE CASTRO	9			9
	Passeig de Sant Bernat	5			5
	Avinguda de Matadepera	2			2
	Plaça de la Marca Hispànica	11			11
	Carrer del Príncep de Viana	4			4
	Plaça Virreis	4			4
	Carrer de Balaguer	3			3
	Carrer de les Gardènies			14	14
	Carrer dels Geranis			5	5
	Carrer de les Hortènsies			2	2
Total 3		52	2	29	83
4	Avinguda de Francesc Macià		2		2
	Avinguda de la Concòrdia		21		21
	Carrer de Berenguer el Gran		6		6
	Carrer de Parmènides	6			6
	Carrer de Ramon Sibiuda	6			6
	EP LUTHULI	9			9
	EP PTGE DE LA MASIA DE CAN BORGONYÓ	16			16
	JARDÍ DE ROSA LUXEMBURG	8			8
	PARC CATALUNYA	161			161
	Carrer de Muntaner	11			11
	Carrer de Bernat Boades	10			10
	Carrer de la Lusitània	7			7
	Carrer de Lluís Vives	6			6
	Total 4		240	29	
5	Carrer de Virgili		2		2
	PL DEL SOL	13			13
	PL JOAN COROMINES		26		26
	PL JOAN MORRAL	8			8
Total 5		21	28		49
6	Avinguda de Barberà		11		11
	Carrer de Leonardo Da Vinci		23		23
	Carrer de Magí Colet	6			6
	Carrer de Pardo Bazán	4			4
	PL ENRIC MORERA		10		10
	PL FONTANELLA	8			8
	Plaça de Triana		1		1
	Carrer d'Arnella		1		1
	Passeig del Comerç		4		4
	Carrer de Josep Comas		4		4
Total 6		18	54		72
7	Carrer del Duero			3	3
	Carrer del Ter			1	1
	PARC DE LA SERRA			28	28
	PL DOLORES IBARRURI			23	23
	PL MALNIU			2	2
	Carrer de Susqueda			1	1
	Carrer de l'Estany Rodó			3	3
Total 7				61	61
Total		461	300	90	851
BANCS	90%	415	270	81	766
CADIRES	10%	46	30	9	85



ANNEX 4 .- CRITERIS BÀSICS D'IMPLANTACIÓ DE MOBILIARI (Lot 1 i Lot 2).

Criteris generals:

- El mobiliari s'ha d'instal·lar alineat fora de la zona de pas, encastat en parterres o zones enjardinades i en les zones de descans com eixamplament de l'itinerari, per tal d'evitar que el vianant hagi de serpentejar o caminar en zig-zag.
- Cal col·locar-lo separat de qualsevol zona plantada (gespes, arbustos i entapissants), entre 90 cm i 150cm, per tal d'evitar el trepig i l'erosió del terreny.
- La ubicació en carrers de tota mena de mobiliari ha de ser alineada a com a mínim 40cm de la vorada, com a protecció de possibles impactes, excepte les pilones.
- No és recomanable la seva utilització com a elements per tal d'evitar el pas o l'estacionament de vehicles, ja que això en pot dificultar la seva utilització pràctica, a més de suposar un risc afegit per als usuaris.
- S'aconsella deixar una interdistància mínima d'entre 40 i 60 cm (en bancs i cadires s'entén com la part posterior del respall).
- L'alçada lliure d'obstacles ha de ser de 220cm i disposar d'un element de protecció identificable en aquells llocs on l'alçada lliure és inferior a 220cm, com per exemple espais sota una escala, espai sota les grades, etc.
- També s'ha de tenir en compte alhora d'instal·lar el mobiliari urbà:
 - S'ha de deixar lliure l'espai de les parades de bus (tant per les maniobres dels autobusos com per l'espera, pujada i baixada dels usuaris).
 - S'ha de tenir en compte si hi han a prop containers d'escombraries.
 - Els elements de mobiliari que disposin de fixació mecànica, han d'anar collats a la solera de formigó de la base del paviment.

Bancs i cadires:

- Cal que els itineraris situats en voreres d'una amplada de 5,00 m o superior disposin, com a mínim, d'un banc accessible cada 100 m quan la via tingui una activitat comercial elevada.
- Als passejos, rambles, parcs i jardins s'ha d'instal·lar, com a mínim, un banc o grup de bancs cada 50 m de distància.
- Quan estiguin connectats amb un itinerari accessible o practicable, cada grup d'elements ha de tenir com a mínim un 50% d'unitats accessibles.
- Cal que disposin d'un espai d'interacció lateral lliure d'obstacles en què es pot inscriure un cercle d'1,50 m de diàmetre, com a mínim a un dels costats, sense que aquest se superposi amb l'itinerari accessible.



- Cal que disposin d'un espai d'interacció frontal lliure d'obstacles consistent en una franja de 60 cm al llarg de tota la seva longitud, sense que se superposi amb l'itinerari accessible.
- En la col·locació dels bancs es tindrà en compte l'orientació, de manera que s'aprofiti el màxim sol possible a l'hivern i l'ombra a l'estiu.
- S'han d'instal·lar sobre superfície anivellada, ferma i antilliscant.

Taules

- Com a mínim una unitat per cada agrupació i, en tot cas, una unitat per cada cinc taules o fracció disposarà, com a mínim a un dels costats, d'un espai lliure inferior de 70 x 80 x 50 cm (alçada x amplada x fons) així com d'un espai lliure d'obstacles o zona d'aproximació on es pugui inscriure un cercle d'1,50 m de diàmetre mínim, que en cap cas no coincidirà amb l'itinerari de vianants accessible, i la ubicació permetrà l'accés des d'aquest.

Papereres

- En carrers de zones urbanes cal instal·lar les papereres de forma que la distància màxima a recórrer pel vianant des de qualsevol punt sempre sigui inferior a 50 metres. En zones de baixa densitat de població aquest no és aplicable i s'aconsella la instal·lació de papereres pròximes als passos de vianants.
- En Places i Parcs, una paperera mínim cada 500 m² aproximadament, preferentment en llocs de pas, d'entrada o de sortida.
- En Parades de bus, una per cada marquesina de bus. Sempre cal procurar que no coincideixi amb la zona reservada per accés a invidents ni en l'obertura de les portes del autobús.
- La distància mínima de separació amb bancs és de 2 metres per evitar les males olors.
- En Àrees de gossos hi ha d'haver com a mínim 1 paperera cada 200 m².



Ajuntament
de Sabadell

ÀREA D'ESPAI URBÀ, ACCIÓ TERRITORIAL I PARTICIPACIÓ
SERVEI D'OBRES PÚBLIQUES I PARCS I JARDINS
SECCIÓ DE PARCS, JARDINS, ARBRAT I MOBILIARI URBÀ

ANNEX 5.- DOCUMENTACIÓ GRÀFICA DELS ELEMENTS A SUBMINISTRAR (Lot 1, Lot 2 i Lot 3)

Lot 1, Lot 2

Bancs B1, B2, B3:

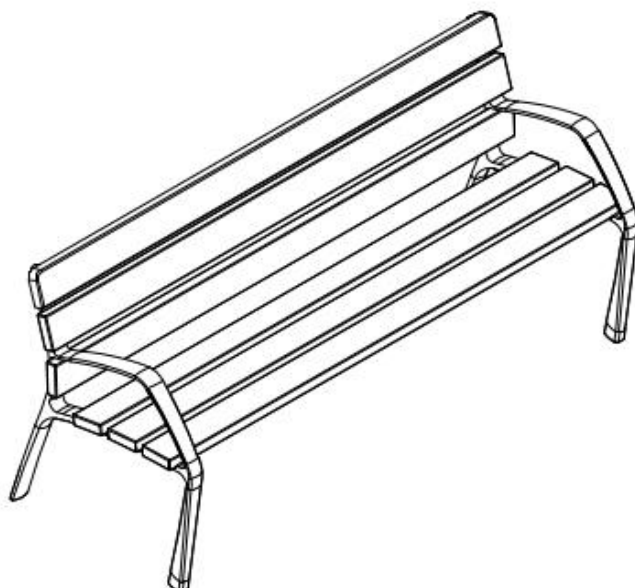
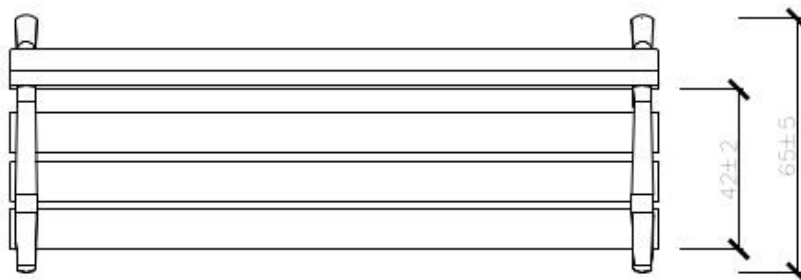
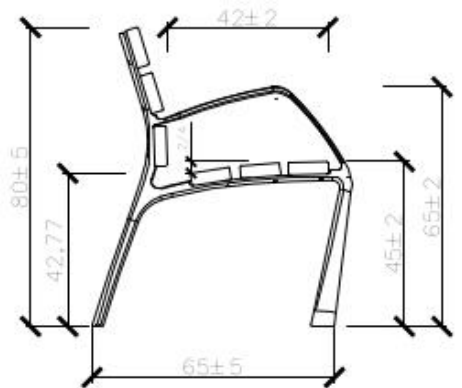
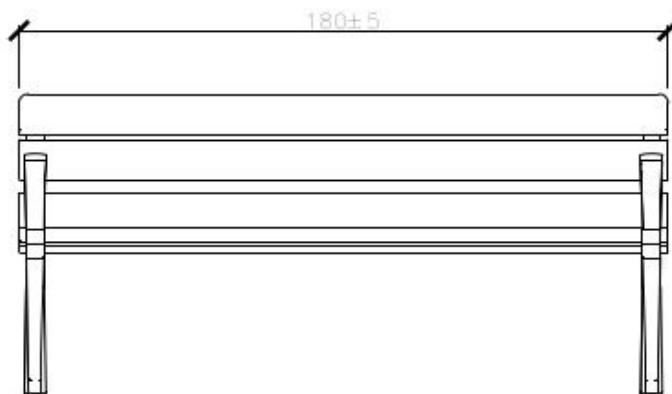



Ajuntament
de Sabadell

ÀREA D'ESPÀI URBÀ, ACCIÓ TERRITORIAL I PARTICIPACIÓ
SERVEI D'OBRES PÚBLIQUES I PARCS I JARDINS
SECCIÓ DE PARCS, JARDINS, ARBRAT I MOBILIARI URBÀ

Cadires C1, C2, C3:

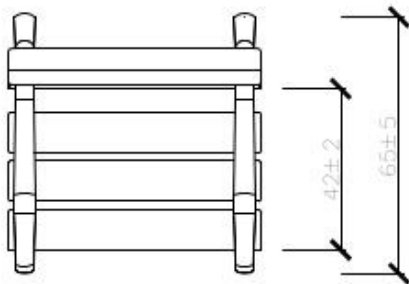
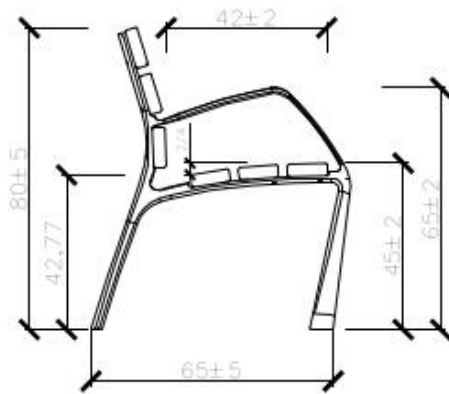
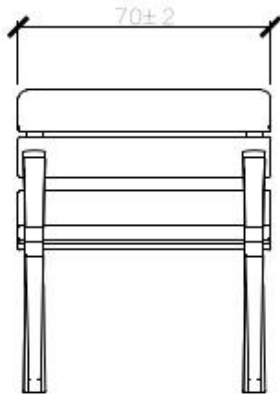



Ajuntament
de Sabadell

ÀREA D'ESPAI URBÀ, ACCIÓ TERRITORIAL I PARTICIPACIÓ
SERVEI D'OBRES PÚBLIQUES I PARCS I JARDINS
SECCIÓ DE PARCS, JARDINS, ARBRAT I MOBILIARI URBÀ

Lot 3

Taula de pícnic T1:





Ajuntament
de Sabadell

ÀREA D'ESPAI URBÀ, ACCIÓ TERRITORIAL I PARTICIPACIÓ
SERVEI D'OBRES PÚBLIQUES I PARCS I JARDINS
SECCIÓ DE PARCS, JARDINS, ARBRAT I MOBILIARI URBÀ

Papereres P1:

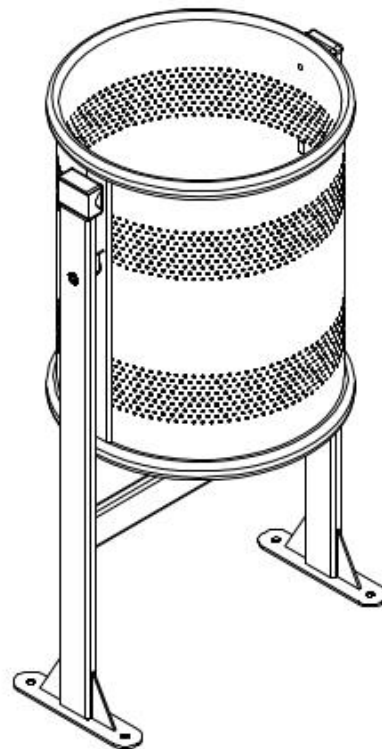
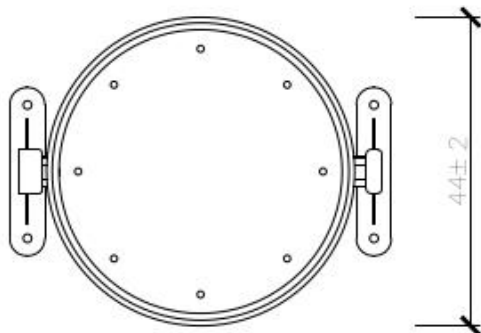
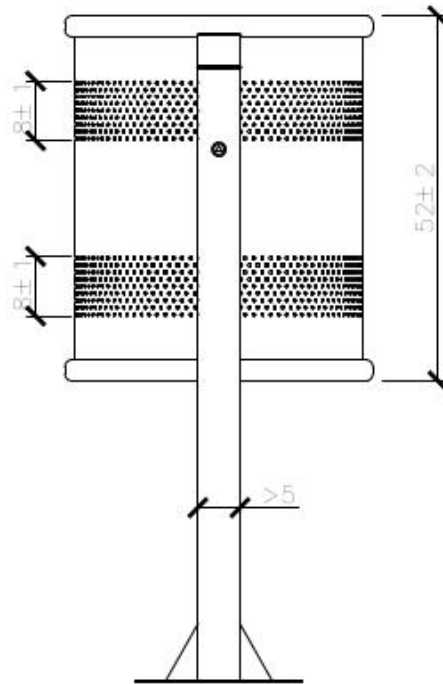
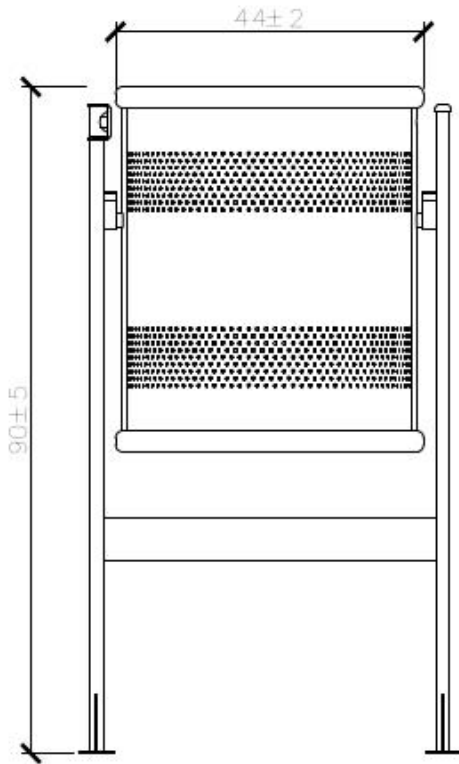



Ajuntament
de Sabadell

ÀREA D'ESPAI URBÀ, ACCIÓ TERRITORIAL I PARTICIPACIÓ
SERVEI D'OBRES PÚBLIQUES I PARCS I JARDINS
SECCIÓ DE PARCS, JARDINS, ARBRAT I MOBILIARI URBÀ

ANNEX 6 .- PLÀNOLS (Lot 1 i Lot 2).

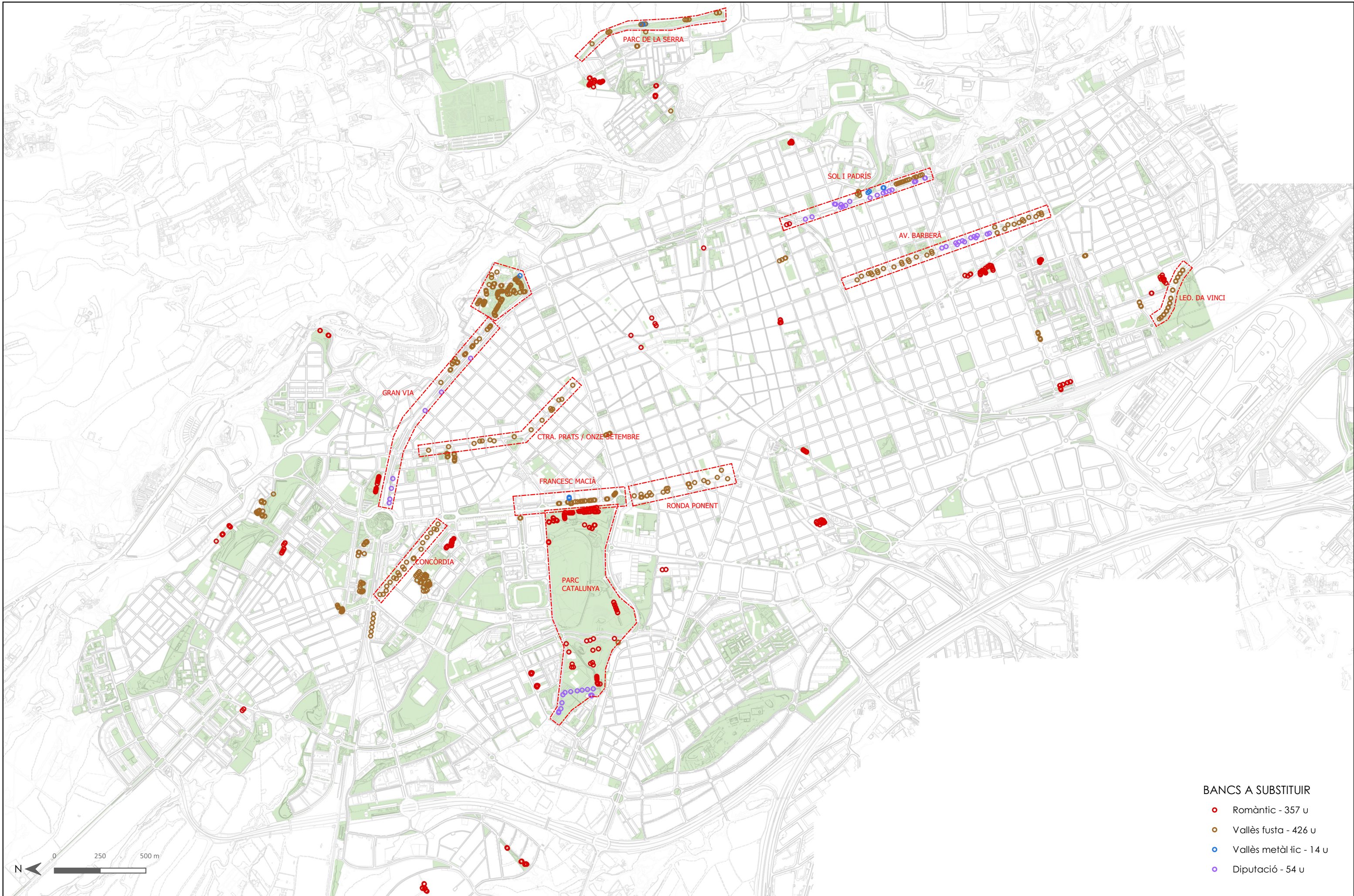

BANCS A SUBSTITUIR

- Romàntic - 357 u
- Vallès fusta - 426 u
- Vallès metàl·lic - 14 u
- Diputació - 54 u

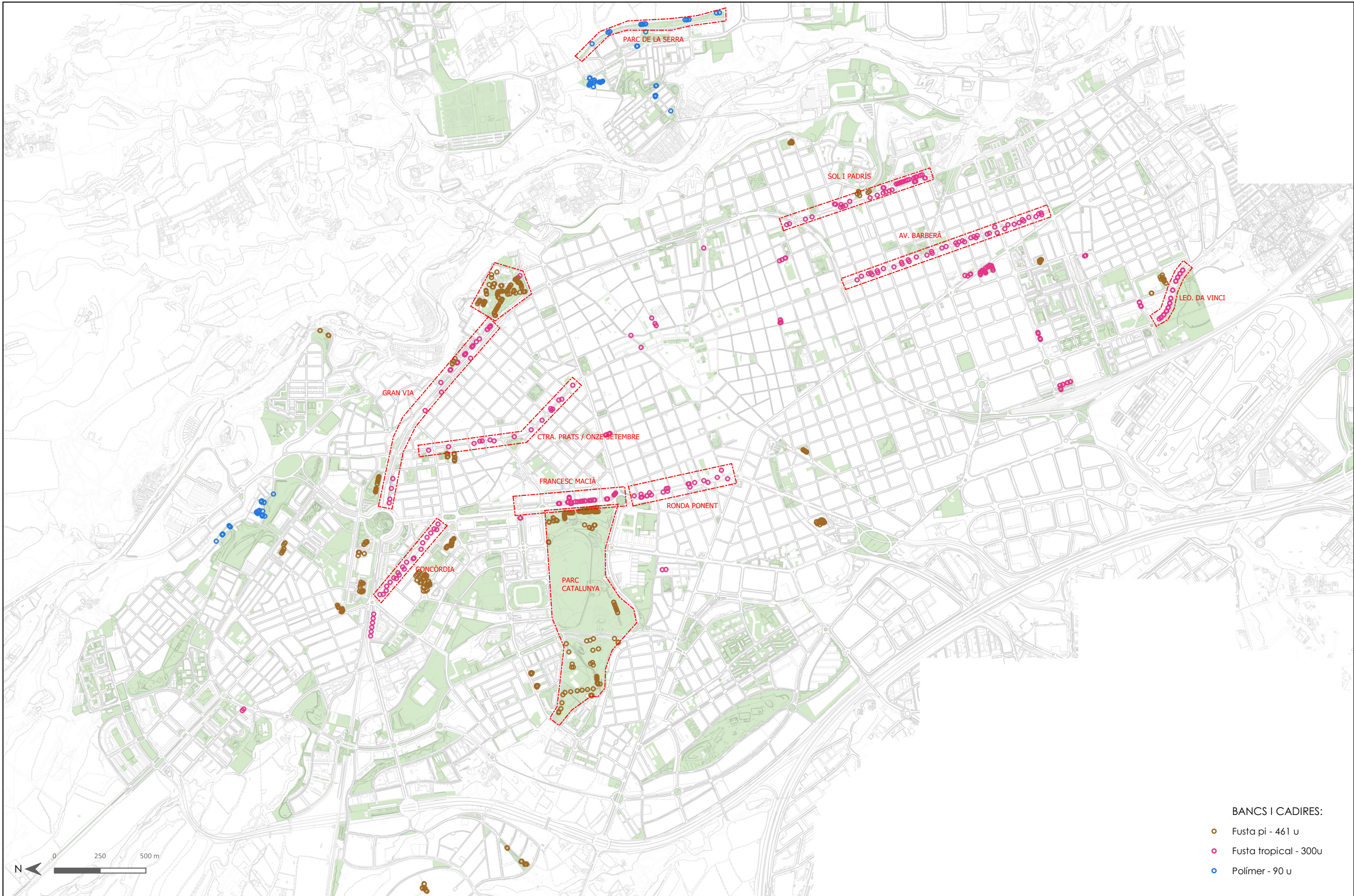

BANCS I CADIRES:

- Fusta pi - 461 u
- Fusta tropical - 300u
- Polímer - 90 u